



Gobierno de la
República de Honduras



SECRETARÍA DE EDUCACIÓN

**REPORTE DE LICITACIÓN
DEL MES DE SEPTIEMBRE, 2019
SUBSECRETARÍA DE ESTADO EN EL DESPACHO DE SERVICIOS EDUCATIVOS**

<u>Proceso de Adquisición</u>	<u>Etapa</u>	<u>Modalidad</u>	<u>Periodo de Vigencia</u>	<u>Detalle</u>
Expediente: LPN No- 001-SEDSE-SEDUC-2019 Entidad: Secretaria de Educación Unidad Compra: Subsecretaría de Estado en el Despacho de Servicios Educativos Objeto Compra: Proyecto: "RECONSTRUCCION, REHABILITACION Y OBRAS ADICIONALES PARA EL FUNCIONAMIENTO DEL CENTRO EXPERIMENTAL DE DESARROLLO AGRICOLA (CEDA), ETAPA I ...	Elaboración	Licitación pública nacional	Fecha Inicio: 18/09/2019 Fecha Cierre: 08/10/2019	<u>Ver Detalle</u>

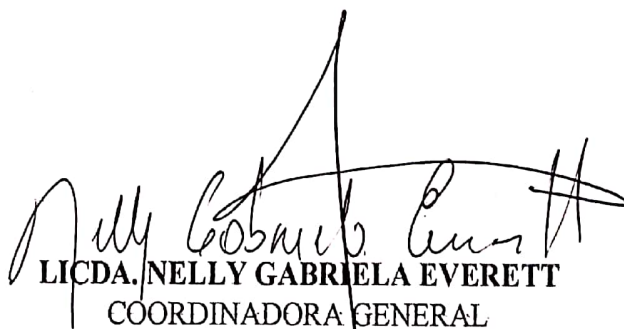
LICDA. NELLY GABRIELA EVERETT
COORDINADORA GENERAL



SUBSECRETARÍA DE ESTADO EN EL DESPACHO DE SERVICIOS EDUCATIVOS
SECRETARÍA DE EDUCACIÓN

**AVISO DE LICITACIÓN PÚBLICA NACIONAL
SECRETARÍA DE EDUCACIÓN**

**SUBSECRETARÍA DE ESTADO EN EL DESPACHO DE SERVICIOS EDUCATIVOS
LPN No- 001-SEDSE-SEDUC-2019**

Proyecto: "RECONSTRUCCION, REHABILITACION Y OBRAS ADICIONALES PARA EL FUNCIONAMIENTO DEL CENTRO EXPERIMENTAL DE DESARROLLO AGRICOLA (CEDA), ETAPA I

1. La Secretaría de Educación, a través de la Subsecretaría de Estado en el Despacho de Servicios Educativos, hace un llamado a las empresas constructoras nacionales, precalificadas y acreditadas como tal, para la Categoría de "Construcción y reparación de edificaciones, escuelas, canchas, centros de salud y otros" clasificados, para ser contratados por montos iguales o mayores a CUARENTA MILLONES DE LEMPIRAS (L 40,000,000.00) y que estén legalmente autorizadas para operar en Honduras, a presentar ofertas en sobre sellado para la ejecución del proyecto arriba mencionado;
2. El financiamiento para la realización del presente proyecto será con fondos externos de donación de la República de China (Taiwán), según Memorándum de Entendimiento suscrito con la Subsecretaría de Estado en el Despacho de Servicios Educativos;
3. Los interesados podrán examinar el documento base en el Sistema de Información de Contratación y Adquisiciones del Estado de Honduras, "HondusCompras" (www.honduscompras.gob.hn), y obtener los documentos debiendo hacer un pago no reembolsable de UN MIL LEMPIRAS EXACTOS (L 1,000.00) a la cuenta No.11101-01-001048-9 del Banco Central de Honduras a nombre de SECRETARIA DE EDUCACIÓN FONDOS DE CHINA TAIWAN, cuyo recibo debe ser presentado a su retiro en las oficinas del Edificio Altamira segundo nivel, situado en la colonia El Molinón en el anillo periférico a 1.2 kilómetros antes del puente a desnivel que conduce hacia Valle de Ángeles, Tegucigalpa M.D.C., Teléfono No. 2221-8031; asimismo podrá solicitar información adicional (consultas) al correo electrónico: licitaciones@seduc.gob.hn o por escrito en la dirección indicada, con atención a Lic. Nelly Gabriela Everett;
4. Los documentos de esta licitación estarán disponibles a partir del **martes 17 de septiembre de 2019**, en la dirección antes descrita, en un horario de **8:00 a.m. hasta las 5:00 p.m.**; se prevé una visita de campo para el día **23 de septiembre a las 10:00 a.m.** en el sitio del proyecto, ubicado en el desvío al taladro, Ciudad de Comayagua, entenderse con la Arquitecta Irene Morales al número 89390464; las observaciones al documento base se recibirán hasta el **26 de septiembre del 2019** y se darán respuesta a las mismas hasta el **27 de septiembre de 2019**; No se considerará ningún documento de licitación que no haya sido obtenido directamente de la Subsecretaría de Estado en el Despacho de Servicios Educativos adscrita a la Secretaría de Educación, y no se enviarán enmiendas o aclaraciones a ninguna empresa que no esté inscrita en el registro oficial de participantes;
5. La recepción y apertura de las ofertas se realizará en acto público en la sala de reuniones de la Subsecretaría de Estado en el Despacho de Servicios Educativos, ubicada en el Edificio Altamira segundo nivel, situado en la colonia El Molinón en el anillo periférico a 1.2 kilómetros antes del puente a desnivel que conduce hacia Valle de Ángeles, Tegucigalpa M.D.C., el día **08 de octubre de 2019 a las 10:00 a.m.**, hora oficial de la República de Honduras. Las ofertas que sean presentadas fuera del día y hora indicadas no serán aceptadas y serán devueltas sin abrir.

Tegucigalpa, M.D.C., 17 de septiembre de 2019.

**SUBSECRETARIO DE ESTADO EN EL DESPACHO DE
SERVICIOS EDUCATIVOS – SEDUC**



Documento para la Contratación de Obras por Licitación Pública Nacional (LPN)

RECONSTRUCCION, REHABILITACION Y OBRAS ADICIONALES PARA EL FUNCIONAMIENTO DEL CENTRO EXPERIMENTAL DE DESARROLLO AGRICOLA (CEDA), ETAPA I, COMO PARTE DEL DISEÑO DEL PLAN MAESTRO DE INFRAESTRUCTURA ADECUADA A LAS NECESIDADES ADMINISTRATIVAS Y ACADÉMICAS, Y POTENCIALIDADES PRODUCTIVAS, PARA EL DESARROLLO DEL SISTEMA DE ESCUELAS AGRÍCOLAS DE HONDURAS.

Emitido el: 16/09/2019

LPN No: *LPN No-* 001-SEDSE-SEDUC-2019

Contratante: SUBSECRETARIA DE ESTADO EN EL DESPACHO DE SERVICIOS EDUCATIVOS-SECRETARIA DE EDUCACION (SEDUC)

Lugar: Tegucigalpa, M.D.C., Honduras, C.A.

INDICE GENERAL

SECCIÓN I. INSTRUCCIONES A LOS OFERENTES	2
ÍNDICE DE CLÁUSULAS	2
INSTRUCCIONES A LOS OFERENTES (IAO).....	3
A. DISPOSICIONES GENERALES	3
1. Alcance de la licitación	3
2. Fuente de fondos.....	3
3. Fraude y corrupción.....	3
4. Oferentes elegibles	4
5. Requisitos de Precalificación.....	5
6. Una Oferta por Oferente	6
7. Costo de las propuestas.....	6
8. Visita al Sitio de las Obras	6
B. DOCUMENTOS DE LICITACIÓN	7
9. Contenido de los Documentos de Licitación.....	7
10. Aclaración de los Documentos de Licitación	7
11. Enmiendas a los Documentos de Licitación	8
C. PREPARACIÓN DE LAS OFERTAS.....	8
12. Idioma de las Ofertas	8
13. Documentos que conforman la Oferta	8
14. Precios de la Oferta	9
15. Monedas de la Oferta y pago	9
16. Validez de las Ofertas.....	10
17. Subsanación.....	10
18. Garantía de Mantenimiento de la Oferta	10
19. Ofertas alternativas de los Oferentes	11
20. Formato y firma de la Oferta.....	12
D. PRESENTACIÓN DE LAS OFERTAS.....	13
21. Presentación, Sello e Identificación de las Ofertas	13
22. Plazo para la presentación de las Ofertas.....	13
23. Ofertas tardías	14
24. Retiro, Sustitución y Modificación de la Oferta.....	14
25. Apertura de las Ofertas.....	14
26. Confidencialidad	15
27. Aclaración de las Ofertas	15
28. Examen de las Ofertas para determinar su cumplimiento.....	16
29. Corrección de errores.....	16
30. Moneda para la evaluación de las Ofertas.....	17
31. Evaluación y comparación de las Ofertas	17
32. Preferencia Nacional.....	18
F. ADJUDICACIÓN DEL CONTRATO	18
33. Criterios de Adjudicación	18
33.1 El Contratante adjudicará el contrato al Oferente cuya Oferta haya determinado que cumple sustancialmente con los requisitos de los Documentos de Licitación y que representa el costo evaluado como más bajo, siempre y cuando el Contratante haya determinado que dicho Oferente es elegible de conformidad con la Cláusula 4 de las IAO y (b) está calificado de conformidad con las disposiciones de la Cláusula 5 de las IAO.	18
34. Derecho del Contratante a aceptar cualquier Oferta o a rechazar cualquier o todas las Ofertas	19
35. Declaración de Licitación Desierta o Fracasada.....	19

35.1 La Licitación podrá declararse desierta cuando no se hubieren presentado ofertas o no se hubiese satisfecho el mínimo de oferentes previsto en los DDL. Se declarará desierto el lote en el cual no se hubieren presentado ofertas o no se hubiese satisfecho el mínimo de oferentes previsto en los DDL.	19
36. Notificación de Adjudicación y firma del Contrato	19
37. Garantía de Cumplimiento.....	20
38. Pago de anticipo y Garantía.....	20
SECCIÓN II. DATOS DE LA LICITACIÓN (DDL).....	22
SECCIÓN III. PAÍSES ELEGIBLES	35
SECCIÓN IV. FORMULARIOS DE LA OFERTA.....	38
1. OFERTA	38
2. INFORMACIÓN SOBRE LA CALIFICACIÓN.....	40
3. DECLARACIÓN JURADA SOBRE PROHIBICIONES O INHABILIDADES	41
4. CONTRATO	42
SECCIÓN V. CONDICIONES GENERALES DEL CONTRATO	43
ÍNDICE DE CLÁUSULAS	50
A. DISPOSICIONES GENERALES	52
.1 Definiciones	52
2. Interpretación.....	54
3. Idioma y Ley Aplicables	55
4. Decisiones del Supervisor de Obras	55
5. Delegación de funciones.....	55
6. Comunicaciones.....	55
7. Subcontratos y Cesión del Contrato	55
8. Otros Contratistas	56
9. Personal.....	56
10. Riesgos del Contratante y del Contratista	56
11. Riesgos del Contratante	56
12. Riesgos del Contratista.....	57
13. Seguros.....	57
14. Informes de investigación del Sitio de las Obras	58
15. Consultas acerca de las Condiciones Especiales del Contrato	58
16. Construcción de las Obras por el Contratista	58
17. Terminación de las Obras en la fecha prevista.....	59
18. Aprobación por el Supervisor de Obras	59
19. Seguridad	59
20. Descubrimientos.....	59
21. Toma de posesión del Sitio de las Obras	59
22. Acceso al Sitio de las Obras	59
23. Instrucciones, Inspecciones y Auditorías	60
24. Controversias.....	60
25. Procedimientos para la solución de controversias	60
26. Recursos contra la resolución del Contratante.....	60
B. CONTROL DE PLAZOS.....	60
27. Programa	60
28. Prórroga de la Fecha Prevista de Terminación.....	61
29. Aceleración de las Obras	61
30. Demoras ordenadas por el Supervisor de Obras	62
31. Reuniones administrativas	62
32. Corrección de Defectos.....	62
33. Advertencia Anticipada	62
C. CONTROL DE CALIDAD	63
34. Identificación de Defectos.....	63

35.	<i>Pruebas</i>	63
36.	<i>Defectos no Corregidos</i>	63
D.	CONTROL DE COSTOS	63
37.	<i>Lista de Cantidades Valoradas (Presupuesto de la Obra)</i>	63
38.	<i>Desglose de Costos</i>	64
39.	<i>Variaciones</i>	64
40.	<i>Pagos de las Variaciones</i>	64
41.	<i>Proyecciones</i>	65
42.	<i>Estimaciones de Obra</i>	65
43.	<i>Pagos</i>	65
44.	<i>Eventos Compensables</i>	66
45.	<i>Impuestos</i>	68
46.	<i>Monedas</i>	69
47.	<i>Ajustes de Precios</i>	69
48.	<i>Multas por retraso en la entrega de la Obra</i>	69
49.	<i>Pago de anticipo</i>	69
50.	<i>Garantías</i>	70
51.	<i>Trabajos por día</i>	71
52.	<i>Costo reparaciones</i>	71
E.	FINALIZACIÓN DEL CONTRATO	71
53.	<i>Terminación de las Obras</i>	71
54.	<i>Recepción de las Obras</i>	72
55.	<i>Liquidación final</i>	72
56.	<i>Manuales de Operación y mantenimiento</i>	73
57.	<i>Terminación del Contrato</i>	73
58.	<i>Fraude y Corrupción</i>	75
59.	<i>Pagos posteriores a la terminación del Contrato</i>	76
60.	<i>Derechos de Propiedad</i>	77
61.	<i>Liberación de cumplimiento</i>	77
	SECCIÓN VI. CONDICIONES ESPECIALES DEL CONTRATO	79
	A MENOS QUE SE INDIQUE LO CONTRARIO, EL CONTRATANTE DEBERÁ COMPLETAR TODAS LAS CEC ANTES DE EMITIR LOS DOCUMENTOS DE LICITACIÓN. SE DEBERÁN ADJUNTAR LOS PROGRAMAS E INFORMES QUE EL CONTRATANTE DEBERÁ PROPORCIONAR.	79
	SECCIÓN VII. ESPECIFICACIONES Y CONDICIONES DE CUMPLIMIENTO (VER APÉNDICE B)	101
	SECCIÓN VIII. PLANOS Y ESPECIFICACIONES TÉCNICAS (VER ARCHIVOS EN CD)	103
	SECCIÓN IX. LISTA DE CANTIDADES (VER ARCHIVO ELECTRÓNICO .XLSX)	104
	SECCIÓN X. FORMULARIOS DE GARANTÍA	106
	GARANTÍA DE MANTENIMIENTO DE LA OFERTA	107
	GARANTÍA Y/O FIANZAS DE CUMPLIMIENTO	108
	GARANTÍA Y/O FIANZAS DE CALIDAD	109
	GARANTÍA POR PAGO DE ANTICIPO	110
	LLAMADO A LICITACIÓN	111

Sección I. Instrucciones a los Oferentes

Índice de Cláusulas

A. DISPOSICIONES GENERALES	3
1. Alcance de la licitación	3
2. Fuente de fondos.....	3
3. Fraude y corrupción.....	3
4. Oferentes elegibles	4
5. Requisitos de Precalificación.....	5
6. Una Oferta por Oferente	6
7. Costo de las propuestas.....	6
8. Visita al Sitio de las Obras	6
B. DOCUMENTOS DE LICITACIÓN	7
9. Contenido de los Documentos de Licitación.....	7
10. Aclaración de los Documentos de Licitación	7
11. Enmiendas a los Documentos de Licitación	8
C. PREPARACIÓN DE LAS OFERTAS.....	8
12. Idioma de las Ofertas	8
13. Documentos que conforman la Oferta	8
14. Precios de la Oferta	9
15. Monedas de la Oferta y pago	9
16. Validez de las Ofertas.....	10
18. Garantía de Mantenimiento de la Oferta	10
19. Ofertas alternativas de los Oferentes	11
20. Formato y firma de la Oferta.....	12
D. PRESENTACIÓN DE LAS OFERTAS.....	13
21. Presentación, Sello e Identificación de las Ofertas	13
22. Plazo para la presentación de las Ofertas.....	13
23. Ofertas tardías	14
24. Retiro, Sustitución y Modificación de la Oferta.....	14
25. Apertura de las Ofertas.....	14
26. Confidencialidad	15
27. Aclaración de las Ofertas	15
28. Examen de las Ofertas para determinar su cumplimiento	16
29. Corrección de errores.....	16
30. Moneda para la evaluación de las Ofertas.....	17
31. Evaluación y comparación de las Ofertas	17
32. Preferencia Nacional.....	18
F. ADJUDICACIÓN DEL CONTRATO	18
33. Criterios de Adjudicación	18
34. Derecho del Contratante a aceptar cualquier Oferta o a rechazar cualquier o todas las Ofertas	19
35. Declaración de Licitación Desierta o Fracasada.....	19
36. Notificación de Adjudicación y firma del Contrato	19
37. Garantía de Cumplimiento.....	20
38. Pago de anticipo y Garantía.....	20

Instrucciones a los Oferentes (IAO)

A. Disposiciones Generales

1. Alcance de la licitación
- 1.1 El Contratante, según la definición¹ que consta en las “Condiciones Generales del Contrato” (CGC) e **identificado en la Sección II, “Datos de la Licitación” (DDL)** invita a presentar Ofertas para la construcción de las Obras **que se describen en los DDL** y en la Secciones VII, VIII y IX. El nombre y el número de identificación del Contrato están **especificados en los DDL y en las Condiciones Especiales de Contrato (CEC)**.
- 1.2 El Oferente seleccionado deberá terminar las Obras en la Fecha Prevista de Terminación **especificada en los DDL** y en la sub cláusula 1.1 (s) de las CEC.
- 1.3 En estos Documentos de Licitación:
- (a) el término “por escrito” significa comunicación en forma escrita (por ejemplo, por correo, correo electrónico, facsímil) con prueba de recibido;
 - (b) si el contexto así lo requiere, el uso del “singular” corresponde igualmente al “plural” y viceversa; y
 - (c) “día” significa día calendario (**plazo para presentación de ofertas, formalización del contrato**)
 - (d) “días hábiles administrativos” todos los del año excepto los sábados y domingos y feriados establecidos por ley.
 - (e) El término “Lista de Cantidades Valoradas” significa la Lista de Cantidades de obras a ejecutar con indicación de precios.
2. Fuente de fondos
- 2.1 La contratación a que se refiere esta Licitación se financiará con recursos provenientes de las fuentes de financiamiento detalladas en los DDL.
3. Fraude y corrupción
- 3.1 El Estado Hondureño exige a todos los organismos ejecutores y organismos contratantes, al igual que a todas las firmas, entidades o personas oferentes por participar o participando en procedimientos de contratación, incluyendo, entre otros, solicitantes, oferentes, contratistas, consultores y concesionarios (incluyendo sus respectivos funcionarios, empleados y representantes), observar los más altos niveles éticos durante el proceso de selección y las negociaciones o la ejecución de un contrato.

¹ Véase la Sección V, “Condiciones Generales del Contrato”, Cláusula 1. Definiciones

3.2 Si se comprobare que ha habido entendimiento malicioso entre dos o más oferentes, las respectivas ofertas no serán consideradas, sin perjuicio de la responsabilidad legal en que éstos hubieren incurrido.

3.3 Los actos de fraude y corrupción son sancionados por la Ley de Contratación del Estado, sin perjuicio de la responsabilidad en que se pudiera incurrir conforme al Código Penal.

4. Oferentes elegibles

4.1 Podrán participar en esta Licitación únicamente las personas naturales o jurídicas hondureñas **o personas naturales o jurídicas extranjeras cubiertas por tratados internacionales que les otorguen trato de nacionales** y que no se hallen comprendidas en alguna de las circunstancias siguientes:

- (a) Haber sido condenados mediante sentencia firme por delitos contra la propiedad, delitos contra la fe pública, cohecho, enriquecimiento ilícito, negociaciones incompatibles con el ejercicio de funciones públicas, malversación de caudales públicos o contrabando y defraudación fiscal, mientras subsista la condena. Esta prohibición también es aplicable a las sociedades mercantiles u otras personas jurídicas cuyos administradores o representantes se encuentran en situaciones similares por actuaciones a nombre o en beneficio de las mismas;
- (b) Haber sido declarado en quiebra o en concurso de acreedores, mientras no fueren rehabilitados;
- (c) Ser funcionarios o empleados, con o sin remuneración, al servicio de los Poderes del Estado o de cualquier institución descentralizada, municipalidad u organismo que se financie con fondos públicos, sin perjuicio de lo previsto en el Artículo 258 de la Constitución de la República;
- (d) Haber dado lugar, por causa de la que hubiere sido declarado culpable, a la resolución firme de cualquier contrato celebrado con la Administración o a la suspensión temporal en el Registro de Proveedores y Contratistas en tanto dure la sanción. En el primer caso, la prohibición de contratar tendrá una duración de dos (2) años, excepto en aquellos casos en que haya sido objeto de resolución en sus contratos en dos ocasiones, en cuyo caso la prohibición de contratar será definitiva;
- (e) Ser cónyuge, persona vinculada por unión de hecho o parientes dentro del cuarto grado de consanguinidad o segundo de afinidad de cualquiera de los funcionarios o

empleados bajo cuya responsabilidad esté la precalificación de las empresas, la evaluación de las propuestas, la adjudicación o la firma del contrato;

- (f) Tratarse de sociedades mercantiles en cuyo capital social participen funcionarios o empleados públicos que tuvieren influencia por razón de sus cargos o participaren directa o indirectamente en cualquier etapa de los procedimientos de selección de contratistas. Esta prohibición se aplica también a las compañías que cuenten con socios que sean cónyuges, personas vinculadas por unión de hecho o parientes dentro del cuarto grado de consanguinidad o segundo de afinidad de los funcionarios o empleados a que se refiere el literal anterior, o aquellas en las que desempeñen, puestos de dirección o de representación personas con esos mismos grados de relación o de parentesco;
- (g) Haber intervenido directamente o como asesores en cualquier etapa de los procedimientos de contratación o haber participado en la preparación de las especificaciones, planos, diseños o términos de referencia, excepto en actividades de supervisión de construcción,
- (h) Estar suspendido del Registro de Proveedores y Contratistas o tener vigente sanción de suspensión para participar en procedimientos de contratación administrativa.

4.2 Los Oferentes deberán proporcionar al Contratante evidencia satisfactoria de su continua elegibilidad, en los términos de la cláusula 4.1 de las IAO, cuando el Contratante razonablemente la solicite.

5. Requisitos de Precalificación
- 5.1 Únicamente los Precalificados podrán participar como Oferentes en las licitaciones públicas que se programen con dicho fin.
 - 5.2 Las Ofertas presentadas por un Consorcio constituido por dos o más empresas deberán cumplir con los siguientes requisitos:
 - (a) todos los integrantes del Consorcio deben ser empresas precalificadas para la adjudicación del Contrato.
 - (b) la Oferta deberá ser firmada de manera que constituya una obligación legal para todos los socios;
 - (c) todos los socios serán responsables mancomunada y solidariamente por el cumplimiento del Contrato de acuerdo con las condiciones del mismo;
 - (d) uno de los socios deberá ser designado como representante y autorizado para contraer responsabilidades y para recibir

instrucciones por y en nombre de cualquier o todos los miembros del Consorcio;

- (e) la ejecución de la totalidad del Contrato, incluyendo los pagos, se harán exclusivamente con el socio designado;
- (f) con la Oferta se deberá presentar el Acuerdo de Consorcio firmado por todas las partes.

5.3 Los Oferentes deberán confirmar en sus Ofertas que la información presentada originalmente para precalificar permanece correcta a la fecha de presentación de las Ofertas o de no ser así, incluir con su Oferta cualquier información que actualice su información original de precalificación, la que quedara sujeta a comprobación posterior según estipulado en el Arto. 96 del RLCE. La confirmación o actualización de la información deberá presentarse en los formularios pertinentes incluidos en la Sección IV.

5.4 Si la persona que suscribe la Oferta no es la misma que suscribió la solicitud de precalificación, el Oferente deberá incluir con su Oferta, el poder otorgado a quien suscriba la Oferta autorizándole a comprometer al Oferente.

6. Una Oferta por Oferente

6.1 Cada Oferente presentará una sola Oferta, ya sea individualmente o como miembro de un Consorcio. El Oferente que presente o participe en más de una Oferta será descalificado (a menos que lo haga como subcontratista o en los casos cuando se permite presentar o se solicitan propuestas alternativas) y ocasionará que todas las propuestas en las cuales participa sean rechazadas.

7. Costo de las propuestas

7.1 Los Oferentes serán responsables por todos los gastos asociados con la preparación y presentación de sus Ofertas y el Contratante en ningún momento será responsable por dichos gastos.

8. Visita al Sitio de las Obras

8.1 El Oferente podrá bajo su propia responsabilidad y a su propio riesgo, visitar e inspeccionar el Sitio de las Obras y sus alrededores y obtener por sí mismo toda la información que pueda ser necesaria para preparar la Oferta y celebrar el Contrato para la construcción de las Obras. Los gastos relacionados con dicha visita correrán por cuenta del Oferente. No será causa de descalificación de oferentes, la no visita al sitio de las obras, **sin embargo, se considera obligatoria (Ver DDL)**. Así mismo dicha visita podrá ser realizada por invitación del contratante en cuyo caso se aplicará lo señalado en el párrafo anterior.

B. Documentos de Licitación

9. Contenido de los Documentos de Licitación
- 9.1 El conjunto de los documentos de licitación comprende los que se enumeran en la siguiente tabla y todas las enmiendas que hayan sido emitidas de conformidad con la cláusula 11 de las IAO:
- | | |
|--------------|--|
| Sección I | Instrucciones a los Oferentes (IAO) |
| Sección II | Datos de la Licitación (DDL) |
| Sección III | Países Elegibles |
| Sección IV | Formularios de la Oferta |
| Sección V | Condiciones Generales del Contrato (CGC) |
| Sección VI | Condiciones Especiales del Contrato (CEC) |
| Sección VII | Especificaciones y Condiciones de Cumplimiento |
| Sección VIII | Planos |
| Sección IX | Lista de Cantidades |
| Sección X | Formularios de Garantías |
10. Aclaración de los Documentos de Licitación
- 10.1 Todos los potenciales Oferentes que requieran aclaraciones sobre los Documentos de Licitación deberán solicitarlas al Contratante por escrito a la dirección **indicada en los DDL**. Los oferentes podrán someter sus consultas y requerimientos de aclaraciones hasta ocho (8) días calendario antes de la fecha límite para presentación de ofertas. El Contratante deberá responder a cualquier solicitud de aclaración recibida por lo menos cinco (5) días calendarios antes de la fecha límite para la presentación de las Ofertas. Se enviarán copias de la respuesta del Contratante a todos los que retiraron los Documentos de Licitación, la cual incluirá una descripción de la consulta, pero sin identificar su origen. Así mismo, el Contratante podrá emitir de oficio las aclaraciones que considere convenientes.
- 10.2 Las respuestas a solicitudes de aclaración y las aclaraciones que se emitan de oficio se publicarán en el Sistema de Información de Contratación y Adquisiciones del Estado de Honduras, "HonduCompras", (www.honducompras.gob.hn).
- 10.3 En el caso de que se establezca en los DDL la realización de una reunión de información para posibles aclaraciones, los Oferentes potenciales también tendrán la oportunidad de asistir a dicha reunión, que será efectuada en la fecha, hora y dirección indicada en los DDL. De igual forma, a solicitud de cualquier interesado el Contratante acordará la celebración de una reunión de este tipo, debiéndose invitar a todos los que hubieren retirado los Documentos de Licitación. La inasistencia a la reunión de información para posibles aclaraciones no

será motivo de descalificación para el Oferente. Las modificaciones a los Documentos de Licitación que resulten necesarias en virtud de esta reunión, se notificarán mediante Enmienda a los Documentos de Licitación, conforme a la Cláusula 11 de las IAO.

11. Enmiendas a los Documentos de Licitación
- 11.1 Antes de la fecha límite para la presentación de las Ofertas, el Contratante podrá modificar los Documentos de Licitación mediante una Enmienda;
- 11.2 Cualquier enmienda que se emita formará parte integral de los Documentos de Licitación y será comunicada por escrito a quienes hubieren retirado los Documentos de Licitación. Los posibles Oferentes deberán acusar recibo de cada enmienda por escrito al Contratante.
- 11.3 Las enmiendas a documentos de licitación se publicarán en el Sistema de Información de Contratación y Adquisiciones del Estado de Honduras, "HonduCompras", (www.honducompras.gob.hn).
- 11.4 Con el fin de otorgar a los posibles Oferentes tiempo suficiente para tener en cuenta una enmienda en la preparación de sus Ofertas, el Contratante podrá extender, si fuera necesario, el plazo para la presentación de las Ofertas, de conformidad con la Subcláusula 22.2 de las IAO. Si la enmienda se realiza dentro de los tres días antes de la fecha de recepción y apertura de ofertas se deberá extender esta fecha por el tiempo necesario para que los oferentes preparen su oferta.

C. Preparación de las Ofertas

12. Idioma de las Ofertas
- 12.1 Todos los documentos relacionados con las Ofertas deberán estar redactados en el idioma **español**. En caso de que se presenten documentos cuyo idioma original sea distinto al indicado, deberán ser presentados traducidos al español, por el órgano oficial del Estado (Secretaría de Relaciones Exteriores).
13. Documentos que conforman la Oferta
- 13.1 La Oferta que presente el Oferente deberá estar conformada por los siguientes documentos:
- (a) La Carta de Oferta (en el formulario indicado en la Sección IV);
 - (b) La Garantía de Mantenimiento de la Oferta, de conformidad con la Cláusula 18 de las IAO;
 - (c) La Lista de Cantidades Valoradas (Presupuesto de la Obra) es decir, con indicación de precios;

- (d) El formulario y los documentos de Información sobre la calificación;
- (e) Las Ofertas alternativas, de haberse solicitado; y
- (f) Cualquier otro documento que se solicite a los Oferentes completar y presentar, **según se especifique en los DDL.**

14. Precios de la Oferta
- 14.1 El Contrato comprenderá la totalidad de las Obras especificadas en la Sub cláusula 1.1 de las IAO, sobre la base de la Lista de Cantidades valoradas presentado por el Oferente.
- 14.2 El Oferente indicará los precios unitarios y los precios totales para todos los rubros de las Obras descritos en la Lista de Cantidades valoradas. El Contratante no efectuará pagos por los rubros ejecutados para los cuales el Oferente no haya indicado precios, por cuanto los mismos se considerarán incluidos en los demás precios unitarios y totales que figuren en la Lista de Cantidades valoradas. Si hubiere correcciones, éstas las realizará la Comisión de Evaluación.
- 14.3 Todos los derechos, impuestos y demás gravámenes que deba pagar el Contratista en virtud de este Contrato, o por cualquier otra razón, hasta 15 días antes de la fecha del plazo para la presentación de las Ofertas, deberán estar incluidos en los precios unitarios y en el precio total de la Oferta presentada por el Oferente.
- 14.4 Los precios unitarios que cotice el Oferente estarán sujetos a ajustes durante la ejecución del Contrato de acuerdo a la Cláusula 47 de las CGC.
15. Monedas de la Oferta y pago
- 15.1 Los precios unitarios deberán ser cotizados por el Oferente en Lempiras, salvo que en los DDL se establezca la posibilidad de ofertar hasta en tres monedas extranjeras a elección del Oferente.
- 15.2 Los Oferentes indicarán en su Oferta los detalles de las necesidades previstas en moneda extranjeras.
- 15.3 En caso de que los DDL permitan presentar ofertas en monedas extranjeras, los Oferentes deberán aclarar sus necesidades en monedas extranjeras y sustentar que las cantidades incluidas en los precios, se traten de componentes de costo que deban adquirirse en el mercado internacional, sean razonables y se ajusten a los requisitos de la Subcláusula 15.1 de las IAO.

16. Validez de las Ofertas
- 16.1 Las Ofertas permanecerán válidas por el período estipulado en los DDL.
- 16.2 En circunstancias excepcionales, el Contratante podrá solicitar a los Oferentes que extiendan el período de validez de la oferta por un plazo adicional específico. La solicitud y las respuestas de los Oferentes deberán ser por escrito. La Garantía de Mantenimiento de la Oferta deberá extenderse también por un plazo adicional de la fecha límite prorrogada para la validez de las Ofertas. Los Oferentes podrán rechazar tal solicitud sin que se les haga efectiva la Garantía de mantenimiento de oferta. Al Oferente que esté de acuerdo con la solicitud no se le requerirá ni se le permitirá que modifique su Oferta, excepto como se dispone en la Cláusula 17 de las IAO.
17. Subsanación
- 17.1 La Comisión de Evaluación permitirá la subsanación de defectos u omisiones contenidas en la oferta de conformidad a lo establecido en los Artículos 5, párrafo segundo y 50 de la Ley de Contratación del Estado y Artículo 132 del Reglamento de la misma Ley. El plazo para subsanar los defectos u omisiones será de cinco (5) días hábiles a partir de la fecha de notificación; si el Oferente no cumpliera con el mismo su oferta no será considerada.
18. Garantía de Mantenimiento de la Oferta
- 18.1 El Oferente deberá presentar como parte de su oferta, una Garantía de Mantenimiento de la Oferta, en la forma y monto estipulado en los DDL
- 18.2 La Garantía de Mantenimiento de la Oferta será denominada en Lempiras. En caso de que la oferta se presente en varias monedas, a los fines del cálculo de la Garantía de Mantenimiento de la Oferta, estas se convertirán en Lempiras a la tasa de cambio aplicable según la cláusula 30.1 de las IAO.
- 18.3 La Garantía de Mantenimiento de la Oferta deberá:
- (a) ser presentada en original (no se aceptarán copias);
 - (b) permanecer válida por un período que expire después de la fecha límite de la validez de las Ofertas establecida en los DDL, o del período prorrogado, si corresponde, de conformidad con la Cláusula 16.2 de las IAO;
- 18.4 La Garantía de Mantenimiento de la Oferta deberá:
- (a) ser emitida por una institución que opere en Honduras, autorizada por la Comisión Nacional de Bancos y Seguros;

- (b) estar sustancialmente de acuerdo con los formularios de Garantía de Mantenimiento de Oferta incluidos en la Sección X, "Formularios de Garantía";
- (c) ser pagadera con prontitud ante solicitud escrita del Contratante en caso de tener que invocar las condiciones detalladas en la Cláusula 18.7 de las IAO;

18.5 Todas las Ofertas que no estén acompañadas por una Garantía de Mantenimiento de la Oferta que sustancialmente responda a lo requerido en la cláusula anterior, serán rechazadas por el Contratante por incumplimiento.

18.6 La Garantía de Mantenimiento de Oferta de los Oferentes cuyas ofertas no fueron seleccionadas serán devueltas inmediatamente después de que el Oferente seleccionado suministre su Garantía de Cumplimiento.

18.7 La Garantía de Mantenimiento de la Oferta se podrá hacer efectiva si:

- (a) el Oferente retira su Oferta durante el período de validez de la Oferta especificado por el Oferente en la Oferta, salvo lo estipulado en la Subcláusula 16.2 de las IAO; o
- (b) el Oferente seleccionado no acepta las correcciones al Precio de su Oferta, de conformidad con la Subcláusula 29 de las IAO;
- (c) si el Oferente seleccionado no cumple dentro del plazo estipulado con:
 - (i) firmar el Contrato; o
 - (ii) suministrar la Garantía de Cumplimiento solicitada.

18.8 La Garantía de Mantenimiento de la Oferta de un Consorcio deberá ser emitida en nombre del Consorcio que presenta la Oferta.

19. Ofertas alternativas de los Oferentes

19.1 No se considerarán Ofertas alternativas **a menos que específicamente se estipule en los DDL**. Si se permiten, las Subcláusulas 19.1 y 19.2 de las IAO regirán y **en los DDL se especificará** cuál de las siguientes opciones se permitirá:

- (a) **Opción Uno:** Un Oferente podrá presentar Ofertas alternativas conjuntamente con su Oferta básica. El Contratante considerará solamente las Ofertas alternativas presentadas por el Oferente cuya Oferta básica haya sido determinada como la Oferta evaluada de menor precio.

- (b) **Opción Dos:** Un Oferente podrá presentar una Oferta alternativa con o sin una Oferta para el caso básico. Todas las Ofertas recibidas para el caso básico, así como las Ofertas alternativas que cumplan con las Especificaciones y los requisitos de funcionamiento de la Sección VII, serán evaluadas sobre la base de sus propios méritos.
- 19.2 Las Ofertas alternativas deberán proporcionar toda la información necesaria para su completa evaluación por parte del Contratante, incluyendo los cálculos de diseño, las especificaciones técnicas, el desglose de los precios, los métodos de construcción propuestos y otros detalles pertinentes.
- 20.1 El Oferente preparará un original de los documentos que comprenden la Oferta según se describe en la Cláusula 13 de las IAO, el cual deberá formar parte del volumen que contenga la Oferta, y lo marcará claramente como "ORIGINAL". Además, el Oferente deberá presentar el número de copias de la Oferta **que se indica en los DDL** y marcar claramente cada ejemplar como "COPIA". En caso de discrepancia entre el original y las copias, el texto del original prevalecerá sobre el de las copias.
- 20.2 El original y todas las copias de la Oferta deberán ser presentadas mecanografiadas o escritas con tinta indeleble y deberán estar firmadas por la persona o personas debidamente autorizadas para firmar en nombre del Oferente, de conformidad con la Subcláusula 5.4 de las IAO. Todas las páginas de la Oferta original y sus copias serán firmadas en todas sus hojas por el Oferente o por quien tenga su representación legal.
- 20.3 La Oferta no podrá contener enmiendas borrones o raspaduras en el precio o en otra información esencial prevista con ese carácter en el Documento de Licitación, excepto cuando hubieren sido expresamente salvadas por el firmante lo cual deberá constar con claridad en la oferta y en sus copias.
- 20.4 El Oferente proporcionará la información sobre comisiones o gratificaciones que se describe en el Formulario de la Oferta, si las hay, pagadas o por pagar a agentes en relación con esta Oferta, y con la ejecución del contrato si el Oferente resulta seleccionado.
20. Formato y firma de la Oferta

D. Presentación de las Ofertas

21. Presentación, Sello Identificación de las Ofertas

21.1 Los Oferentes podrán enviar sus Ofertas por correo o entregarlas personalmente. En el caso de Ofertas enviadas por correo o entregadas personalmente, el Oferente pondrá el original y todas las copias de la Oferta en dos sobres interiores, que cerrará e identificará claramente como “ORIGINAL” y “COPIAS”, según corresponda, y que colocará dentro de un sobre exterior que también deberá cerrar.

Los Oferentes también podrán presentar sus Ofertas electrónicamente por medio del sistema HonduCompras, **cuando así se indique en los DDL**. Los Oferentes que presenten sus Ofertas electrónicamente seguirán los procedimientos **indicados en los DDL** para la presentación de dichas Ofertas.

21.2 Los sobres interiores y el sobre exterior deberán:

- (a) estar dirigidos al Contratante a la dirección² **proporcionada en los DDL**;
- (b) llevar el nombre y número de identificación del Contrato **indicados en los DDL y CEC**; y
- (c) llevar la nota de advertencia **indicada en los DDL** para evitar que la Oferta sea abierta antes de la hora y fecha de apertura de Ofertas **indicadas en los DDL**.

21.3 Además de la identificación requerida en la Sub cláusula 21.2 de las IAO, los sobres exteriores deberán llevar el nombre y la dirección del Oferente, con el fin de poderle devolver su Oferta sin abrir en caso de que la misma sea declarada Oferta tardía, de conformidad con la Cláusula 22 de las IAO.

21.4 Si el sobre exterior no está cerrado e identificado como se ha indicado anteriormente, el Contratante no se responsabilizará en caso de que la Oferta se extravíe o sea abierta prematuramente.

22. Plazo para la presentación de las Ofertas

22.1 Las Ofertas deberán ser entregadas al Contratante en la dirección especificada conforme a la Subcláusula 21.2 (a) de las IAO, a más tardar en la fecha y hora **que se indican en los DDL**.

² La dirección donde se reciban las Ofertas debe ser una oficina que esté abierta durante el horario normal de trabajo, con personal autorizado para certificar la hora y fecha de recepción y asegurar la custodia de las Ofertas hasta la fecha de la apertura. No se debe indicar una dirección de apartado postal. La dirección para la recepción de las Ofertas debe ser la misma que se indique en el Llamado a licitación.

- 22.2 El Contratante podrá extender el plazo para la presentación de Ofertas mediante una enmienda a los Documentos de Licitación, de conformidad con la Cláusula 11 de las IAO. En este caso todos los derechos y obligaciones del Contratante y de los Oferentes previamente sujetos a la fecha límite original para presentar las Ofertas quedarán sujetos a la nueva fecha límite.
23. Ofertas tardías
- 23.1 Toda Oferta que reciba el Contratante después de la fecha y hora límite para la presentación de las Ofertas especificada de conformidad con la Cláusula 22 de las IAO será devuelta al Oferente remitente sin abrir, lo cual se hará constar en el acta.
24. Retiro, Sustitución y Modificación de la Oferta
- 24.1 Los Oferentes podrán retirar, sustituir o modificar sus ofertas mediante una notificación por escrito **antes de la fecha límite indicada en la Cláusula 22.1 de las IAO.**
- 24.2 Toda notificación de retiro, sustitución o modificación de la Oferta deberá ser preparada, cerrada, identificada y entregada de acuerdo con las estipulaciones de las Cláusulas 20 y 21 de las IAO, y los sobres exteriores y los interiores debidamente marcados, **“RETIRO”, “SUSTITUCIÓN” o “MODIFICACIÓN”**, según corresponda.
- 24.3 Las notificaciones de retiro, sustitución o modificación deberán ser entregadas al Contratante en la dirección especificada conforme a la Subcláusula 21.2 (a) de las IAO, a más tardar en la fecha y hora **que se indican en la Cláusula 22.1 de los DDL.**
- 24.4 El retiro de una Oferta en el intervalo entre la fecha de vencimiento del plazo para la presentación de Ofertas y la expiración del período de validez de las Ofertas indicado en los DDL de conformidad con la Subcláusula 16.1 o del período prorrogado de conformidad con la Subcláusula 16.2 de las IAO, dará lugar a que se haga efectiva la Garantía de Mantenimiento de la Oferta, según lo dispuesto en la cláusula 18.7 (a) de las IAO.
- 24.5 Los Oferentes solamente podrán ofrecer descuentos o modificar los precios de sus ofertas sometiendo modificaciones a la Oferta de conformidad con esta cláusula o incluyéndolas en la Oferta original.

E. Apertura de las Ofertas

25. Apertura de las Ofertas
- 25.1 El Contratante abrirá las Ofertas, y las notificaciones de retiro, sustitución y modificación de Ofertas presentadas de conformidad con la Cláusula 24, en acto público con la presencia de los representantes de los Oferentes que decidan concurrir, a la hora, en la fecha y el lugar **establecidos en los DDL.** El procedimiento para la

apertura de las Ofertas presentadas electrónicamente si las mismas son permitidas de conformidad con la Sub cláusula 21.1 de las IAO, estará **indicados en los DDL**.

25.2 Primero se abrirán y leerán los sobres marcados “RETIRO”. No se abrirán las Ofertas para las cuales se haya presentado una notificación aceptable de retiro, de conformidad con las disposiciones de la cláusula 24 de las IAO.

25.3 En el acto de apertura, el Contratante leerá en voz alta, y notificará por línea electrónica cuando corresponda, y registrará en un Acta los nombres de los Oferentes, los precios totales de las Ofertas y de cualquier Oferta alternativa (si se solicitaron o permitieron Ofertas alternativas), descuentos, notificaciones de retiro, sustitución o modificación de Ofertas, la existencia o falta de la Garantía de Mantenimiento de la Oferta, si se solicitó, y cualquier otro detalle que el Contratante considere apropiado. Ninguna Oferta será rechazada en el acto de apertura, excepto las Ofertas tardías de conformidad con la Cláusula 18 y 22 de las IAO. Solamente las ofertas que sean abiertas y leídas en voz alta durante el acto de apertura serán consideradas para evaluación.

25.4 El Contratante preparará un acta de la apertura de las Ofertas que incluirá el registro de las ofertas leídas y toda la información dada a conocer a los asistentes de conformidad con la Subcláusula 25.3 de las IAO y enviará prontamente copia de dicha acta a todos los oferentes que presentaron ofertas puntualmente.

26. Confidencialidad

26.1 No se divulgará a los Oferentes ni a ninguna persona que no esté oficialmente involucrada con el proceso de la licitación, información relacionada con el examen, aclaración, evaluación, comparación de las Ofertas, ni la recomendación de adjudicación del contrato hasta que se haya notificado la adjudicación del Contrato al Oferente seleccionado de conformidad con la Subcláusula 33.1 de las IAO. Cualquier intento por parte de un Oferente para influenciar al Contratante en el procesamiento de las Ofertas o en la adjudicación del contrato resultará en el rechazo de su Oferta. Si durante el plazo transcurrido entre el acto de apertura y la fecha de adjudicación del contrato, un Oferente desea comunicarse con el Contratante sobre cualquier asunto relacionado con el proceso de la licitación, deberá hacerlo por escrito.

27. Aclaración de las Ofertas

27.1 Para facilitar el examen, la evaluación y la comparación de las Ofertas, el Contratante tendrá la facultad de solicitar a cualquier Oferente que aclare su Oferta, incluyendo el desglose de los precios unitarios. La

solicitud de aclaración y la respuesta correspondiente deberán efectuarse por escrito pero no se solicitará, ofrecerá ni permitirá ninguna modificación de los precios o a la sustancia de la Oferta, salvo las que sean necesarias para confirmar la corrección de errores aritméticos que el Contratante haya descubierto durante la evaluación de las Ofertas, de conformidad con lo dispuesto en la cláusula 29 de las IAO.

28. Examen de las Ofertas para determinar su cumplimiento
- 28.1 Antes de proceder a la evaluación detallada de las Ofertas, el Contratante determinará si cada una de ellas:
- (a) cumple con los requisitos de elegibilidad establecidos en la cláusula 4 de las IAO;
 - (b) ha sido debidamente firmada;
 - (c) está acompañada de la Garantía de Mantenimiento de la Oferta; y
 - (d) cumple sustancialmente con los requisitos de los documentos de licitación.
- 28.2 **Una Oferta que cumple sustancialmente** es la que satisface todos los términos, condiciones y especificaciones de los Documentos de Licitación sin desviaciones, reservas u omisiones significativas. **Una desviación, reserva u omisión significativa es aquella que:**
- (a) afecta de una manera sustancial el alcance, la calidad o el funcionamiento de las Obras;
 - (b) limita de una manera considerable, inconsistente con los Documentos de Licitación, los derechos del Contratante o las obligaciones del Oferente en virtud del Contrato; o
 - (c) de rectificarse, afectaría injustamente la posición competitiva de los otros Oferentes cuyas Ofertas cumplen sustancialmente con los requisitos de los Documentos de Licitación.
- 28.3 **Una Oferta que no cumple sustancialmente** con los requisitos de los Documentos de Licitación, será rechazada por el Contratante y el Oferente no podrá posteriormente transformarla en una Oferta que cumple sustancialmente con los requisitos de los documentos de licitación mediante la corrección o el retiro de las desviaciones o reservas.
29. Corrección de errores
- 29.1 El Contratante verificará si las Ofertas que cumplen sustancialmente con los requisitos de los Documentos de Licitación contienen errores

aritméticos. Dichos errores serán corregidos por el Contratante de la siguiente manera:

- (a) cuando haya una discrepancia entre los montos indicados en cifras y en palabras, prevalecerán los indicados en palabras;
- (b) cuando haya una discrepancia entre el precio unitario y el total de un rubro que se haya obtenido multiplicando el precio unitario por la cantidad de unidades, prevalecerá el precio unitario cotizado, a menos que a juicio del Contratante hubiera un error evidente en la expresión del decimal en el precio unitario, en cuyo caso prevalecerá el precio total cotizado para ese rubro y se corregirá el precio unitario.

29.2 El Contratante ajustará el monto indicado en la Oferta de acuerdo con el procedimiento antes señalado para la corrección de errores y, con la anuencia del Oferente, el nuevo monto se considerará de obligatorio cumplimiento para el Oferente. Si el Oferente no estuviera de acuerdo con el monto corregido, la Oferta será rechazada y podrá hacerse efectiva la Garantía de Mantenimiento de su Oferta de conformidad con la Subcláusula 18.7 (b) de las IAO.

30. Moneda para la evaluación de las Ofertas

30.1 Para efectos de evaluación y comparación, el Contratante convertirá todos los precios de las Ofertas expresados en diferentes monedas a Lempiras utilizando el tipo de cambio vendedor establecido por el Banco Central de Honduras vigente 15 días antes de la fecha de apertura de Ofertas.

31. Evaluación y comparación de las Ofertas

31.1 El Contratante evaluará solamente las Ofertas que determine que cumplen sustancialmente con los requisitos de los Documentos de Licitación de conformidad con la Cláusula 28 de las IAO.

31.2 Al evaluar las Ofertas, el Contratante determinará el precio evaluado de cada Oferta, ajustándolo de la siguiente manera:

- (a) corrigiendo cualquier error, conforme a los estipulado en la Cláusula 29 de las IAO;
- (b) excluyendo las sumas provisionales y las reservas para imprevistos, si existieran, en la Lista de Cantidades Valoradas (Presupuesto de la Obra), pero incluyendo los trabajos por día³, siempre que sus precios sean cotizados de manera competitiva;

³ Trabajos por día son los trabajos que se realizan según las instrucciones del Supervisor y que se remuneran conforme al tiempo que le tome a los trabajadores, en base a los precios cotizados en la Oferta. Para que a los fines de la evaluación de las Ofertas se considere que el precio de los trabajos por día ha sido cotizado de manera competitiva, el Contratante deberá hacer una lista de las cantidades tentativas correspondientes a los rubros individuales cuyos costos se determinarán contra los días de trabajo (por

- (c) haciendo los ajustes correspondientes por otras variaciones, desviaciones u Ofertas alternativas aceptables presentadas de conformidad con la cláusula 19 de las IAO; y
- (d) haciendo los ajustes correspondientes para reflejar los descuentos u otras modificaciones de precios ofrecidas de conformidad con la Subcláusula 24.5 de las IAO.

31.3 El Contratante se reserva el derecho de aceptar o rechazar cualquier variación, desviación u oferta alternativa. En la evaluación de las ofertas no se tendrán en cuenta las variaciones, desviaciones, ofertas alternativas y otros factores que excedan los requisitos de los documentos de licitación o que resulten en beneficios no solicitados para el Contratante.

31.4 En la evaluación de las Ofertas no se tendrá en cuenta el efecto estimado de ninguna de las condiciones para ajuste de precio estipuladas en virtud de la cláusula 47 de las CGC, durante el período de ejecución del Contrato.

31.5 En caso de que existan varios lotes, de acuerdo con la Subcláusula 31.2 d), el Contratante determinará la aplicación de los descuentos a fin de minimizar el costo combinado de todos los lotes.

32. Preferencia Nacional

32.1 En caso de que en esta Licitación se presenten ofertas de empresas extranjeras, se aplicará un margen de preferencia nacional en los términos establecidos en los artículos 53 de la Ley de Contratación del Estado y 128 de su Reglamento.

32.2 El margen de preferencia nacional no será aplicable cuando convenios bilaterales o multilaterales de libre comercio dispusieren que los oferentes extranjeros tendrán trato nacional.

F. Adjudicación del Contrato

33. Criterios de Adjudicación

33.1 El Contratante adjudicará el contrato al Oferente cuya Oferta haya determinado que cumple sustancialmente con los requisitos de los Documentos de Licitación y que representa el costo evaluado como más bajo, siempre y cuando el Contratante haya determinado que dicho Oferente es elegible de conformidad con la Cláusula 4 de las

ejemplo, un número determinado de días-hombre de un conductor de tractores, una cantidad específica de toneladas de cemento Portland, etc.), los cuales se multiplicarán por los precios unitarios cotizados por los Oferentes e incluidos en el precio total de la Oferta.

IAO y (b) está calificado de conformidad con las disposiciones de la Cláusula 5 de las IAO.

- 34. Derecho del Contratante a aceptar cualquier Oferta o a rechazar cualquier o todas las Ofertas**
- 34.1 No obstante lo dispuesto en la cláusula 33 de las IAO, el Contratante se reserva el derecho a rechazar todas las ofertas en los casos previstos en el artículo 57 de la Ley y 172 del Reglamento-sin que por ello incurra en ninguna responsabilidad ante los Oferentes.
- 35. Declaración de Licitación Desierta o Fracasada**
- 35.1 La Licitación podrá declararse desierta cuando no se hubieren presentado ofertas o no se hubiese satisfecho el mínimo de oferentes previsto en los DDL. Se declarará desierto el lote en el cual no se hubieren presentado ofertas o no se hubiese satisfecho el mínimo de oferentes previsto en los DDL.
- 35.2 La Licitación deberá declararse fracasada cuando:
- a) Se hubiere omitido en el procedimiento alguno de los requisitos esenciales establecidos en la Ley de Contratación del Estado y su Reglamento;
 - b) Las ofertas recibidas no se ajustan a los requisitos esenciales establecidos en el Reglamento de la Ley de Contratación del Estado o el Pliegos de Condiciones;
 - c) Se comprueba la existencia de colusión;
 - d) Cuando todas las ofertas se reciban por precios considerablemente superiores al presupuesto estimado por la administración;
 - e) Motivos de fuerza mayor debidamente comprobados que determinaren la no conclusión del contrato, entendiéndose como tal entre otras: Catástrofes provocadas por fenómenos naturales, accidentes, huelgas, guerra, revoluciones, motines, desorden social, naufragio e incendio.
- 36. Notificación de Adjudicación y firma del Contrato**
- 36.1 Antes de la expiración de la validez de las Ofertas, el Contratante notificará por escrito la decisión de adjudicación del contrato a todos los Oferentes. Esta carta (en lo sucesivo y en las CGC denominada la "Notificación de la Resolución de Adjudicación") deberá estipular el monto que el Contratante pagará al Contratista por la ejecución, cumplimiento y mantenimiento de las Obras por parte del Contratista, de conformidad con el Contrato (en lo sucesivo y en el Contrato denominado el "Precio del Contrato"). Después de la notificación

relativa a la adjudicación del contrato, los Oferentes no seleccionados podrán solicitar por escrito al Contratante una reunión informativa o una explicación por escrito de las razones por las cuales sus Ofertas no fueron seleccionadas. El órgano contratante deberá dar respuesta a quienes lo soliciten.

36.2 Dentro de los 30 días calendarios siguientes a la Notificación de la Resolución de Adjudicación, el Oferente seleccionado deberá firmar el contrato, salvo que se dispusiere otro plazo en la cláusula 36.2 de los DDL

36.3 El Contratante publicará en el Sistema de Información de Contratación y Adquisiciones del Estado de Honduras, "HonduCompras", (www.honducompras.gob.hn), los resultados de la licitación, identificando la Oferta y los números de los lotes y la siguiente información: (i) el nombre de cada Oferente que presentó una Oferta; (ii) los precios que se leyeron en voz alta en el acto de apertura de las Ofertas; (iii) el nombre y los precios evaluados de cada Oferta evaluada; (iv) los nombres de los Oferentes cuyas Ofertas fueron rechazadas y las razones de su rechazo; y (v) el nombre del Oferente seleccionado y el precio cotizado, así como la duración y un resumen del alcance del contrato adjudicado.

37. Garantía de Cumplimiento

37.1 Dentro del plazo establecido en los DDL y después de haber recibido la Notificación de la Resolución de Adjudicación, el Oferente seleccionado deberá entregar al Contratante una Garantía de Cumplimiento por el monto estipulado en las CGC y en la forma de una Garantía bancaria o fianza emitida por un banco o una aseguradora que opere en Honduras, autorizada por la Comisión Nacional de Bancos y Seguros, en el formulario original especificado en la Sección X (Formularios de Garantía). También será admisible la presentación de cheques certificados a la orden del Contratante y bonos del Estado Hondureño representativos de obligaciones de la deuda pública.

37.2 El incumplimiento del Oferente seleccionado con las disposiciones de las Subcláusulas 37.1 y 36.2 de las IAO constituirá base suficiente para anular la adjudicación del contrato y hacer efectiva la Garantía de Mantenimiento de la Oferta. Tan pronto como el Oferente seleccionado firme el Contrato y presente la Garantía de Cumplimiento, el Contratante devolverá a los oferentes no seleccionados las Garantías de Mantenimiento de la Oferta

38. Pago de anticipo y Garantía

38.1 El Contratante proveerá un anticipo sobre el Precio del Contrato, cuando así haya sido estipulado en las CGC y supeditado al monto máximo **establecido en los DDL**. El pago del anticipo deberá ejecutarse contra la recepción de una Garantía. En la Sección X "Formularios de

Garantía” se proporciona un formulario de Garantía para Pago de Anticipo.

Sección II. Datos de la Licitación (DDL)⁴

A. Disposiciones Generales	
IAO 1.1	<p>El Contratante es: SUBSECRETARIA DE ESTADO EN EL DESPACHO DE SERVICIOS EDUCATIVOS-SECRETARIA DE EDUCACION (SEDUC)</p> <p>Las Obras son: Reconstrucción, rehabilitación y obras adicionales para el funcionamiento del Centro Experimental de Desarrollo Agrícola (CEDA), Etapa 1.</p> <p>El plazo de ejecución de las obras es: Noventa (225) días calendario, equivalentes a 7.5 meses.</p> <p>El nombre e identificación del proceso son: LPN No.- <u>001-SEDSE-SEDUC-2019</u></p>
IAO 1.2	La fecha prevista de terminación de las obras es en junio del 2020
IAO 2.1	Los fondos son provenientes de: Fondos de donación de la Republica China Taiwán, según memorándum de entendimiento suscrito con la Subsecretaria de Estado en el Despacho Educativo.
IAO 8.1	<p>Se realizará una visita e inspeccionar el Sitio de las Obras para obtener por sí mismo toda la información que pueda ser necesaria para preparar la Oferta y celebrar el Contrato para la construcción de las Obras. <u>Para el día 23 de septiembre a las 10:00 a.m. en el proyecto que se encuentra ubicado a 5 km de la ciudad Comayagua, en el desvío a El Taladro, departamento de Comayagua, para lo cual debe entenderse con la Arq. Irene Morales al número 89390464.</u></p> <p>NOTA: La visita se considera obligatoria, se solicitará constancia con la presentación de su oferta.</p>
B. Documentos de Licitación	
IAO 10.1	La dirección del Contratante para solicitar aclaraciones es: Eedificio Altamira, ubicado en el anillo periférico que conduce a Valle de ángeles 1.2 kilómetros del puente a desnivel, Tegucigalpa M.D.C., <i>Teléfono No. 2221-8031 o al Correo Electrónico agricola.educ@gmail.com</i> Atención Licenciada Nelly Everett.

⁴ Esta sección deberá ser completada por el Contratante antes de emitir los Documentos de Licitación.

IAO 10.3

Adicionalmente a la posibilidad del envío de solicitud de aclaración a los Documentos de Licitación, se celebrará una reunión de información para posibles aclaraciones, el *[fecha]* a las *[hora]* en las oficinas (lugar), a la que libremente podrán asistir todos los Oferentes que lo deseen. Se levantará un acta de dicha junta y el Contratante entregará una copia de la misma a todos los Oferentes que hayan obtenido los documentos de la licitación. (No aplica)

C. Preparación de las Ofertas

IAO 13.1 (f)

Los Oferentes deberán presentar los siguientes documentos adicionales con su Oferta:

- a) Documentos Personales del Representante Legal (Tarjeta de Identidad y RTN numérico).
- b) Poder del Representante Legal inscrito en el Registro Mercantil.
- c) Declaración Jurada sobre Prohibiciones e Inhabilidades artículo 15 y 16 de la LCE, conforme a la Sección IV. "Formularios de la oferta".
- d) Cronograma de Trabajo en Project con indicación de la duración, fecha de inicio y fin de cada actividad, predecesoras, recursos y diagrama de Gantt y ruta crítica. Para tal efecto se deberá asumir una fecha de inicio del proyecto.
- e) Listado de maquinaria que será asignada al proyecto, conforme a lo indicado en los "Criterios de Evaluación".
- f) Documentación que acredite la propiedad o arrendamiento de todo equipo ofertado,
- g) Listado de personal a ser asignado para cubrir cada una de las partes del trabajo (indicar nombre y cargo).
- h) Currículo Vitae del personal asignado al proyecto, acompañado de copia del título universitario y demás requisitos.
- i) Listado de proyectos que ejecuta actualmente el Oferente con nombre del proyecto, contratante, porcentaje de avance físico y financiero, monto y fecha probable de finalización.
- j) Formulario de Lista de Cantidades completo, firmado y sellado por el representante legal de la empresa, de acuerdo a lo indicado en la Sección IX. "Lista de Cantidades".
- k) Fichas de Precios Unitarios completas, firmadas y selladas por el representante legal de la empresa.

NOTA: En el caso de presentar fotocopias, estas deberán ser autenticadas ante notario.

Previo a la firma del Contrato el Adjudicado deberá presentar:

- a. Constancia de Solvencia Electrónica, extendida por el Servicio de Administración de Rentas.(SAR)
- b. Original o Copia de Constancia vigente de no haber sido objeto de resolución firme de cualquier contrato celebrado por la Administración extendida por la Procuraduría General de la República (PGR).
- c. Constancia del Instituto Hondureño de Seguridad Social (IHSS) de encontrarse al día en el pago de sus aportaciones o contribuciones.
- d. Certificación de Inscripción en el Registro de Proveedores y Contratistas de ONCAE.

NOTA: En el caso de presentar fotocopias, estas deberán ser autenticadas ante notario público competente.

IAO 15.1	Los Oferentes no podrán ofertar en monedas extranjeras.
IAO 16.1	El período de validez de las Ofertas será de noventa (90) días calendarios
IAO 18.1	La Garantía de Mantenimiento de la Oferta consistirá en cualquiera de las siguientes: <ul style="list-style-type: none"> - Una Garantía emitida por un banco; - Una Fianza emitida por una aseguradora; - Un Cheque certificado a la orden del Contratante; - Bonos del Estado Hondureño representativos de obligaciones de la deuda pública.
Art. 99 LCE	La Garantía de mantenimiento de Oferta será: de por lo menos el 2% del monto de la oferta o el equivalente en una moneda de libre convertibilidad.
IAO 18.3	La Garantía de Mantenimiento de Oferta deberá permanecer válida por 30 días después de la expiración de fecha de validez de ofertas 90 días. (Es decir 120 días después de la presentación de las ofertas).
IAO 19.1	<i>No se considerarán</i> Ofertas alternativas.
IAO 20.1	El número de copias de la Oferta que los Oferentes deberán presentar es una (1) copia en físico y en forma digital (Lista de Cantidades (. xlxs), fichas de costos, desglosé de insumo de materiales, mano de obra y equipo.
D. Presentación de las Ofertas	
IAO 21.1	- Los Oferentes no podrán presentar Ofertas electrónicamente.
IAO 21.2 (a)	Para propósitos de la presentación de las Ofertas, la dirección del Contratante es: Atención: Erasmo José Portillo Pinto/Subsecretario de Estado en el Despacho de Servicios Educativos adscrito a la Secretaria De Educación. Dirección: Eedificio Altamira, ubicado en el anillo periférico que conduce a Valle de ángeles 1.2 kilómetros del puente a desnivel, Tegucigalpa M.D.C Contacto: Licenciada Nelly Gabriela Everett Espino, teléfono 2221-8031. Ciudad y Código postal: Tegucigalpa, M. D. C., Correo electrónico: agrícola.educ@gmail.com País: Honduras, C. A.

IAO 21.2 (b)	<p>Nombre y número de identificación del contrato tal como se indicó en la IAO 1.1.</p> <p>CONTRATO : Reconstrucción, Rehabilitación y Obras Adicionales para el Funcionamiento del Centro Experimental de Desarrollo Agrícola (CEDA), Etapa 1, como parte del Diseño del Plan Maestro de Infraestructura Adecuada a las Necesidades Administrativas y Académicas, y Potencialidades Productivas, para el Desarrollo del Sistema de Escuelas Agrícolas de Honduras.</p>
IAO 21.2 (c)	La nota de advertencia deberá leer “NO ABRIR ANTES DE LAS <u>10:00 a.m.</u> del <i>08 de octubre</i> de 2019”.
IAO 22.1	La fecha y la hora límite para la presentación de las Ofertas será: <u>10:00 a.m.</u> del <i>08 de octubre</i> de 2019.
E. Apertura y Evaluación de las Ofertas	
IAO 25.1	<p>La apertura de las Ofertas tendrá lugar en: el Salón de reuniones del: edificio Altamira, ubicado en el anillo periférico que conduce a Valle de ángeles 1.2 kilómetros del puente a desnivel, Tegucigalpa M.D.C.</p> <p>Fecha: 08 de octubre de 2019; Hora: <u>10:00 a.m.</u></p>
IAO 28.1	El Contratante evaluará solamente las Ofertas que determine que cumplen sustancialmente con los requisitos de los Documentos de Licitación de conformidad con los Criterios de evaluación siguientes : VER CRITERIOSY SUBCRITERIOS DE EVALUACION
IAO 35.1	<p>El número mínimo de Ofertas para no declarar desierta la licitación será de una (1) oferta</p> <p><i>El número mínimo de ofertas para no declarar desierto un lote será de: una (1) oferta.</i></p>
IAO 36.2	Días para firmar el contrato será dentro de treinta (30) <i>días calendario mínimo.</i>
F. Adjudicación del Contrato	
IAO 36.1	La adjudicación del contrato será por cumplimiento de condiciones de participación de la licitación, requisitos legales, técnicos, lista de presupuesto cantidades de obra y precalificación de acuerdo a la capacidad financiera disponible por monto igual o mayor a 40 millones de lempiras y que presente el precio más bajo o se considere la más económica o ventajosa y por ello mejor calificada.

IAO 37.1	El Plazo máximo para la presentación de la Garantía de Cumplimiento una vez suscrito el contrato será dentro de diez (10) días calendario.
IAO 38.1	El pago del anticipo será por un monto máximo del quince (15%) <i>porcentaje</i> por ciento del Precio del Contrato. Previa presentación de garantía.

CRITERIOS DE EVALUACIÓN

1.1 Al evaluar una Oferta, el Contratante deberá considerar, además del precio ofertado, los métodos y criterios indicados a continuación.

1.2 El contrato resultante de ésta Licitación se financiará exclusiva y totalmente con recursos externos con Fondos de donación de la Republica China Taiwán, según memorándum de entendimiento suscrito con la Subsecretaria de Estado en el Despacho Educativo.

1.3 El Contratante realizará el Examen Preliminar de las Ofertas para verificar el cumplimiento de las formalidades y requisitos estipulados en los Documentos de Licitación:

Ítem	Criterios de evaluación	Es Subsanable		Cumple/ No cumple
		Sí	No	
1	El oferente se encuentra inscrito en el Registro de participantes.		X	Si / No
2	Número de copias de la oferta: 1 copia en físico y un cd en digital	X		Si / No
3	Idioma de la oferta solicitado: español	X		Si / No
4	Formulario de la Oferta, firmado y sellado por representante legal de la empresa, conforme a la Sección IV. "Formularios de la Oferta".		X	Si / No
5	Formulario de información sobre la precalificación, conforme a la Sección IV. "Formularios de la Oferta"., acompañar constancia de precalificación de la SEDUC.	X		Si / No
6	Garantía de Mantenimiento de Oferta en la forma, plazo de validez y valor correcto, conforme el formulario de Sección IV. "Formularios de la Oferta".		X	Si / No
	6.1 Emitida por un banco o una aseguradora que opere en Honduras, autorizada por la Comisión Nacional de Bancos y Seguros.		X	Si / No
	6.2 Beneficiario: Subsecretaria de Estado en el Despacho Educativo, dependiente de SEDUC		X	Si / No
	6.3 Plazo de validez correcto (válida por un período que expire treinta (30) días después de la fecha límite de la validez (90 días) de las ofertas) o sea 120 días		X	Si / No
	6.4 La Garantía de mantenimiento de Oferta será: de por lo menos el 2% del monto de la oferta. o el equivalente en una moneda de libre convertibilidad.		X	Si / No
7	Documentos conforme a la IAO 13.1 (f) de las DDL:			
	7.1 Documentos Personales del Representante Legal (Tarjeta de Identidad y RTN numérico).	X		Si / No
	7.2 Poder del Representante Legal inscrito en el Registro Mercantil	X		Si / No

	7.3 Declaración Jurada sobre Prohibiciones e Inhabilidades artículo 15 y 16 de la LCE, conforme a la Sección IV. "Formularios de la oferta".	X		Si / No
	7.4 Cronograma de Trabajo. (Cronograma de Trabajo en Project con indicación de la duración, fecha de inicio y fin de cada actividad, predecesoras, diagrama de Gantt y ruta crítica. Para tal efecto se deberá asumir una fecha de inicio del proyecto). La omisión de una o varias actividades e inclusive su plazo de ejecución mayor al solicitado será motivo de inadmisibilidad de la oferta.	X		Si / No
	7.5 Listado de maquinaria que será asignada al proyecto.	X		Si / No
	7.6 Documentación que acredite la propiedad o arrendamiento de todo equipo ofertado, de acuerdo a lo indicado en IAO 30.1. "Criterios de Evaluación", numeral 2. Subcriterios de Evaluación, inciso 2.3	X		Si / No
	7.7 Listado de personal clave a ser asignado para cubrir cada una de las partes del trabajo (indicando nombre y cargo).	X		Si / No
	7.8 Currículo Vitae del personal asignado al proyecto, acompañado de copia del título universitario autenticado y demás requisitos.	X		Si / No
	7.09 Listado de proyectos que ejecuta actualmente el Oferente con nombre del proyecto, contratante, porcentaje de avance físico y financiero, monto y fecha probable de finalización.	X		Si / No
	7.10 Formulario de Lista de Cantidades completo, firmado y sellado por el representante legal de la empresa, de acuerdo a las instrucciones y formulario indicado en la Sección X. "Lista de Cantidades". La omisión de una o varias actividades será motivo de inadmisibilidad de la oferta.		X	Si / No
	7.11 Fichas de Precios Unitarios completas, desglose por insumos de materiales, mano de obra y equipo, firmadas y selladas por el representante legal de la empresa.	X		Si / No
8	Estados Financieros de los últimos 3 años (2016,2017 y 2018) por una compañía auditora calificada categoría A , B, C o D por la CNBS"	X		Si/No
9	Constancia de visita de campo en el lugar de ubicación del proyecto (Obligatoria)	X		Si/No
Pasará a la siguiente etapa de evaluación (Subcriterios de evaluación):				

Nota:

- **Todas las copias deberán ser autenticadas ante Notario Público.**
- **Es subsanable la no presentación del cronograma y no es subsanable cuando el cronograma presentado omite una o varias actividades conforme a la lista de cantidades Sección IX y se considera como un "no cumple".**

2. SUBCRITERIOS DE EVALUACIÓN

2.1 El Oferente, además de estar precalificado, deberá cumplir con todos los siguientes Subcriterios de capacidad:

Ítem	Criterio de calificación	Requerimiento Mínimo	Cumple	No Cumple
A.	Gerente de proyecto			
	Educación: Ingeniero Civil o Arquitecto con maestría en administración de proyectos o estudios afines. colegiado y solvente con el colegio respectivo.(Presentar constancia original)	Obligatorio		
	Experiencia profesional de Gerente de Proyectos , a partir de la obtención del título universitario.(presentar título universitario)	10 años		
	Experiencia como Gerente de Proyectos en proyectos de infraestructura similares (Edificaciones, escuelas, canchas, centros de salud y otros).	3 proyectos		
	Ingeniero Residente			
	Educación: Ingeniero Civil colegiado y solvente con el colegio respectivo.(Presentar constancia original)	Obligatorio		
	Experiencia profesional del Ingeniero Residente, a partir de la obtención del título universitario como Ingeniero Civil. (presentar título universitario)	10 años		
	Experiencia como Ingeniero Residente en proyectos de infraestructura similares (Edificaciones , escuelas, canchas centros de salud y otros).	3 proyectos		
	Ingeniero Estructural			
	Educación: Ingeniero Estructural o civil con especialidad en estructuras	Obligatorio		
Experiencia profesional del Ingeniero estructural, a partir de la obtención del título universitario como estructural. (presentar título universitario)	5 años			

Ítem	Criterio de calificación	Requerimiento Mínimo	Cumple	No Cumple
	Experiencia como Ingeniero estructural en proyectos similares (Edificaciones, escuelas, canchas centros de salud y otros).	2 proyectos		
	Ingeniero Hidráulico			
	Educación: Ingeniero Hidráulico o civil con especialidad hidráulica	Obligatorio		
	Experiencia profesional del Ingeniero hidráulico, a partir de la obtención del título universitario como Hidráulico. (presentar título universitario)	5 años		
	Experiencia como Ingeniero hidráulico en proyectos similares (Edificaciones, urbanizaciones, escuelas, canchas centros de salud y otros).	2 proyectos		
	Ingeniero Ambiental			
	Educación: Ingeniero Ambiental o civil con especialidad ambiental colegiado y solvente con el colegio respectivo. (Presentar constancia original)	Obligatorio		
	Experiencia profesional del Ingeniero Ambiental, a partir de la obtención del título universitario como ambiental. (presentar título universitario)	5 años		
	Experiencia como Ingeniero ambiental en proyectos de infraestructura similares (Edificaciones, urbanizaciones, escuelas, canchas centros de salud y otros).	2 proyectos		
	topógrafo			
	Educación: Técnico en Topografía	Obligatorio		
	Experiencia profesional	5 años		
	Experiencia en proyectos similares (Edificaciones, escuelas, canchas centros de salud y otros).	2 proyectos		
	Ingeniero Eléctrico			
	Educación: Ingeniero Eléctrico o civil con especialidad en electricidad colegiado y solvente con el colegio respectivo. (Presentar constancia original)	Obligatorio		
	Experiencia profesional del Ingeniero Eléctrico a partir de la obtención del título universitario	10 años		

Ítem	Criterio de calificación	Requerimiento Mínimo	Cumple	No Cumple
	Experiencia como Ingeniero Eléctrico en proyectos similares (Edificaciones, escuelas, canchas centros de salud y otros).	3 proyectos		
B.	Presenta todo el equipo mínimo disponible para la ejecución del Proyecto (acreditando documentación de la propiedad o arrendamiento del equipo)	Según detalle de la "Tabla de equipo mínimo"		
C.	Cronograma de Trabajo en Project con indicación de la duración, fecha de inicio y fin de cada actividad, predecesoras, recursos y diagrama de Gantt y ruta crítica. Para tal efecto se deberá asumir una fecha de inicio del proyecto. La omisión de una o varias actividades e inclusive su plazo de ejecución será motivo de inadmisibilidad de la oferta.	En formato Gantt		
Pasa a la Evaluación Económica:				

***Como proyectos similares se consideran la construcción de edificaciones para usos administrativos de oficinas o comercios que incluyan adecuaciones, ampliaciones y nuevas construcciones. (Presentar evidencias)**

*** El Personal Clave propuesto debe ser exclusivo y no se podrá postular un candidato que este como Ing. Residente en proyectos de ejecución de ser así, su oferta será inadmisibile, al momento de ejecutar la obra solo en caso de fuerza mayor demostrada, y al proponer uno nuevo en la ejecución se debe presentar uno que cumpla con los requisitos del Ítem A y B (este proceso será mediante una modificación al contrato).**

La Lista de Equipo Mínimo disponible para la ejecución del proyecto deberá incluir el siguiente equipamiento:

No.	Descripción del equipo	Cantidad Mínima	Cumple	
			Si	No
1	Motoniveladora	1		
2	Retroexcavadora	2		
3	Cargadora	1		
4	Tractor 140 hp	1		
5	Vibro compactadora	1		
6	Compactadora de Plato	4		
7	Volquetas de 5 m ³ o más	2		
8	Camión Cisterna	2		
9	Mezcladora de Concreto	2		
10	Vibradores de Concreto	3		
11	Compresor	1		
12	Cortadora de Concreto	3		
13	Bomba de agua (Achicadora)	2		
14	Equipo de Transporte (vehículos)	2		
15	Equipo de Topografía (Estación Total)	1		

2.2 El Oferente deberá cumplir con la totalidad del listado del equipo mínimo y con la presentación de documentación que acrediten la propiedad o arrendamiento del equipo ofertado, la no presentación será objeto de acuerdo a subsanación establecida en los Documentos de Licitación y la ley.

2.3 El Oferente deberá acreditar la propiedad del equipo a utilizar en el proyecto o contar con constancias (originales) de empresas que arrendan equipos de construcción, donde se comprometan en alquilar el equipo para la ejecución de la obra durante el tiempo necesario hasta la finalización del mismo. Las copias de los documentos deberán estar debidamente autenticadas por notario Público.

2.4 El oferente deberá cumplir con los criterios y Subcriterios establecidos en este documento y de conformidad en lo establecido en el Art. No. 131 RLCE. Caso contrario su oferta será inadmisibles y no se tendrá en cuenta en la evaluación final.

2.5 El personal clave, tal como el Ingeniero Residente será exclusivo para este proceso de licitación y no podrá incluirlo en otros procesos licitaciones u otro ente contratante de ser así la comisión evaluadora no considerará sus hojas de vida.

3. CRITERIOS ADICIONALES DE EVALUACIÓN DE LA OFERTA ECONÓMICA

3.1 Los Oferentes deberán estar precalificados en el proceso de Precalificación y Actualización de Compañías Constructoras para las Categorías de “Construcción y reparación de Edificaciones, Escuelas, Canchas, Centros de Salud y Otros” **respectivamente y clasificados por el monto para ser contratados iguales o mayores a 40 millones. Conforme a la precalificación de la Secretaría de Educación 2019.-Segun capacidad Financiera disponible, (Presentar constancia Original)**

3.2 La Comisión Evaluadora realizará las evaluaciones de todas las Ofertas que se reciban, verificando que hayan cumplido con todos los requisitos establecidos en los Documentos de Licitación, el Contratante en apego a lo establecido en la Ley de Contratación del Estado y su Reglamento, rechazará las ofertas que no reúnan esas condiciones.

3.3 Se adjudicará al Oferente conforme a su capacidad de ejecución, de manera tal que la oferta a ser adjudicado sea su Clasificación para proyectos de 40 millones o más para el cual fue Precalificado.

3.4 Es claramente entendido y aceptado que los oferentes, al participar en el presente proceso de licitación, aceptan sin protesta alguna las disposiciones antes señaladas en cuanto a la forma de adjudicación de los contratos, así a lo que establece el artículo 147 de la Ley de Contratación del Estado sin que ello constituya ninguna base de reclamo o protesta, presente o futura, para este proceso o en la posterior ejecución de las obras. La **Subsecretaría de Estado en el Despacho Educativo, dependiente de SEDUC** se reserva el derecho de rechazar una, varias o todas las ofertas presentadas, si a su juicio las mismas resultan desbalanceadas, desmesuradas o fuera del monto razonable conforme lo presupuestado o lo disponible.

3.5 La Comisión de evaluación medirá la capacidad financiera de los oferentes para la ejecución del proyecto con los informes de auditoría de estados financieros auditados en los últimos 3 años (2016,2017 y 2018) por una compañía auditora calificada categoría A, B, C o D por la CNBS”, para el aseguramiento del cumplimiento de este contrato.

Sección III.

Países Elegibles

Elegibilidad de los Oferentes deberán estar precalificados en el proceso de Precalificación y Actualización de Compañías Constructoras para las Categorías de “Construcción y reparación de Edificaciones, Escuelas, Canchas, Centros de Salud y Otros” respectivamente y clasificados por el monto para ser contratados iguales o mayores a 40 millones. **Conforme a la precalificación de la Secretaría de Educación 2019.-Según capacidad Financiera disponible, (Presentar constancia Original)**

El contrato resultante de ésta Licitación se financiará exclusiva y totalmente con recursos externos, con Fondos de donación de la Republica China Taiwán, según memorándum de entendimiento suscrito con la Subsecretaría de Estado en el Despacho Educativo.

Por lo que de conformidad con el artículo 147 numeral 5 de la Ley de Contratación del Estado se permitirá únicamente la participación de contratistas hondureños, salvo el caso en que disposiciones de un tratado o convenio internacional del que el Estado sea parte o de un convenio suscrito con Organismos de financiamiento externo que establezcan regulaciones diferentes, prevalecerán estas últimas.

Para efectuar la determinación sobre la nacionalidad de las firmas e individuos elegibles para participar en contratos financiados exclusiva y totalmente con recursos nacionales, se utilizarán los siguientes criterios:

- a) **Un individuo** tiene la nacionalidad hondureña si él o ella es ciudadano Hondureño.
- b) **Una firma** tiene la nacionalidad hondureña si está legalmente constituida y registrada como persona jurídica en Honduras conforme a las leyes hondureñas.

En un Consorcio, todos los integrantes deben cumplir con los requisitos arriba establecidos.

Sección IV. Formularios de la Oferta

1. Oferta

[El **Oferente** deberá completar y presentar este formulario junto con su Oferta]

[fecha]

Número de Identificación y Título del Contrato: [indique el número de identificación y título del Contrato]

A: [nombre y dirección del Contratante]

Después de haber examinado los Documentos de Licitación, incluyendo la(s) enmienda(s) [liste aquí las enmiendas], ofrecemos ejecutar el [nombre y número de identificación del Contrato] de conformidad con las CGC que acompañan a esta Oferta por el Precio del Contrato de [indique el monto en cifras], [indique el monto en palabras] [indique el nombre de la moneda].

Reconstrucción, rehabilitación y obras adicionales para el funcionamiento del centro experimental de desarrollo agrícola (ceda), etapa I, como parte del diseño del plan maestro de infraestructura adecuada a las necesidades administrativas y académicas, y potencialidades productivas, para el desarrollo del sistema de escuelas agrícolas de honduras	Monto ofertado (Lps)
--	----------------------

El Contrato deberá ser pagado en las siguientes monedas:

Moneda	Monto pagadero en la moneda	Tasa de cambio: [indique el número de unidades de moneda nacional que equivalen a una unidad de moneda extranjera]	Insumos para los que se requieren monedas extranjeras
(a)			
(b)			
(c)			
(d)			

El pago de anticipo solicitado es:

Monto	Moneda
(a)	

(b)	
(c)	
(d)	

Esta Oferta y su aceptación por escrito constituirán un Contrato de obligatorio cumplimiento entre ambas partes. Entendemos que ustedes no están obligados a aceptar la Oferta más baja ni ninguna otra Oferta que pudieran recibir.

Confirmamos por la presente que esta Oferta cumple con el período de validez de la Oferta y con el suministro de Garantía de Mantenimiento de la Oferta exigidos en los documentos de licitación y especificados en los DDL.

No presentamos ningún conflicto de interés de conformidad con la Sub cláusula 4.1 de las IAO.

Nuestra empresa, su matriz, sus afiliados o subsidiarias, incluyendo todos los subcontratistas o proveedores para cualquier parte del contrato, somos elegibles bajo las leyes hondureñas, de conformidad con la Sub cláusula 4.1 de las IAO.

De haber comisiones o gratificaciones, pagadas o a ser pagadas por nosotros a agentes en relación con esta Oferta y la ejecución del Contrato si nos es adjudicado, las mismas están indicadas a continuación:

Nombre y dirección del Agente	Monto y Moneda	Propósito de la Comisión o Gratificación
_____	_____	_____
_____	_____	—
_____	—	—
_____	_____	_____
—	—	—

(Si no hay comisiones o gratificaciones indicar “ninguna”)

Firma Autorizada: _____

Nombre y Cargo del Firmante: _____

Nombre del Oferente: _____

Dirección:

2. Información sobre la Calificación

[La información que proporcionen los Oferentes en las siguientes páginas se utilizará para confirmar en sus Ofertas que la información presentada originalmente para precalificar permanece correcta a la fecha de presentación de las Ofertas o, de no ser así, incluir con su Oferta cualquier información que actualice su información original de precalificación (ADJUNTAR CONSTANCIA), como se indica en la Cláusula 5 de las IAO. Adjunte páginas adicionales si es necesario. Si se adjuntan documentos escritos en un idioma diferente al español, estos deberán ser traducidos al español. La traducción deberá ser oficial. Si la información presentada originalmente para precalificar ha sufrido cambio a la fecha de presentación de las Ofertas, se deberán detallar los cambios y adjuntar la información modificada.]

[El Oferente deberá completar y presentar este formulario junto con su Oferta.]

[fecha]

Número de Identificación y Título del Contrato: *[indique el número de identificación y título del Contrato]*

A: *[nombre y dirección del Contratante]*

Respecto a la licitación arriba identificada, confirmamos por la presente que la información que presentamos originalmente para precalificar:

[Indique: “Permanece correcta e inalterada a la fecha de presentación de esta Oferta”o “Ha sufrido cambio a la fecha de presentación de esta Oferta, según se detalla a continuación, adjuntándose la información modificada:” en el segundo caso, deben detallarse a continuación los cambios sufridos en la información y adjuntar la documentación que respalde los cambios].

Firma Autorizada: _____

Nombre y Cargo del Firmante: _____

Nombre del Oferente: _____

Dirección: _____

3. Declaración Jurada sobre Prohibiciones o Inhabilidades

Yo _____, mayor de edad, de estado civil _____, de nacionalidad _____, con domicilio en _____ y con Tarjeta de Identidad/pasaporte No. _____ actuando en mi condición de representante legal de [Indicar el Nombre de la Empresa Oferente / En caso de Consorcio indicar al Consorcio y a las empresas que lo integran] _____, por la presente HAGO DECLARACIÓN JURADA: Que ni mi persona ni mi representada se encuentran comprendidos en ninguna de las prohibiciones o inhabilidades a que se refieren los artículos 15 y 16 de la Ley de Contratación del Estado.

En fe de lo cual firmo la presente en la ciudad de _____, Departamento de _____, a los _____ días de mes de _____ de _____.

Firma: _____

Esta Declaración Jurada debe presentarse en original con la firma autenticada ante Notario (En caso de autenticarse por Notario Extranjero debe ser apostillado).

4. Contrato

Deberán incorporarse en este Contrato todas las correcciones o modificaciones a la Oferta que obedezcan a correcciones de errores (de conformidad con la cláusula 29 de las IAO), la selección de una Oferta alternativa (de conformidad con la Cláusula 19 de las IAO), desviaciones aceptables (de conformidad con la Cláusula 28 de las IAO).

CONTRATO No.LPN No.- 001-SEDSE-SEDUC-2019**RECONSTRUCCIÓN, REHABILITACIÓN Y OBRAS ADICIONALES PARA EL FUNCIONAMIENTO DEL CENTRO EXPERIMENTAL DE DESARROLLO AGRÍCOLA (CEDA), ETAPA 1. COMO PARTE DEL DISEÑO DEL PLAN MAESTRO DE INFRAESTRUCTURA ADECUADA A LAS NECESIDADES ADMINISTRATIVAS Y ACADÉMICAS, Y POTENCIALIDADES PRODUCTIVAS, PARA EL DESARROLLO DEL SISTEMA DE ESCUELAS AGRÍCOLAS DE HONDURAS.**

Nosotros, ERASMO JOSE PORTILLO PINTO mayor de edad, casado, Abogado, hondureño y de este domicilio, con tarjeta de identidad número 1401-1992-00590, actuando en mi condición de subsecretario de Estado en el despacho de servicios educativos, dependencia de la Secretaria de Estado en el Despacho de Educación (SEDUC), nombramiento que acredito según Acuerdo Ejecutivo 107-2018 de fecha 19 de marzo del 2018, modificado según acuerdo de nombramiento 183-2018, quien para los efectos legales de este contrato se denominará "EL CONTRATANTE" por una parte y y el señor (a) xxxxxxx, Nacionalidad xxxxxx, Mayor de edad, Ingeniero, con Pasaporte número 1102612460, del domicilio de Tegucigalpa, M.D.C., con Poder Especial para que en nombre y Representacion de la sociedad mercantil denominada xxxxxxx, R.T.N. N° xxxxxxxxxxxxxxxx, Representacion que se acredita mediante instrumento publico N° xxxxxx (xx) autorizado por el Abogado xxxxxxx en fecha xx de xxxxxx del año 201x, con numero de matricula xxxxxx e inscrito bajo el N° xxxxxxx, del Registro Mercantil de Francisco Morazan. Centro Asociado I.P., Sociedad Mercantil constituida mediante Instrumento Publico Numero xxx(xx), en fecha xxxxx (x) de xxxx del 2013 e Inscrita bajo el numero xxxx, matricula xxxxxxxxxxx libro de comerciantes Sociales del Registro Mercantil de xxxxxxxxxxxxxxxx, otorgada por el Abogado xxxxxxxxxxxxxxxx, con colegiación profesional N° xxxx y Registro Notaria N° xxx y del domicilio de xxxxxxx, quien para los efectos de éste contrato se denominará EL CONTRATISTA. Ambos EL CONTRATANTE y EL CO8NTRATISTA con facultades suficientes para celebrar este tipo de actos y cumplir con las

igaciones que de él se deriven, convienen en suscribir el presente Contrato para el proyecto denominado “nombre del proyecto”, con Código N° xxxx”.

Contrato que se registrá por las cláusulas y condiciones legales siguientes:

CLÁUSULA PRIMERA:

1. *Las palabras y expresiones utilizadas en este Contrato, tendrán el mismo significado que en las respectivas Condiciones Generales y Especiales del Contrato.*

EL CONTRATANTE: Subsecretaria de estado en el Despacho de Servicios Educativos , adscrita a la SEDUC.

EL CONTRATISTA: xxxxxxxxxxxx,

EL SUPERVISOR DE OBRAS: Firma Consultora Externa.

FINANCIAMIENTO: Fondos Externos –Republica China Taiwán

2. *Los siguientes documentos constituyen parte integral del presente Contrato, corren adjunto a este y serán leídos e interpretados en forma conjunta con el:*
 - a) *Las Condiciones Especiales del Contrato.*
 - b) *Las Condiciones Generales del Contrato.*
 - c) *Las Especificaciones y condiciones de cumplimiento.*
 - d) *El Formulario de Oferta y la Lista de Actividades y Cantidades y Fichas de Precios Unitarios presentados por el Contratista en su Oferta.*
 - e) *La Notificación del Contratante al Contratista, de que se le ha adjudicado el Contrato.*
 - f) *Los Planos del proyecto.*
 - g) *Documento Base para la Contratación de Obras por Licitación Pública Nacional.*
 - h) *Copia de la Escritura Pública.*

Cualquier otro formulario o documento que se establezca en la cláusula CGC 2.3 de las Condiciones Especiales de este contrato.

CLÁUSULA SEGUNDA: TRABAJO REQUERIDO. EL CONTRATISTA con elementos suficientes que suministrará por su cuenta y riesgo, se obliga a realizar para EL CONTRATANTE los siguientes trabajos: Las Obras consisten en:

CLÁUSULA TERCERA: PLAZO Y ORDEN DE INICIO: PLAZO: EL CONTRATISTA se obliga a construir la obra contratada con apego estricto a los documentos componentes del Contrato, de acuerdo con el Programa de Trabajo aprobado, en un plazo de xxxxxxx (x) días calendario. ORDEN DE INICIO: Será la fecha indicada por el contratanteo.

CLÁUSULA CUARTA: EL CONTRATANTE se obliga a pagar a EL CONTRATISTA por la construcción de las obras recibidas a su satisfacción de acuerdo con los términos y exigencias de este Contrato, a los precios unitarios de su propuesta, y a hacer efectivas las sumas que resulten pagaderas.

CLÁUSULA QUINTA: COSTOS UNITARIOS. - EL CONTRATISTA se obliga a llevar a cabo la ejecución del proyecto de acuerdo a las cantidades y precios unitarios que se encuentran en el apéndice "B" de este contrato

CLÁUSULA SEXTA: MONTO DEL CONTRATO Y FORMA DE PAGO, GARANTIAS Y RETENCIONES.

Monto: El monto de éste Contrato asciende en la suma de: xxxx LEMPIRAS CON xx/100 (L. xxxxxxxxx), que se pagarán mediante estimaciones mensuales de acuerdo al avance de la obra. En el monto se incluye: xxxxxxxxx LEMPIRAS CON xx/100 (L. xxxxxxxxx), por concepto de Administración Delegada, éste se pagará únicamente si es necesario y con la aprobación de la Supervisión de obra y de la Unidad Ejecutora. **Forma de Pago:** Se podrá otorgar a EL CONTRATISTA el quince por ciento (15%) del monto del contrato en calidad de Anticipo, previa presentación de una garantía de anticipo equivalente al cien por ciento (100%) del monto del anticipo. El anticipo será deducido mediante retenciones a partir de la primera solicitud de pago hasta cubrir el cien por ciento (100%) de este. **Garantías:** El CONTRATISTA queda obligado a constituir, antes de dar inicio a la ejecución de las obras las siguientes garantías: a) **Garantía de Cumplimiento de Contrato,** equivalente al quince por ciento (15%) del monto del contrato, con una duración de tres meses adicionales al plazo previsto para la terminación del contrato, contado a partir de la orden de inicio del contrato, b) **Garantía de Anticipo:** Previa entrega del anticipo EL CONTRATISTA deberá presentar una garantía por el equivalente al 100% del monto del anticipo, una duración de un mes adicional al plazo previsto para la terminación del contrato, contado a partir de la orden de inicio del contrato. c) **Garantía de Calidad de Obra:** Una vez efectuada la recepción final de las obras, y realizada la liquidación final del contrato, EL CONTRATISTA, sustituirá la garantía de cumplimiento de contrato, por una garantía de Calidad de Obra, equivalente al cinco por ciento (5%) del monto final de la obra y con una duración de doce (12) meses contado a partir de la fecha del Acta de Recepción Definitiva de la obra.- Estas Garantías deberán ser emitidas por un Banco o Compañía de Seguros legalmente establecida y autorizada para operar en la República de Honduras y deberá contener la cláusula siguiente: "Esta Garantía será ejecutada a simple requerimiento de la Subsecretaria de estado en el Despacho de Servicios Educativos, adscrita a la SEDUC., con la simple presentación de una nota de incumplimiento". De cada pago que se haga a EL CONTRATISTA en concepto de estimación de obra se le retendrá a) El quince por ciento (15%) de cada estimación por concepto de devolución de anticipo hasta complementar el cien por ciento (100%) del anticipo. En la última estimación se deducirá el saldo pendiente de dicho anticipo; b) Se le deducirá a EL CONTRATISTA las retenciones del Impuesto Sobre la Renta de acuerdo a los establecido en las leyes de la

Republica de Honduras, en caso contrario, EL CONTRATISTA deberá acreditar ante EL CONTRATANTE, el correspondiente pago a cuenta por concepto de Impuesto Sobre la Renta de acuerdo a lo estipulado en la Ley, mediante Constancia emitida por el Sistema de Administración de Rentas (SAR).

CLÁUSULA SÉPTIMA: RECONOCIMIENTO DE MAYORES COSTOS. - Los precios estarán sujetos al ajuste derivado de la aplicación del procedimiento para el reconocimiento de mayores costos mediante la fórmula polinómica que se describe en las Condiciones Generales del Contrato.

CLÁUSULA OCTAVA: MULTA. De acuerdo al Decreto Legislativo No. 141-2017, Disposiciones Generales del Presupuesto para el año fiscal 2019, Art. N° 76, la multa diaria aplicable por el incumplimiento del plazo es del cero punto treinta y seis por ciento (0.36%) del valor total del contrato por cada día de retraso. relacionado con el Art. 72 de la Ley de Contratación del Estado. El monto máximo de la indemnización por daños y perjuicios para la totalidad de las Obras es del 15%, así mismo se comunica en las condiciones generales del contrato numeral 48 y condiciones especiales CGC 48.1. Y todas las demás que establece la cláusula 48.1 de las Condiciones Especiales del contrato.

CLÁUSULA NOVENA: EL CONTRATISTA tendrá la obligación de inscribir en la Cámara Hondureña de la Industria de la Construcción (CHICO) el presente Contrato, de igual forma deberá acreditar ante EL CONTRATANTE dicha inscripción para dar cumplimiento a lo establecido en el Art. 35 de la Ley de Contratación del Estado.

CLÁUSULA DECIMA: CLÁUSULA DE INTEGRIDAD: Las Partes, en cumplimiento a lo establecido en el Artículo 7 de la Ley de Transparencia y Acceso a la Información Pública (LTAIP), y con la convicción de que evitando las prácticas de corrupción podremos apoyar la consolidación de una cultura de transparencia, equidad y rendición de cuentas en los procesos de contratación y adquisiciones del Estado, para así fortalecer las bases del Estado de Derecho, nos comprometemos libre y voluntariamente: 1. Mantener el más alto nivel de conducta ética, moral y de respeto a las leyes de la Republica, así como los valores de: INTEGRIDAD, LEALTAD CONTRACTUAL, EQUIDAD, TOLERANCIA, IMPARCIALIDAD Y DISCRECION CON LA INFORMACION CONFIDENCIAL QUE MANEJAMOS, ABSTENIENDONOS DE DAR DECLARACIONES PÚBLICAS SOBRE LA MISMA. 2. Asumir una estricta observancia y aplicación de los principios fundamentales bajo los cuales se rigen los procesos de contratación y adquisiciones públicas establecidas en la Ley de Contratación del Estado, tales como: transparencia, igualdad y libre competencia. 3. Que durante la ejecución del Contrato ninguna persona que actúe debidamente autorizada en nuestro nombre y representación y que ningún empleado y trabajador, socio o asociado, autorizado o no, realizará: a) Prácticas corruptivas: entendiendo estas como aquellas en la que se ofrece dar, recibir, o solicitar directa o indirectamente, cualquier cosa de valor para influenciar las acciones de la otra parte; b) Prácticas Colusorias: entendiendo estas como aquellas en las que denoten, sugieran o demuestren que existe un acuerdo malicioso entre dos o más partes o entre una de las partes y uno o varios terceros, realizado con la intención de alcanzar un propósito inadecuado, incluyendo influenciar en forma inapropiada las acciones de la otra parte. 4. Revisar y verificar toda la información que deba ser presentada a través de terceros a la otra parte, para efectos del Contrato y dejamos manifestado que durante el proceso de contratación o adquisición causa de este Contrato, la información intercambiada fue debidamente revisada y verificada, por lo que ambas partes asumen y asumirán

la responsabilidad por el suministro de información inconsistente, imprecisa o que no corresponda a la realidad, para efectos de este Contrato. 5. Mantener la debida confidencialidad sobre toda la información a que se tenga acceso por razón del Contrato, y no proporcionarla ni divulgarla a terceros y a su vez, abstenernos de utilizarla para fines distintos. 6. Aceptar las consecuencias a que hubiere lugar, en caso de declararse el incumplimiento de alguno de los compromisos de esta cláusula por Tribunal competente, y sin perjuicio de la responsabilidad civil o penal en la que se incurra. 7. Denunciar en forma oportuna ante las autoridades correspondientes cualquier hecho o acto irregular cometido por nuestros empleados o trabajadores, socios o asociados, del cual se tenga un indicio razonable y que pudiese ser constitutivo de responsabilidad civil y/o penal. Lo anterior se extiende a los subcontratistas con los cuales el Contratista contrate, así como a los socios, asociados, ejecutivos y trabajadores de aquellos. El incumplimiento de cualquiera de los enunciados de esta cláusula dará lugar: a. De parte del Contratista: i. A la inhabilitación para contratar con el Estado, sin perjuicio de las responsabilidades que pudieren deducirseles. ii. A la aplicación al trabajador, ejecutivo, representante, socio, asociado o apoderado que haya incumplido esta cláusula, de las sanciones o medidas disciplinarias derivadas del régimen laboral y, en su caso entablar las acciones legales que correspondan. b. De parte del Contratante: i. A la eliminación definitiva del (Contratista y a los subcontratistas responsables o que pudiendo hacerlo no denunciaron la irregularidad) de su Registro de Proveedores y Contratistas que al efecto llevaré para no ser sujeto de elegibilidad futura en procesos de contratación. ii. A la aplicación al empleado o funcionario infractor, de las sanciones que correspondan según el Código de Conducta Ética del Servidor Público, sin perjuicio de exigir la responsabilidad administrativa, civil y/o penal a las que hubiere lugar. En fe de lo anterior, las partes manifiestan, la aceptación de los compromisos adoptados en el presente documento, bajo el entendido que esta Declaración forma parte integral del Contrato, firmando voluntariamente para constancia.

CLÁUSULA DECIMA PRIMERA: CLAUSULA PENAL: Las partes, en cumplimiento a lo establecido en el Artículo 3B a la Ley de Contratación del Estado, aprobado mediante decreto No. 266-2013 que contiene la Ley para Optimizar la Administración Pública, mejorar los Servicios a la Ciudadanía y Fortalecimiento de la Transparencia en el Gobierno, en la que se estipule la indemnización que se pague en caso de incumplimiento de las partes, nos comprometemos libre y voluntariamente: 1) A mantener el más alto nivel de Lealtad y cumplimiento Contractual en la ejecución de los contratos de consultoría, bienes, servicios y obra pública. 2) Que si durante la ejecución del Contrato, este se resolviera por causas imputables: a) Al contratista la administración declarara de oficio y hará efectiva la garantía de cumplimiento cuando fuere firme el acuerdo correspondiente. b) A la administración de las cláusulas del contrato originara su resolución solo en los casos previstos en la Ley de Contratación del Estado, en tal caso el contratista tendrá derecho al pago de la parte de la prestación ejecutada y al pago de los daños y perjuicios que por tal causa se le ocasionaren. 3) En caso de que el Contratista no realice las actividades comprendidas en el contrato, en cuanto a la entrega de los bienes, servicios o la obra pública y no concluya las responsabilidades señaladas en el mismo en el plazo estipulado pague al Órgano Contratante por daños y perjuicios. ocasionados por el incumplimiento una suma equivalente al porcentaje del precio de entrega de los servicios, bienes y obra pública atrasados. Hasta alcanzar el máximo de lo establecido. 4) A aceptar las consecuencias a que hubiere lugar, en caso de declararse el incumplimiento de alguno de los compromisos de esta Clausula por Tribunal competente, y sin

perjuicio de la responsabilidad civil o penal en la que incurra, el Proveedor al no cumplir con la entrega de la totalidad o parte de las actividades, bienes, servicios y obra pública dentro del período especificado en el Contrato, sin perjuicio de los demás recursos que el Órgano Contratante tenga en virtud del Contrato, éste podrá deducir del precio del Contrato por concepto de liquidación de daños y perjuicios. 5) A la indemnización de perjuicios que se cause a cualquiera de las partes contratantes por incumplimiento de una de ellas en la ejecución del contrato. 6) el incumplimiento de cualquiera de los enunciados de esta cláusula dará lugar: a. De parte del Contratista o Consultor: A la inhabilitación para contratar con el Estado, sin perjuicio de las responsabilidades que pudieren deducirsele. ii A la aplicación al trabajador, ejecutivo, representante, socio, asociado o apoderado que haya incumplido esta Clausula, de las sanciones o medidas disciplinarias derivadas del régimen laboral, y en su caso entablar las acciones legales que correspondan .

EN TESTIMONIO de lo cual, las partes firmamos el presente Contrato de conformidad con las leyes de la República de Honduras, el día xxxxx (xx) del mes xxxxx del año Dos mil xxxxxx (20xx).

or y en nombre de EL CONTRATANTE

Por y en nombre de EL CONTRATISTA

Erasmó José Portillo Pinto

Nombre del oferente

*Subsecretario de Estado en el Despacho de
Servicios educativos - SEDUC*

Representante Legal

Sección V. Condiciones Generales del Contrato

Índice de Cláusulas

A.	DISPOSICIONES GENERALES.....	52
.1	Definiciones	52
2.	Interpretación.....	54
3.	Idioma y Ley Aplicables.....	55
4.	Decisiones del Supervisor de Obras	55
5.	Delegación de funciones.....	55
6.	Comunicaciones.....	55
7.	Subcontratos y Cesión del Contrato.....	55
8.	Otros Contratistas.....	56
9.	Personal.....	56
10.	Riesgos del Contratante y del Contratista	56
11.	Riesgos del Contratante.....	56
12.	Riesgos del Contratista	57
13.	Seguros	57
14.	Informes de investigación del Sitio de las Obras.....	58
15.	Consultas acerca de las Condiciones Especiales del Contrato	58
16.	Construcción de las Obras por el Contratista.....	58
17.	Terminación de las Obras en la fecha prevista	59
18.	Aprobación por el Supervisor de Obras.....	59
19.	Seguridad.....	59
20.	Descubrimientos.....	59
21.	Toma de posesión del Sitio de las Obras.....	59
22.	Acceso al Sitio de las Obras	59
23.	Instrucciones, Inspecciones y Auditorías.....	60
24.	Controversias	60
25.	Procedimientos para la solución de controversias	60
26.	Recursos contra la resolución del Contratante.....	60
B.	CONTROL DE PLAZOS.....	60
27.	Programa	60
28.	Prórroga de la Fecha Prevista de Terminación	61
29.	Aceleración de las Obras.....	61
30.	Demoras ordenadas por el Supervisor de Obras.....	62
31.	Reuniones administrativas	62
32.	Corrección de Defectos.....	62
33.	Advertencia Anticipada.....	62
C.	CONTROL DE CALIDAD	63
34.	Identificación de Defectos	63
35.	Pruebas.....	63
36.	Defectos no Corregidos	63
D.	CONTROL DE COSTOS	63
37.	Lista de Cantidades Valoradas (Presupuesto de la Obra)	63
38.	Desglose de Costos.....	64
39.	Variaciones.....	64
40.	Pagos de las Variaciones	64
41.	Proyecciones.....	65
42.	Estimaciones de Obra.....	65
43.	Pagos.....	65
44.	Eventos Compensables.....	66
45.	Impuestos.....	68
46.	Monedas.....	69

47. Ajustes de Precios.....	69
48. Multas por retraso en la entrega de la Obra.....	69
49. Pago de anticipo.....	69
50. Garantías	70
51. Trabajos por día.....	71
52. Costo reparaciones.....	71
53. Terminación de las Obras.....	71
54. Recepción de las Obras.....	72
55. Liquidación final.....	72
56. Manuales de Operación y mantenimiento.....	73
57. Terminación del Contrato.....	73
58. Fraude y Corrupción	75
59. Pagos posteriores a la terminación del Contrato.....	76
60. Derechos de Propiedad.....	77
61. Liberación de cumplimiento	77

Sección V

Apéndice “A” Condiciones Generales del contrato

A. Disposiciones Generales

.1 Definiciones

- 1.1 Las palabras y expresiones definidas aparecen en negrillas
- (a) El Conciliador es la persona nombrada en forma conjunta por el Contratante y el Contratista o en su defecto, por la Autoridad Nominadora de conformidad con la cláusula 26.1 de estas CGC, para resolver en primera instancia cualquier controversia, de conformidad con lo dispuesto en las cláusulas 24 y 25 de estas CGC.
 - (b) La Lista de Cantidades Valoradas es la lista debidamente preparada por el Oferente, con indicación de las cantidades y precios, que forma parte de la Oferta.
 - (c) Eventos Compensables son los definidos en la cláusula 44 de estas CGC
 - (d) La Fecha de Terminación es la fecha de terminación de las Obras, certificada por el Supervisor de Obras de acuerdo con la Subcláusula 53.1 de estas CGC.
 - (e) El Contrato es el acuerdo suscrito entre el Contratante y el Contratista para ejecutar las Obras. Comprende los siguientes documentos: Acuerdo Contractual, Notificación de Resolución de Adjudicación, Carta de Oferta, estas Condiciones, Especificaciones, Planos, Anexos y cualquier otro documento que se indique en el Contrato.
 - (f) El Contratista es la persona natural o jurídica, cuya oferta para la ejecución de las Obras ha sido aceptada por el Contratante.
 - (g) La Oferta del Contratista es el conjunto formado por la Carta de Oferta y cualquier otro documento que el Contratista presente con la misma y se incluya en el Contrato.
 - (h) El Precio del Contrato es el precio establecido en la Notificación de la Resolución de Adjudicación y subsecuentemente, según sea ajustado de conformidad con las disposiciones del Contrato.
 - (i) Días significa días calendario;

- (j) Días hábiles administrativos todos los del año excepto los sábados y domingos y aquellos que sean determinados como feriados nacionales.
- (k) Meses significa meses calendario
- (l) Trabajos por día significa una variedad de trabajos que se pagan en base al tiempo utilizado por los empleados y equipos del Contratista, en adición a los pagos por
- (z) Los Informes de Investigación del Sitio de las Obras, incluidos en los documentos de licitación, son informes de tipo interpretativo, basados en hechos, y que se refieren a las condiciones de la superficie y en el subsuelo del Sitio de las Obras.
- (aa) Especificaciones significa las especificaciones de las Obras incluidas en el Contrato y cualquier modificación o adición hecha o aprobada por el Contratante.
- (bb) La Fecha de Inicio es la fecha más tardía en la que el Contratista deberá empezar la ejecución de las Obras y que está estipulada en las CEC. No coincide necesariamente con ninguna de las fechas de toma de posesión del Sitio de las Obras.
- (cc) Subcontratista es una persona natural o jurídica, contratada por el Contratista para realizar una parte de los trabajos del Contrato, y que incluye trabajos en el Sitio de las Obras.
- (dd) Obras Provisionales son las obras que el Contratista debe diseñar, construir, instalar y retirar, y que son necesarias para la construcción o instalación de las Obras.
- (ee) Una Variación es una instrucción impartida por el Contratante y que modifica las Obras.
- (ff) Las Obras es todo aquello que el Contrato exige al Contratista construir, instalar y entregar al Contratante como se define en las CEC.
- (gg) Fuerza Mayor significa un suceso o circunstancia excepcional:
 - (a) que escapa al control de una Parte,
 - (b) que dicha Parte no pudiera haberlo previsto razonablemente antes de firmar el Contrato,
 - (c) que, una vez surgido, dicha Parte no pudiera haberlo evitado o resuelto razonablemente, y

- (d) que no es sustancialmente atribuible a la otra Parte.

La Fuerza Mayor puede incluir, pero no se limita a, sucesos o circunstancias excepcionales del tipo indicado a continuación, siempre que se satisfagan las Condiciones (a) a (d) especificadas anteriormente:

- (i) guerra, hostilidades (independientemente de que se declare la guerra o no), invasión, actos de enemigos extranjeros,
- (ii) rebelión, terrorismo, revolución, insurrección, golpe militar o usurpación del poder, o guerra civil,
- (iii) disturbios, conmoción, desorden, huelga o cierre patronal llevado a cabo por personas distintas a las del Personal del Contratista u otros empleados del Contratista y Subcontratistas,
- (iv) municiones de guerra, materiales explosivos, radiaciones ionizantes o contaminación por radioactividad, excepto cuando pueda ser atribuible al uso por parte del Contratista de dichas municiones, explosivos, radiación o radioactividad, y
- (v) catástrofes naturales, como terremotos, huracanes, tifones o actividad volcánica.

2. Interpretación

- 2.1 Para la interpretación de estas CGC, si el contexto así lo requiere, el singular significa también el plural, y el masculino significa también el femenino y viceversa. Los encabezamientos de las cláusulas no tienen relevancia por sí mismos. Las palabras que se usan en el Contrato tienen su significado corriente a menos que se las defina específicamente. El Supervisor de Obras proporcionará aclaraciones a las consultas sobre estas CGC.
- 2.2 Si las CEC estipulan la terminación de las Obras por secciones, las referencias que en las CGC se hacen a las Obras, a la Fecha de Terminación y a la Fecha Prevista de Terminación aplican a cada Sección de las Obras (excepto las referencias específicas a la Fecha de Terminación y de la Fecha Prevista de Terminación de la totalidad de las Obras).

- 2.3 Los documentos que constituyen el Contrato se interpretarán en el siguiente orden de prioridad:
- (a) Contrato,
 - (b) Notificación de la Resolución de Adjudicación,
 - (c) Oferta,
 - (d) Condiciones Especiales del Contrato,
 - (e) Condiciones Generales del Contrato,
 - (f) Especificaciones,
 - (g) Planos,
 - (h) Lista de Cantidades valoradas, y
 - (i) Cualquier otro documento que en las CEC se especifique que forma parte integral del Contrato.
3. Idioma y Ley Aplicables
- 3.1 El idioma del Contrato será el español.
- 3.2 El contrato se regirá y se interpretara según las Leyes Hondureñas
4. Decisiones del Supervisor de Obras
- 4.1 Salvo cuando se especifique otra cosa, el Supervisor de Obras, en representación del Contratante, podrá dirigir órdenes e instrucciones al Contratista para la correcta ejecución del contrato, de acuerdo con los planos y especificaciones contractuales y teniendo en cuenta las disposiciones de la Ley de Contratación del Estado y su Reglamento
5. Delegación de funciones
- 5.1 El Supervisor de Obras no podrá delegar en otra persona ninguno de sus deberes y responsabilidades.
6. Comunicaciones
- 6.1 Las comunicaciones cursadas entre las partes a las que se hace referencia en las Condiciones del Contrato sólo serán válidas cuando sean formalizadas por escrito. Las notificaciones entrarán en vigor una vez que sean entregadas y/o escritas en la bitácora del proyecto.
7. Subcontratos y Cesión del Contrato
- 7.1 El Contratista sólo podrá subcontratar trabajos si cuenta con la aprobación del Contratante. La subcontratación no altera las obligaciones del Contratista.
- 7.2 La aprobación de la subcontratación deberá ser expresa, por escrito, con indicación de su objeto y de las condiciones económicas. Los trabajos que se subcontraten con terceros, no excederán del cuarenta por Ciento (40%) del monto del Contrato.
- 7.3 El Contratista no podrá ceder el Contrato sin la aprobación por escrito del Contratante.

8. Otros Contratistas
- 8.1 El Contratista deberá cooperar y compartir el Sitio de las Obras con otros contratistas, autoridades públicas, empresas de servicios públicos y el Contratante en las fechas señaladas en la Lista de Otros Contratistas **indicada en las CEC**. El Contratista también deberá proporcionarles a éstos las instalaciones y servicios que se describen en dicha Lista. El Contratante podrá modificar la Lista de Otros Contratistas y deberá notificar al respecto al Contratista.
9. Personal
- 9.1 El Contratista deberá emplear el personal clave enumerado en la Lista de Personal Clave, de conformidad con lo **indicado en las CEC**, para llevar a cabo las funciones especificadas en la Lista, u otro personal aprobado por el Supervisor de Obras. El Supervisor de Obras aprobará cualquier reemplazo de personal clave solo si las calificaciones, habilidades, preparación, capacidad y experiencia del personal propuesto son iguales o superiores a las del personal que figura en la Lista.
- 9.2 Si el Supervisor de Obras solicita al Contratista la remoción de un integrante de la fuerza laboral del Contratista, indicando las causas que motivan el pedido, el Contratista se asegurará que dicha persona se retire del Sitio de las Obras dentro de los siete días siguientes y no tenga ninguna otra participación en los trabajos relacionados con el Contrato.
10. Riesgos del Contratante y del Contratista
- 10.1 Son riesgos del Contratante los que en este Contrato se estipulen que corresponden al Contratante, y son riesgos del Contratista los que en este Contrato se estipulen que corresponden al Contratista.
11. Riesgos del Contratante
- 11.1 Desde la Fecha de Inicio de las Obras hasta la fecha de emisión del Certificado de Corrección de Defectos, son riesgos del Contratante:
- (a) Los riesgos de lesiones personales, de muerte, o de pérdida o daños a la propiedad (sin incluir las Obras, Planta, Materiales y Equipos) como consecuencia de:
- (i) el uso u ocupación del Sitio de las Obras por las Obras, o con el objeto de realizar las Obras, como resultado inevitable de las Obras, o

- (ii) negligencia, violación de los deberes establecidos por la ley, o interferencia con los derechos legales por parte del Contratante o cualquiera persona empleada por él o contratada por él, excepto el Contratista.
 - (b) El riesgo de daño a las Obras, Planta, Materiales y Equipos, en la medida en que ello se deba a fallas del Contratante o en el diseño hecho por el Contratante, o a una guerra o contaminación radioactiva que afecte directamente al país donde se han de realizar las Obras.
- 11.2 Desde la Fecha de Terminación hasta la fecha de emisión del Certificado de Corrección de Defectos, será riesgo del Contratante la pérdida o daño de las Obras, Planta y Materiales, excepto la pérdida o daños como consecuencia de:
- (a) un defecto que existía en la Fecha de Terminación;
 - (b) un evento que ocurrió antes de la Fecha de Terminación, y que no constituía un riesgo del Contratante; o
 - (c) las actividades del Contratista en el Sitio de las Obras después de la Fecha de Terminación.
12. Riesgos del Contratista
- 12.1 Desde la Fecha de Inicio de las Obras hasta la fecha de emisión del Certificado de Corrección de Defectos, cuando los riesgos de lesiones personales, de muerte y de pérdida o daño a la propiedad (incluyendo, sin limitación, las Obras, Planta, Materiales y Equipo) no sean riesgos del Contratante, serán riesgos del Contratista.
13. Seguros
- 13.1 A menos que se indique lo contrario en las CEC, el Contratista deberá contratar seguros emitidos en el nombre conjunto del Contratista y del Contratante, para cubrir el período comprendido entre la Fecha de Inicio y el vencimiento del Período de Responsabilidad por Defectos, por los montos totales y los montos deducibles **estipulados en las CEC**, los siguientes eventos constituyen riesgos del Contratista:

- (a) Para pérdida o daños a las Obras, Planta y Materiales;
 - (b) Para pérdida o daños a los Equipos;
 - (c) Para pérdida o daños a la propiedad (sin incluir las Obras, Planta, Materiales y Equipos) relacionada con el Contrato, y;
 - (d) Para lesiones personales o muerte.
- 13.2 El Contratista deberá entregar al Supervisor de Obras, para su aprobación, las pólizas y los certificados de seguro antes de la Fecha de Inicio. Dichos seguros deberán contemplar indemnizaciones pagaderas en los tipos y proporciones de monedas requeridos para rectificar la pérdida o los daños o perjuicios ocasionados.
- 13.3 Si el Contratista no proporcionara las pólizas y los certificados exigidos, el Contratante podrá contratar los seguros cuyas pólizas y certificados debería haber suministrado el Contratista y podrá recuperar las primas pagadas por el Contratante de los pagos que se adeuden al Contratista, o bien, si no se le adeudara nada, considerarlas una deuda del Contratista.
- 13.4 Las condiciones del seguro no podrán modificarse sin la aprobación del Supervisor de Obras.
- 13.5 Ambas partes deberán cumplir con todas las condiciones de las pólizas de seguro.
14. Informes de investigación del Sitio de las Obras
- 14.1 El Contratista, al preparar su Oferta, se basará en los informes de investigación del Sitio de las Obras **indicados en las CEC**, además de cualquier otra información de que disponga el Oferente.
15. Consultas acerca de las Condiciones Especiales del Contrato
- 15.1 El Supervisor de Obras responderá a las consultas sobre las CEC.
16. Construcción de las Obras por el Contratista
- 16.1 El Contratista deberá construir e instalar las Obras de conformidad con las Especificaciones y los Planos.

17. Terminación de las Obras en la fecha prevista
- 17.1 El Contratista podrá iniciar la construcción de las Obras en la Fecha de Inicio y deberá ejecutarlas de acuerdo con el Programa que hubiera presentado, con las actualizaciones que el Contratante hubiera aprobado, y terminarlas en la Fecha Prevista de Terminación.
18. Aprobación por el Supervisor de Obras
- 18.1 El Contratista será responsable por el diseño de las obras provisionales.
- 18.2 El Contratista deberá obtener las aprobaciones del diseño de las obras provisionales por parte de terceros cuando sean necesarias.
- 18.3 Todos los planos preparados por el Contratista para la ejecución de las obras provisionales y definitivas deberán ser aprobados previamente por el Supervisor de Obras antes de su utilización.
19. Seguridad
- 19.1 El Contratista será responsable por la seguridad de todas las actividades en el Sitio de las Obras.
- 19.2 El Contratista deberá suministrar a sus trabajadores los equipos e implementos necesarios de protección y tomará las medidas necesarias para mantener en sus campamentos y en la obra, la higiene y seguridad en el trabajo, según las disposiciones sobre la materia.
20. Descubrimientos
- 20.1 Cualquier elemento de interés histórico o de otra naturaleza o de gran valor que se descubra inesperadamente en la zona de las obras será propiedad del Contratante. El Contratista deberá notificar al Supervisor de Obras acerca del descubrimiento y seguir las instrucciones que éste imparta sobre la manera de proceder.
21. Toma de posesión del Sitio de las Obras
- 21.1 El Contratante traspasará al Contratista la posesión de la totalidad del Sitio de las Obras. Si no se traspasara la posesión de alguna parte en la fecha **estipulada en las CEC**, se considerará que el Contratante ha demorado el inicio de las actividades pertinentes y que ello constituye un evento compensable.
22. Acceso al Sitio de las Obras
- 22.1 El Contratista deberá permitir al Supervisor de Obras, y a cualquier persona autorizada por éste, el acceso al Sitio de las Obras y a cualquier lugar donde se estén realizando o se prevea realizar trabajos relacionados con el Contrato.

23. Instrucciones, Inspecciones y Auditorías
- 23.1 El Contratista deberá cumplir todas las instrucciones del Supervisor de Obras que se ajusten a los planos y especificaciones contractuales y teniendo en cuenta las disposiciones de la Ley de Contratación del Estado y su Reglamento. (ver apéndice A)
24. Controversias
- 24.1 Controversia se entenderá como cualquier discrepancia sobre aspectos técnicos, financieros, administrativos, legales, ambientales y de cualquier otra índole que surjan entre el Contratista y el Contratante, incluyendo el Supervisor de Obras, como resultado de la ejecución de las Obras.
25. Procedimientos para la solución de controversias
- 25.1 En el caso de controversias el Contratante interpretará mediante acto administrativo motivado, las cláusulas objeto de la controversia, resolviendo las dudas que resultaren. Esta potestad se ejercerá por medio del órgano administrativo de mayor jerarquía responsable de la ejecución del contrato, con audiencia del Contratista; y sin perjuicio de los recursos legales que correspondan.
26. Recursos contra la resolución del Contratante
- 26.1 Contra la resolución del Contratante quedará expedita la vía judicial ante los tribunales de lo Contencioso Administrativo, salvo que las CEC establezcan la posibilidad de acudir al Arbitraje.

B. Control de Plazos

27. Programa
- 27.1 Dentro del plazo establecido en las CEC y después de la fecha de la Notificación de la Resolución de Adjudicación, el Contratista presentará al Supervisor de Obras, para su opinión y posterior aprobación por el Contratante, un Programa en el que consten las metodologías generales, la organización, la secuencia y el calendario de ejecución de todas las actividades relativas a las Obras.(ver apéndice A)
- 27.2 El Programa actualizado será aquel que refleje los avances reales logrados en cada actividad y los efectos de tales avances en el calendario de ejecución de las tareas restantes, incluyendo cualquier cambio en la secuencia de las actividades.
- 27.3 El Contratista deberá presentar al Supervisor de Obras para su opinión y posterior aprobación por el Contratante, un Programa con intervalos iguales que no excedan el período **establecidos en las CEC**. Si el

Contratista no presenta dicho Programa actualizado dentro de este plazo, el Supervisor de Obras podrá retener el monto **especificado en las CEC** de la próxima estimación de obra y continuar reteniendo dicho monto hasta el pago que prosiga a la fecha en la cual el Contratista haya presentado el Programa atrasado.

- 27.4 La aprobación del Programa no modificará de manera alguna las obligaciones del Contratista. El Contratista podrá modificar el Programa y presentarlo nuevamente al Supervisor de Obras en cualquier momento. El Programa modificado deberá reflejar los efectos de las Variaciones y de los Eventos Compensables.
28. Prórroga de la Fecha Prevista de Terminación
- 28.1 El Contratante deberá prorrogar la Fecha Prevista de Terminación cuando se produzca un Evento Compensable o se ordene una Variación que haga imposible la terminación de las Obras en la Fecha Prevista de Terminación sin que el Contratista adopte medidas para acelerar el ritmo de ejecución de los trabajos pendientes y que le genere gastos adicionales.
- 28.2 El Contratante determinará si debe prorrogarse la Fecha Prevista de Terminación y por cuánto tiempo, dentro de los 5 días siguientes a la fecha en que el Contratista solicite al Contratante una decisión sobre los efectos de una Variación o de un Evento Compensable y proporcione toda la información sustentadora. Si el Contratista no hubiere dado aviso oportuno acerca de una demora o no hubiere cooperado para resolverla, la demora debida a esa falla no será considerada para determinar la nueva Fecha Prevista de Terminación. (ver apéndice A)
29. Aceleración de las Obras
- 29.1 Cuando el Contratante quiera que el Contratista finalice las Obras antes de la Fecha Prevista de Terminación, el Contratante deberá solicitar al Contratista propuestas valoradas para conseguir la necesaria aceleración de la ejecución de los trabajos. Si el Contratante aceptara dichas propuestas, la Fecha Prevista de Terminación será modificada como corresponda y ratificada por el Contratante y el Contratista.
- 29.2 Si las propuestas con precios del Contratista para acelerar la ejecución de los trabajos son aceptadas por el Contratante, dichas propuestas se tratarán como

Variaciones y los precios de las mismas se incorporarán al Precio del Contrato.

30. Demoras ordenadas por el Supervisor de Obras
- 30.1 El Supervisor de Obras previa autorización del contratante, podrá ordenar al Contratista la suspensión en la iniciación o el avance de cualquier actividad comprendida en las Obras, compensando económicamente el gasto generado por el atraso.
31. Reuniones administrativas
- 31.1 Tanto el Supervisor de Obras como el Contratista podrán solicitar al órgano contratante que asista a reuniones administrativas. El objetivo de dichas reuniones será la revisión de la programación de los trabajos pendientes y la resolución de asuntos planteados conforme con el procedimiento de Advertencia Anticipada descrito en la Cláusula 33.
- 31.2 El Supervisor de Obras deberá llevar un registro de lo tratado en las reuniones administrativas y suministrar copias del mismo a los asistentes y al Contratante. Ya sea en la propia reunión o con posterioridad a ella, el Supervisor de Obras deberá decidir y comunicar por escrito a todos los asistentes sus respectivas obligaciones en relación con las medidas que deban adoptarse.
32. Corrección de Defectos
- 32.1 El Supervisor de Obras notificará al Contratista de todos los defectos que tenga conocimiento antes que finalice el Período de Responsabilidad por Defectos, que se inicia en la fecha de terminación y se define en las CEC. El Período de Responsabilidad por Defectos se prorrogará mientras queden defectos por corregir.
- 32.2 Cada vez que se notifique un defecto, el Contratista lo corregirá dentro del plazo especificado en la notificación del Supervisor de Obras.
33. Advertencia Anticipada
- 33.1 El Contratista deberá advertir al Supervisor de Obras lo antes posible sobre futuros posibles eventos o circunstancias específicas que puedan perjudicar la calidad de los trabajos, elevar el Precio del Contrato o demorar la ejecución de las Obras. El Supervisor de Obras podrá solicitarle al Contratista que presente una estimación de los efectos esperados que el futuro evento o circunstancia podrían tener sobre el Precio del Contrato y la Fecha de Terminación. El Contratista

deberá proporcionar dicha estimación tan pronto como le sea razonablemente posible.

- 33.2 El Contratista colaborará con el Supervisor de Obras en la preparación y consideración de posibles maneras en que cualquier participante en los trabajos pueda evitar o reducir los efectos de dicho evento o circunstancia y para ejecutar las instrucciones que consecuentemente ordenare el Supervisor de Obras.

C. Control de Calidad

- | | | |
|--------------------------------|----|---|
| 34. Identificación de Defectos | de | 34.1 El Supervisor de Obras controlará el trabajo del Contratista y le notificará de cualquier defecto que encuentre. Dicho control no modificará de manera alguna las obligaciones del Contratista. |
| 35. Pruebas | | 35.1 Si el Supervisor de Obras ordena al Contratista realizar alguna prueba que no esté contemplada en las Especificaciones a fin de verificar si algún trabajo tiene defectos y la prueba revela que los tiene, el Contratista pagará el costo de la prueba y de las muestras, caso contrario deberá ser sufragado por el Contratante. |
| 36. Defectos Corregidos | no | 36.1 Si el Contratista no ha corregido un defecto dentro del plazo especificado en la notificación del Supervisor de Obras, este último estimará el precio de la corrección del defecto, y el Contratista deberá pagar dicho monto, sin perjuicio de que la corrección del defecto sea encargada por el Contratante a terceros. |

D. Control de Costos

- | | | |
|--|--|--|
| 37. Lista de Cantidades Valoradas (Presupuesto de la Obra) | | 37.1 La Lista de Cantidades Valoradas (Presupuesto de la Obra) deberá contener los rubros correspondientes a la construcción, el montaje, las pruebas y los trabajos de puesta en servicio que deba ejecutar el Contratista. |
| | | 37.2 La Lista de Cantidades Valoradas (Presupuesto de la Obra) se usa para calcular el Precio del Contrato. Al Contratista se le paga por la cantidad de trabajo realizado al precio unitario especificado para cada rubro en la |

Lista de Cantidades Valoradas (Presupuesto de la Obra)

38. Desglose de Costos
- 38.1 Si el Contratante o el Supervisor de Obras lo solicita, el Contratista deberá proporcionarle un desglose de los costos correspondientes a cualquier precio que conste en la Lista de Cantidades Valoradas (Presupuesto de la Obra).(ver apéndice A)
39. Variaciones
- 39.1 Todas las Variaciones deberán incluirse en los Programas actualizados que presente el Contratista y deberán ser autorizadas por escrito por el Contratante.
- 39.2 Cuando las variaciones acumuladas superen el 10% del Precio Inicial del Contrato se formalizarán mediante modificación del Contrato. (ver apéndice A)
40. Pagos de las Variaciones
- 40.1 Cuando el Supervisor de Obras la solicite, el Contratista deberá presentarle una cotización para la ejecución de una Variación. El Contratista deberá proporcionársela dentro de los siete (7) días siguientes a la solicitud, o dentro de un plazo mayor si el Supervisor de Obras así lo hubiera determinado. El Supervisor de Obras deberá analizar la cotización antes de opinar sobre la Variación.
- 40.2 Cuando los trabajos correspondientes coincidan con un rubro descrito en la Lista de Cantidades Valoradas (Presupuesto de la Obra) y si, a juicio del Supervisor de Obras, la cantidad de trabajo o su calendario de ejecución no produce cambios en el costo unitario por encima del límite establecido en la Subcláusula 38.1, para calcular el valor de la Variación se usará el precio indicado en la Lista de Cantidades Valoradas (Presupuesto de la Obra). Si el costo unitario se modificara, o si la naturaleza o el calendario de ejecución de los trabajos correspondientes a la Variación no coincidiera con los rubros de la Lista de Cantidades Valoradas (Presupuesto de la Obra), el Contratista deberá proporcionar una cotización

con nuevos precios para los rubros pertinentes de los trabajos.

41. Proyecciones
- 41.1 Cuando se actualice el Programa, el Contratista deberá proporcionar al Supervisor de obra una proyección actualizada del flujo de efectivo. Dicha proyección podrá incluir diferentes monedas según se estipule el contrato, convertidas según sea necesario utilizando las tasas de cambio del contrato.
42. Estimaciones de Obra
- 42.1 El Contratista presentará al Supervisor de Obras cuentas mensuales por el valor estimado de los trabajos ejecutados menos las sumas acumuladas previamente certificadas por el Supervisor de Obras de conformidad con la Sub cláusula 42.2. (ver apéndice A)
- 42.2 El Supervisor de Obras verificará las cuentas mensuales de los trabajos ejecutados por el Contratista y certificará la suma que deberá pagársele.
- 42.3 El valor de los trabajos ejecutados será determinado por el Supervisor de Obras
- 42.4 El valor de los trabajos ejecutados comprenderá el valor de las cantidades ejecutadas, de acuerdo a los precios unitarios contractuales.
- 42.5 El valor de los trabajos ejecutados incluirá la estimación de las Variaciones y de los Eventos Compensables.
- 42.6 El Supervisor de Obras podrá excluir cualquier rubro incluido en una estimación anterior o reducir la proporción de cualquier rubro que se hubiera aprobado anteriormente en consideración de información más reciente.
43. Pagos
- 43.1 Los pagos serán ajustados para deducir los pagos de anticipo y las retenciones. El Contratante reconocerá intereses a la tasa promedio correspondiente al mes en que se efectuó el pago para operaciones activas del sistema bancario nacional, cuando se produzcan atrasos

en el pago de sus obligaciones por causas que le fueren imputables, por más de cuarenta y cinco días (45) calendario contados a partir de la presentación correcta de los documentos de cobro correspondientes. El pago de los intereses, se hará a más tardar en la fecha del siguiente pago parcial. El Supervisor de Obra validará la presentación correcta de la estimación de obra en un plazo no mayor de diez (10) días hábiles contados a partir de la presentación de los mismos. Si el Contratante emite un pago atrasado, en el pago siguiente se deberá pagar al Contratista interés sobre el pago atrasado. El pago de los intereses se calculará exclusivamente sobre el monto facturado que se pagará con retraso. Para estos fines la Oficina Normativa de Contratación y Adquisiciones determinará mensualmente, en consulta con el Banco Central de Honduras la tasa de interés promedio para operaciones activas vigente en el sistema bancario nacional.

43.2 Si el monto aprobado es incrementado en una estimación posterior o como resultado de una decisión del Conciliador, Arbitro o Juez, se le pagará interés al Contratista sobre el monto incrementado como se establece en esta cláusula. El interés se calculará a partir de la fecha en que se debería haber aprobado dicho incremento si no hubiera habido controversia.

43.3 Salvo que se establezca otra cosa, todos los pagos y deducciones se efectuarán en las proporciones de las monedas en que está expresado el Precio del Contrato.

43.4 El Contratante no pagará los rubros de las Obras para los cuales no se indicó precio y se entenderá que están cubiertos en otros precios en el Contrato.

44.1 Se considerarán eventos compensables los siguientes:

44. Eventos Compensables

(a) El Contratante no permite acceso a una parte del Sitio de las Obras en la Fecha de Posesión

del Sitio de las Obras de acuerdo con la Subcláusula 21.1 de las CGC.

- (b) El Contratante modifica la Lista de Otros Contratistas de tal manera que afecta el trabajo del Contratista en virtud del Contrato.
- (c) El Supervisor de Obras ordena una demora o no emite los Planos, las Especificaciones o las instrucciones necesarias para la ejecución oportuna de las Obras.
- (d) El Supervisor de Obras ordena al Contratista que ponga al descubierto los trabajos o que realice pruebas adicionales a los trabajos y se comprueba posteriormente que los mismos no presentaban defectos.
- (e) El Supervisor de Obras sin justificación desaprueba una subcontratación.
- (f) Las condiciones del terreno son más desfavorables que lo que razonablemente se podía inferir antes de la emisión de la Notificación de la Resolución de Adjudicación, a partir de la información emitida a los Oferentes (incluyendo el Informe de Investigación del Sitio de las Obras), la información disponible públicamente y la inspección visual del Sitio de las Obras.
- (g) El Supervisor de Obras imparte una instrucción para lidiar con una condición imprevista, causada por el Contratante, o para ejecutar trabajos adicionales que son necesarios por razones de seguridad u otros motivos.
- (h) Otros contratistas, autoridades públicas, empresas de servicios públicos, o el Contratante no trabajan conforme a las fechas y otras limitaciones estipuladas en el Contrato, causando demoras o costos adicionales al Contratista.
- (i) El anticipo se paga atrasado.
- (j) Los efectos sobre el Contratista de cualquiera de los riesgos del Contratante.

(k) El Supervisor de Obras demora sin justificación alguna la emisión del Certificado de Terminación.

44.2 Si un evento compensable ocasiona costos adicionales o impide que los trabajos se terminen con anterioridad a la Fecha Prevista de Terminación, se deberá incrementar el Precio del Contrato y/o prorrogar la Fecha Prevista de Terminación. El Supervisor de Obras decidirá el monto del incremento, y la nueva Fecha Prevista de Terminación si este fuera el caso.

44.3 Tan pronto como el Contratista proporcione información que demuestre los efectos de cada evento compensable en su proyección de costos, el Supervisor de Obras la evaluará y ajustará el Precio del Contrato como corresponda. Si el Supervisor de Obras no considerase la estimación del Contratista razonable, el Supervisor de Obras preparará su propia estimación y ajustará el Precio del Contrato conforme a ésta. El Supervisor de Obras supondrá que el Contratista reaccionará en forma competente y oportunamente frente al evento.

44.4 El Contratista no tendrá derecho al pago de ninguna compensación en la medida en que los intereses del Contratante se vieran perjudicados si el Contratista no hubiera dado aviso oportuno o no hubiera cooperado con el Supervisor de Obras.

45. Impuestos

45.1 El Supervisor de Obras deberá ajustar el Precio del Contrato si los impuestos, derechos y otros gravámenes cambian en el período comprendido entre la fecha que sea 30 días anterior a la de presentación de las Ofertas para el Contrato y la fecha del Acta de Recepción Definitiva. El ajuste se hará por el monto de los cambios en los impuestos pagaderos por el Contratista, siempre que dichos cambios no

estuvieran ya reflejados en el Precio del Contrato, o sean resultado de la aplicación de la cláusula 47 de las CGC.

46. Monedas
- 46.1 La moneda o monedas en que se le pagará al Proveedor en virtud de este Contrato se especifican en las CEC.
47. Ajustes de Precios
- 47.1 Los precios se ajustarán para tener en cuenta las fluctuaciones del costo de los insumos, en la forma estipulada en las CEC.
48. Multas por retraso en la entrega de la Obra
- 48.1 El Contratista deberá indemnizar al Contratante por daños y perjuicios conforme al precio por día establecido en las CEC, por cada día de retraso de la Fecha de Terminación con respecto a la Fecha Prevista de Terminación. El monto total de daños y perjuicios no deberá exceder del monto estipulado en las CEC. El Contratante podrá deducir dicha indemnización de los pagos que se adeudaren al Contratista. El pago por daños y perjuicios no afectará las obligaciones del Contratista.
- 48.2 Si después de hecha la liquidación por daños y perjuicios se prorrogara la Fecha Prevista de Terminación, el Supervisor de Obras deberá corregir en la siguiente estimación de obra los pagos en exceso que hubiere efectuado el Contratista por concepto de liquidación de daños y perjuicios.
49. Pago de anticipo
- 49.1 El Contratante pagará al Contratista un anticipo por el monto estipulado en las CEC, contra la presentación por el Contratista de una Garantía Incondicional, emitida en la forma y por un banco o aseguradora aceptables para el Contratante en los mismos montos y monedas del anticipo. La Garantía deberá permanecer vigente hasta que el anticipo pagado haya sido reembolsado, pero el monto de la misma podrá ser reducido progresivamente en los montos reembolsados por el Contratista. El anticipo no devengará intereses.(ver apéndice A)

49.2 El Contratista deberá usar el anticipo únicamente para pagar equipos, planta, materiales, servicios y gastos de movilización que se requieran específicamente para la ejecución del Contrato.

49.3 El anticipo será reembolsado mediante la deducción de montos proporcionales de los pagos que se adeuden al Contratista, de conformidad con la valoración del porcentaje de las Obras que haya sido terminado. No se tomarán en cuenta el anticipo ni sus reembolsos para determinar la valoración de los trabajos realizados, variaciones, ajuste de precios, eventos compensables, bonificaciones, o liquidación por daños y perjuicios.

50. Garantías

50.1 El Contratista deberá proporcionar al Contratante la Garantía de Cumplimiento a más tardar en la fecha definida en la Notificación de la Resolución de Adjudicación y por el monto estipulado en las CEC, emitida por un banco o compañía afianzadora aceptables para el Contratante y expresada en los tipos y proporciones de monedas en que deba pagarse el Precio del Contrato. La validez de la Garantía de Cumplimiento excederá en tres (3) meses la Fecha Prevista de Terminación.

50.2 Una vez efectuada la recepción final de las obras y realizada la liquidación del contrato, el Contratista sustituirá la Garantía de cumplimiento del contrato por una Garantía de calidad de la obra, con vigencia por el tiempo estipulado en las CEC y cuyo monto será equivalente al cinco por ciento (5%) del valor de la obra ejecutada.

50.3 Cuando en el contrato se haya pactado entregas parciales por tramos o secciones, el plazo de la Garantía de calidad correspondiente a cada entrega a que estuviere obligado el Contratista se contará a partir de la recepción definitiva de cada tramo.

51. Trabajos por día

51.1 Cuando corresponda, los precios para trabajos por día indicadas en la Oferta se aplicarán para pequeñas cantidades adicionales de trabajo sólo cuando el supervisor de Obras hubiera impartido instrucciones previamente y por escrito para la ejecución de trabajos adicionales que se han de pagar de esa manera.

51.2 El Contratista deberá dejar constancia en formularios aprobados por el Supervisor de Obras de todo trabajo que deba pagarse como trabajos por día. El Supervisor Obras deberá verificar y firmar todos los formularios que se llenen para este propósito.

51.3 Los pagos al Contratista por concepto de trabajos por día estarán supeditados a la presentación de los formularios.

52. Costo reparaciones

52.1 El Contratista será responsable de reparar y pagar por cuenta propia las pérdidas o daños que sufran las Obras o los Materiales que hayan de incorporarse a ellas entre la Fecha de Inicio de las Obras y el vencimiento del Período de Responsabilidad por Defectos, cuando dichas pérdidas y daños sean ocasionados por sus propios actos u omisiones.

E. Finalización del Contrato**53. Terminación de las Obras**

53.1 Terminada sustancialmente las Obras, se efectuará en forma inmediata una inspección preliminar, que acredite que las Obras se encuentran en estado de ser recibidas, todo lo cual se consignará en Acta de Recepción Provisional suscrita por un representante del órgano responsable de la contratación por el Contratante, el Supervisor de Obras designado y el representante designado por el Contratista.

53.2 Entiéndase por terminación sustancial la conclusión de la obra de acuerdo con los planos, especificaciones y demás documentos contractuales, de manera que, luego de las comprobaciones que procedan, pueda ser

recibida definitivamente y puesta en servicio, atendiendo a su finalidad.(ver apéndice A)

54. Recepción de las Obras

54.1 Acreditado mediante la inspección preliminar, que las obras se encuentran en estado de ser recibidas, y dentro de los siete (7) días siguientes a la fecha en que el Contratista efectúe su requerimiento, el Contratante procederá a su recepción provisional, previo informe del Supervisor de Obras.

54.2 Si de la inspección preliminar resultare necesario efectuar correcciones por defectos o detalles pendientes, se darán instrucciones precisas al contratista para que a su costo proceda dentro del plazo que se señale a la reparación o terminación de acuerdo con los planos, especificaciones y demás documentos contractuales.

54.3 Cuando las obras se encuentren en estado de ser recibidas en forma definitiva, se procederá a efectuar las comprobaciones y revisiones finales. Si así procediere, previa certificación del Supervisor de Obras de que los defectos y detalles notificados han sido corregidos, se efectuará la recepción definitiva.

54.4 Cuando conforme a las CEC proceda la recepción parcial por tramos o partes de la obra de un proyecto, la recepción provisional y definitiva de cada uno de ellos se ajustará a lo dispuesto en los artículos anteriores.

54.5 Hasta que se produzca la recepción definitiva de las obras, su mantenimiento, custodia y vigilancia será por cuenta del Contratista, teniendo en cuenta la naturaleza de las mismas y de acuerdo con lo que para tal efecto disponga el contrato.(ver apéndice A)

55. Liquidación final

55.1 Dentro del plazo establecido en las CEC, el contratista deberá proporcionar al Supervisor de Obras un estado de cuenta detallado del monto total que el contratista considere que se le adeuda en virtud del contrato. Si el estado de cuenta estuviera correcto y completo a juicio

del supervisor de obras, emitirá el certificado de pago final dentro del plazo establecido en las CEC. Si el estado de cuenta presentado no estuviese de acuerdo al balance final calculado por el Supervisor o estuviese incompleto, ambas partes procederán en el periodo establecido en las CEC a conciliar el balance final adeudado al Contratista. Si la conciliación fuese exitosa, el Contratista volverá a presentar el estado de cuenta y el Supervisor dentro del plazo establecido en las CEC emitirá el certificado de pago. Caso contrario, el supervisor de obras decidirá en el plazo estipulado en las CEC el monto que deberá pagarse al Contratista y ordenará se emita el certificado de pago.

55.2 El órgano responsable de la contratación deberá aprobar la liquidación y ordenar el pago, en su caso, del saldo resultante debiendo las partes otorgarse los finiquitos respectivos, sin perjuicio de las acciones legales que el contratista pudiese iniciar en caso de no aceptación del monto del certificado de pago final.

56. Manuales de Operación y mantenimiento

56.1 Si se solicitan planos finales actualizados y/o manuales de operación y mantenimiento actualizados de la maquinaria o equipo suministrado, el Contratista los entregará en las fechas estipuladas en las CEC.

56.2 Si el Contratista no proporciona los planos finales actualizados y/o los manuales de operación y mantenimiento a más tardar en las fechas estipuladas en las CEC 56.1, o no son aprobados por el Supervisor de Obras, éste retendrá el acta de recepción final.

57. Terminación del Contrato

57.1 El Contratante o el Contratista podrán terminar el Contrato si la otra parte incurriese en incumplimiento fundamental del Contrato.

57.2 Los incumplimientos fundamentales del Contrato incluirán, pero no estarán limitados a los siguientes:

- 1) El grave o reiterado incumplimiento de las cláusulas convenidas;
- 2) La falta de constitución de la garantía de cumplimiento del contrato o de las demás garantías a cargo del contratista dentro de los plazos correspondientes;
- 3) La suspensión definitiva de las obras o la suspensión temporal de las mismas por un plazo superior a seis (6) meses, en caso de fuerza mayor o caso fortuito, o un plazo de dos (2) meses sin que medien éstas, acordada en ambos casos por la Administración;
- 4) La muerte del contratista individual si no pudieren concluir el contrato sus sucesores;
- 5) La disolución de la sociedad mercantil contratista;
- 6) La declaración de quiebra o de suspensión de pagos del contratista, o su comprobada incapacidad financiera;
- 7) Los motivos de interés público o las circunstancias imprevistas calificadas como caso fortuito o fuerza mayor, sobrevinientes a la celebración del contrato, que imposibiliten o agraven desproporcionadamente su ejecución;
- 8) El incumplimiento de las obligaciones de pago más allá del plazo de cuatro (4) meses si no se establece en el contrato un plazo distinto;
- 9) La falta de corrección de defectos de diseño cuando éstos sean técnicamente inejecutables;

- 10) El mutuo acuerdo de las partes;
- 11) Si el Contratista ha demorado la terminación de las Obras de tal manera que se alcance el monto máximo de la indemnización por concepto de daños y perjuicios, según lo estipulado en las CEC;
- 12) Si el Contratista, a juicio del Contratante, ha incurrido en fraude o corrupción al competir por el Contrato o en su ejecución, conforme a lo establecido la Cláusula 58 de estas CGC.

57.3 Si el contrato fuese terminado por causas imputables al Contratista, se hará efectiva la garantía de cumplimiento.

57.4 Si el contrato fuere terminado, el Contratista deberá suspender los trabajos inmediatamente, disponer las medidas de seguridad necesarias en el Sitio de las Obras y retirarse del lugar tan pronto como sea razonablemente posible.

57.5 No podrán ejecutarse las garantías de un contrato cuando la resolución del contrato sea consecuencia del incumplimiento contractual de la administración o por mutuo acuerdo.

58. Fraude y Corrupción

58.1 El Estado Hondureño exige a todos los organismos ejecutores y organismos contratantes, al igual que a todas las firmas, entidades o personas oferentes por participar o participando en procedimientos de contratación, incluyendo, entre otros, solicitantes, oferentes, contratistas, consultores y concesionarios (incluyendo sus respectivos funcionarios, empleados y representantes), observar los más altos niveles éticos durante el proceso de selección y las negociaciones o la ejecución de un contrato. Los actos de fraude y corrupción están prohibidos.

58.2 El Contratante, así como cualquier instancia de control del Estado Hondureño tendrán el derecho de revisar a los Oferentes,

proveedores, contratistas, subcontratistas, consultores y concesionarios sus cuentas y registros y cualesquiera otros documentos relacionados con la presentación de propuestas y con el cumplimiento del contrato y someterlos a una auditoría por auditores designados por el Contratante, o la respectiva instancia de control del Estado Hondureño. Para estos efectos, el Contratista y sus subcontratistas deberán: (i) conservar todos los documentos y registros relacionados con este Contrato por el período que establecen las instancias de control del Estado Hondureño luego de terminado el trabajo contemplado en el Contrato; y (ii) entregar todo documento necesario para la investigación de denuncias de fraude o corrupción, y pongan a la disposición del Contratante o la respectiva instancia de control del Estado Hondureño, los empleados o agentes del Contratista y sus subcontratistas que tengan conocimiento del Contrato para responder las consultas provenientes de personal del Contratante o la respectiva instancia de control del Estado Hondureño o de cualquier investigador, agente, auditor o consultor apropiadamente designado para la revisión o auditoría de los documentos. Si el Contratista o cualquiera de sus subcontratistas incumple el requerimiento del Contratante o la respectiva instancia de control del Estado Hondureño, o de cualquier otra forma obstaculiza la revisión del asunto por éstos, el Contratante o la respectiva instancia de control del Estado Hondureño bajo su sola discreción, podrá tomar medidas apropiadas contra el contratista o subcontratista para asegurar el cumplimiento de esta obligación.

59. Pagos posteriores a la
terminación del
Contrato

- 59.1 Si el Contrato se termina por incumplimiento fundamental del Contratista, el Supervisor deberá emitir un certificado en el que conste el valor de los trabajos realizados y de los materiales ordenados por el Contratista, menos los anticipos recibidos por él hasta la fecha de emisión de dicho certificado y menos el valor de las Multas por retraso en la entrega de la Obra

aplicables. Ello sin menoscabo de las acciones que procedan para la indemnización por daños y perjuicios producidos al Contratante. Si el monto total que se adeuda al Contratante excediera el monto de cualquier pago que debiera efectuarse al Contratista, la diferencia constituirá una deuda a favor del Contratante.

- 59.2 Si el Contrato se rescinde por conveniencia del Contratante o por incumplimiento fundamental del Contrato por el Contratante, el Supervisor de Obras deberá emitir un certificado por el valor de los trabajos realizados, los materiales ordenados, el costo razonable del retiro de los equipos y la repatriación del personal del Contratista ocupado exclusivamente en las Obras, y los costos en que el Contratista hubiera incurrido para el resguardo y seguridad de las Obras, menos los anticipos que hubiera recibido hasta la fecha de emisión de dicho certificado.
- 60.1 Si el Contrato se termina por incumplimiento del Contratista, todos los Materiales que se encuentren en el Sitio de las Obras, la Planta, los Equipos propiedad del Contratista, las Obras provisionales y las Obras incluidas en estimaciones aprobadas o las indicadas a tales efectos en la Liquidación, se considerarán de propiedad del Contratante..
60. Derechos de Propiedad
- 61.1 Si se hace imposible el cumplimiento del Contrato por motivo de fuerza mayor, o por cualquier otro evento que esté totalmente fuera de control del Contratante o del Contratista, el Supervisor de Obras deberá validar la imposibilidad de cumplimiento del Contrato. En tal caso, el Contratista deberá disponer las medidas de seguridad necesarias en el Sitio de las Obras y suspender los trabajos a la brevedad posible después de recibir la validación. En caso de imposibilidad de cumplimiento, deberá pagarse al Contratista todos los trabajos realizados antes de la recepción de la validación, así como de cualesquier trabajos realizados posteriormente sobre los cuales se hubieran adquirido compromisos, los materiales existentes y
61. Liberación de cumplimiento

equipos adquiridos para uso del proyecto los cuales serán entregados al Estado, así como los gastos administrativos en que se incurra por la rescisión o resolución

Sección VI. Condiciones Especiales del Contrato

A menos que se indique lo contrario, el Contratante deberá completar todas las CEC antes de emitir los documentos de licitación. Se deberán adjuntar los programas e informes que el Contratante deberá proporcionar.

A. Disposiciones Generales	
CGC 1.1 (a)	En el presente Contrato no se prevé Conciliador.
CGC 1.1 (p)	El Contratante es La Subsecretaría de Estado en el Despacho de Servicios Educativos, adscrita a Secretaria de Educación (SEDUC) El representante Legal es: Erasmus José Portillo Pinto
CGC 1.1 (t)	La Fecha Prevista de Terminación de la totalidad de las Obras es de: 7.5 Meses (225 días calendario) .
CGC 1.1 (v)	El Supervisor de Obras es el que asigne el contratante empresa supervisora externa.
CGC 1.1 (x)	El Sitio de las Obras está ubicada en: El proyecto se encuentra ubicado a 5 km de la ciudad Comayagua, en el desvío a El Taladro, departamento de Comayagua, El área destinada para emplazar el Proyecto se encuentra en las Coordenadas de ubicación: Desvío a El Taladro, Comayagua, HN Coordenadas : 14.4594760,-87.6859590
CGC 1.1 (bb)	La Fecha de Inicio es máximo diez (10) días y /o fecha de la orden de inicio.
CGC 1.1 (ff)	Las obras consisten en: Las intervenciones en los edificios que consiste en adecuar y ampliar las instalaciones existentes para alojar y desarrollar actividades de formación académica agrícolas para estudiantes internados. Sin embargo ha prevalecido el criterio de restaurar lo existente, ampliarlo para un nuevo número de residentes, y dotar los módulos de infraestructura que hagan falta para el correcto desempeño: Es por eso que, se cambió la distribución inicial del edificio de dirección edificio principal, se amplió el comedor, y se amplió el edificio de aulas a dos alas, una de 7 aulas por piso con capacidad de 40 alumnos cada una (incluida un aula de usos múltiples) otra con 5 en el primer nivel y 7 en el

	<p>segundo, en el piso del ala con 5 aulas, debieron convertirse dos aulas en una sola con capacidad máxima de 80 alumnos. Quedando así, salones de usos múltiples con capacidad de 150, 80 y 40 alumnos, en la primera etapa. Se desarrollara infraestructura general de aguas, potencia, redes, calles y caminos en general.</p> <p>Para este proceso de licitación se contratará la primera etapa que comprende el desarrollo de la Fase 1, del proyecto CEDA, donde comprende las siguientes edificaciones:</p> <ul style="list-style-type: none"> • Edificio Principal • Dormitorios A - DA-H1 1 • Dormitorios A - DA-M1 1 • Dormitorios B - DB-H1 1 • Edificio de aulas EA1 1 • Comedor y Cocina • Vivienda personal especializada 1 												
CGC 2.2	Las secciones de las Obras con fechas de terminación distintas a las de la totalidad de las Obras son: <i>No aplica</i>												
CGC 2.3 (i)	<p>Los siguientes documentos también forman parte integral del Contrato: Documento Base y su(s) adenda(s) Orden de Inicio Fichas de Precios Unitarios, desglose de Insumos de Materiales, mano de obra y equipo. Actas de Recepciones Parciales y Definitivas</p>												
CGC 8.1	Lista de Otros Contratistas: <i>no corresponde</i>												
CGC 9.1	<p>Personal Clave:</p> <table border="1" data-bbox="440 1310 1393 1482"> <thead> <tr> <th>No.</th> <th>Cargo</th> <th>Nombre</th> <th>Funciones</th> </tr> </thead> <tbody> <tr> <td>1</td> <td>Gerente de Obra</td> <td></td> <td></td> </tr> <tr> <td>2</td> <td>Ingeniero Residente *</td> <td></td> <td></td> </tr> </tbody> </table> <p>*Este personal será exclusivo para este proceso de licitación.</p>	No.	Cargo	Nombre	Funciones	1	Gerente de Obra			2	Ingeniero Residente *		
No.	Cargo	Nombre	Funciones										
1	Gerente de Obra												
2	Ingeniero Residente *												
CGC 13.1	<p>Las coberturas mínimas de seguros y los deducibles serán:</p> <p>(a) para pérdida o daño de las Obras, Planta y Materiales: 5% del valor del contrato.</p> <p>(b) para pérdida o daño de equipo: 5% del valor del contrato</p> <p>(c) para pérdida o daño a la propiedad (excepto a las Obras, Planta, Materiales y Equipos) en conexión con el Contrato 5% del valor del contrato</p>												

	<p>(d) para lesiones personales o muerte:</p> <p>(i) de los empleados del Contratante: El monto en este seguro no deberá ser menor al equivalente a cinco (5) salarios mínimos en la rama de la construcción vigente a la fecha de suscribir el contrato por cada empleado que trabajará en el proyecto, por lo cual el contratista deberá presentar el listado de los asegurados proporcionada por la compañía de Seguros, que deberá ser la misma con el personal contratado para la ejecución de la obra, y verificada mediante certificación de la supervisión. Al efectuar cambios en el personal, el Contratista notificará de inmediato a la compañía de seguros para que se inscriba las nuevas personas, así como también a la supervisión para el registro de los mismos, en un término no menor de tres días a partir de la contratación.</p> <p>(ii) de terceros, que sean afectados directamente por actividades de la obra: 5% del valor del contrato.</p> <p>Los seguros deberán permanecer vigentes treinta días adicionales después del período de ejecución del proyecto, en caso de ampliación de tiempo del contrato, estas deberán prorrogar su vigencia hasta la recepción final de la Obra.</p>
CGC 14.1	Los Informes de Investigación del Sitio de las Obras son: No <i>aplica</i>
CGC 21.1	La(s) fecha(s) de Toma de Posesión del Sitio de las Obras será(n) tardar diez (10) días y/o después de la orden de inicio.
CGC 26.1	- <i>Contra la resolución del Contratante procederá la vía judicial ante los tribunales de lo Contencioso Administrativo.</i>
B. Control de Plazos	
CGC 27.1	El Contratista presentará un Programa para la aprobación del Supervisor de Obras dentro de quince (15) días a partir de la fecha de la Notificación de la Resolución de Adjudicación.
CGC 27.3	<p>Los plazos entre cada actualización del Programa serán de sesenta (60) días.</p> <p>El monto que será retenido por la presentación retrasada del Programa actualizado será de L.1,000.00 por día.</p>
C. Control de la Calidad	

CGC 32.1	El Período de Responsabilidad por Defectos es: doce (12) meses calendario días.
D. Control de Costos	
CGC 46.1	<p>La moneda del País del Contratante es: Lempiras.</p> <p><i>Para el caso de pagos cotizados en moneda diferente al Lempira, los pagos se efectuarán en dichas monedas.</i></p>
CGC 47.1	<p>En caso de que los pagos en moneda extranjeras representen menos del cincuenta y un por ciento (51%) del monto total del contrato, los montos autorizados en cada estimación de obra, se deberán ajustar aplicando el siguiente mecanismo:</p> <p>A) El Ajuste de Precios se realizará individualmente, ítem por ítem, conforme a las cantidades o volúmenes efectivos de obra que se hayan ejecutado en el período que comprende el ajuste. El reconocimiento se hará sobre la porción de los Costos Directos exclusivamente. Si un determinado concepto o ítem de obra no figurara en la Lista del Cuadro de Incidencias Porcentuales anexo y que forma parte integral de esta metodología, éste se asimilará al ítem más afín de que se disponga, cualquiera que fuere la naturaleza de la obra, pero tomando en cuenta el procedimiento constructivo u otras características conexas al Ítem; de no poderse implementar esta asimilación, se empleará la respectiva Ficha de Costos presentada por el Contratista en la Licitación o entrega de Oferta, pero ajustándose en todo caso a los aspectos conceptuales estipulados en el presente documento.</p> <p>Los componentes fundamentales del costo directo a los que se aplicará el nuevo procedimiento son: Mano de obra (calificada y no calificada), Equipos y Maquinaria (incluyendo por separado los combustibles y lubricantes en el caso de proyectos viales) y los Materiales, desglosados y tratados en la forma que se describe más adelante.</p> <p>El reconocimiento total en una determinada Estimación de Obra a través del presente procedimiento, será la suma de los reconocimientos individuales que se calculen ítem por ítem, conforme al volumen o cantidad efectiva de la obra realizada en un determinado período, de acuerdo a la siguiente expresión general:</p> <p style="text-align: center;">RT = Reconocimiento total en una determinada estimación de obra, igual a la sumatoria de los RI.</p>

RI = Reconocimientos Individuales en cada ítem, según los rubros sujetos a ajuste.

$$RI = \text{Monto ejecutado del ítem} \times (FAMnc + FAMc + FAE + FACL + FAMT),$$

siendo FAMnc, FAMc, FAE, FACL y FAMT los Factores de Ajuste correspondientes al ítem bajo ajuste, cuya forma de cálculo se describe a continuación:

I. MANO DE OBRA EN GENERAL

El ajuste en este rubro se realizará en el mismo mes que el Gobierno emita un Decreto o Acuerdo estipulando una variación en el Salario Mínimo, independientemente del plazo que haya transcurrido desde la presentación de Oferta y la emisión del Acuerdo respectivo. Si el Acuerdo o Decreto establece retroactividad en su aplicación, esta condición se aplicará igualmente en los cálculos atinentes a este procedimiento. El primer ajuste se efectuará en el mismo mes que se decrete la primera variación del Salario Mínimo posterior a la fecha de licitación o presentación de la Oferta. El ajuste se hará tantas veces como variaciones se decreten en el Salario Mínimo, dentro del plazo contractual establecido, hasta su finalización.

Con el propósito de simplificar la aplicación del procedimiento, se han unificado en un solo rubro los dos tipos de mano de obra normalmente empleados en la ejecución de proyectos (No Calificada y Calificada), que se ajustarán mediante un Índice común ponderado, compuesto por el Salario Mínimo y el IPC.

Su incremento se reconocerá mediante la aplicación de la siguiente fórmula:

$$FAM = IPM \left(\left(0.70 \left(S / S_0 \right) + 0.30 \left(IPC / IPC_0 \right) \right) - 1 \right)$$

donde:

FAM = Factor de Ajuste de la Mano de Obra en general a multiplicar por el monto ejecutado en un ítem determinado, en una estimación.

IPM = Incidencia Porcentual de la mano de obra en general en un ítem dado (tomada del cuadro de Incidencias Porcentuales anexo).

S = Salario Mínimo decretado por el Gobierno, vigente para la zona del proyecto, correspondiente al período de ejecución de la estimación de obra bajo ajuste.

So = Salario Mínimo decretado por el Gobierno, vigente para la zona del proyecto, correspondiente a la fecha de 15 días antes de la respectiva licitación o recepción de oferta o el correspondiente a la fecha de la negociación de un nuevo Ítem durante la ejecución.

IPC = Índice de Precios al Consumidor según datos del Banco Central de Honduras, correspondiente al mes cuando se emite el Decreto que estipule una variación del Salario Mínimo, con posterioridad a la licitación o presentación de la Oferta. El valor del IPC permanecerá invariable durante todo el período entre una variación y otra del Salario Mínimo correspondiente.

IPCo = Índice de Precios al Consumidor según datos del Banco Central de Honduras, correspondiente a la fecha de 15 días antes de la respectiva licitación o recepción de oferta o el correspondiente a la fecha de la negociación de un nuevo Ítem durante la ejecución.

II. EQUIPOS Y MAQUINARIA

Su incremento se reconocerá dependiendo de la presencia parcial o ausencia total de divisas en el Contrato, según las fórmulas siguientes:

a) CONTRATOS CON OTORGAMIENTO PARCIAL DE DIVISAS (MÁXIMO 51 % DE DIVISAS).

Fórmula de Reconocimiento:

FAE = $IPE \left(\left(R / R_o \right) - 1 \right)$ donde,

FAE = Factor de Ajuste de los Equipos y Maquinaria, en un ítem dado a multiplicar por el monto ejecutado en un Ítem determinado, en una estimación.

IPE = Incidencia Porcentual del Equipo y Maquinaria en un ítem dado (tomada del cuadro de Incidencias Porcentuales anexo)

R = Índice general de precios de los repuestos y partes tomado del US Department of Labor, Bureau of Labor Statistics para el renglón de Maquinaria de Construcción y Equipo (Construction Machinery and Equipment), del documento llamado Índices de los Precios de los Productos, vigente para el período de la estimación de obra bajo ajuste.

R_o = Índice general del precio de los repuestos y partes tomado de US Department of Labor, Bureau of Labor Statistics, para el renglón de Maquinaria de Construcción y Equipo (Construction Machinery and Equipment), del documento llamado Índices de los Precios de los Productos, correspondiente a la fecha de 15 días antes de la respectiva licitación o recepción de oferta o el correspondiente a la fecha de la negociación de un nuevo ítem durante la ejecución.

En el caso que no se disponga oportunamente de este Índice generado en el exterior, se empleará el Índice más actualizado de que se tenga información y posteriormente se podrán efectuar los ajustes pertinentes. Las cantidades correspondientes a la Cláusula Escalatoria o Ajuste de Precios no formarán parte del monto de los contratos para efectos de otorgamiento de divisas; es decir que el Ajuste de Precios se pagará en todo caso en moneda nacional (Lempiras).

b) **CONTRATOS SIN OTORGAMIENTO DE DIVISAS**

Fórmula de Reconocimiento

$$FAE = IPE \left(\left(\frac{DV}{DVo} \right) - 1 \right) \quad \text{donde,}$$

FAE, IPE son los mismos conceptos descritos en el inciso a) precedente.

* DV = Valor de la divisa, o tasa cambiaria de compra, Lempira: US \$ emitida por el Banco Central de Honduras, correspondiente al período de la estimación de obra bajo ajuste.

* DVo = Valor de la divisa, o tasa cambiaria de compra, Lempira : US \$ emitida por el Banco Central de Honduras, correspondiente a la fecha de 15 días antes de la respectiva licitación o recepción de oferta o el correspondiente a la fecha de la negociación de un nuevo ítem durante la ejecución.

* Una vez que la ONCAE realice las validaciones del caso, la Divisa como Indicador de Alza podrá sustituirse íntegramente por el Índice de Repuestos (IR) que en un futuro se emita en el Boletín de la CHICO o mediante las respectivas Certificaciones de Precios, como un valor más representativo de las variaciones que en el mercado local experimentan los Repuestos, llantas, partes y otros conceptos afines al Equipo y Maquinaria, empleada en la ejecución de las obras.

III. COMBUSTIBLES Y LUBRICANTES

El ajuste de este rubro se aplicará exclusivamente a los proyectos de obras viales y afines (carreteras, puentes y urbanizaciones), donde es intensivo el uso de equipos y maquinaria pesada. Su incremento se reconocerá mediante la aplicación de la siguiente fórmula:

$$\text{FACL} = \text{IPCL} ((D / \text{Do}) - 1) \text{ donde:}$$

FACL = Factor de Ajuste de los Combustibles y Lubricantes, a multiplicar por el monto ejecutado en un ítem determinado, en una estimación.

IPCL = Incidencia Porcentual de los Combustibles y Lubricantes en un ítem dado (tomada del cuadro de Incidencias Porcentuales anexo).

D = Precio Oficial del Diesel en Bomba para la zona del Proyecto, decretado por el Gobierno, correspondiente al período de ejecución de la estimación de obra bajo ajuste.

Do = Precio Oficial del Diesel en Bomba para la zona del Proyecto, decretado por el Gobierno, correspondiente a la fecha de 15 días antes de la respectiva licitación o recepción de oferta o el correspondiente a la fecha de la negociación de un nuevo ítem durante la ejecución.

IV. MATERIALES

Fórmula de Reconocimiento:

$$\text{FAMT} = \text{IPMT} ((\text{MAT} / \text{MATo}) - 1) \text{ donde,}$$

FAMT = Factor de ajuste de los Materiales, a multiplicar por el monto ejecutado en un ítem determinado, en una estimación.

IPMT = Incidencia Porcentual de los Materiales en un ítem dado (tomada del cuadro de Incidencias Porcentuales anexo)

MAT = Precio del Material o Canasta de Materiales (suma ponderada de sus precios individuales) más representativos o afines al ítem, vigente para el período de la estimación de obra bajo ajuste o al precio al que se haya adquirido con el anticipo o bajo la modalidad de material almacenado o en bodega.

MATo = Precio del Material o Canasta de Materiales (suma ponderada de sus precios individuales) más representativos o afines al ítem, correspondiente a la fecha de 15 días antes de la respectiva licitación

o recepción de oferta o el correspondiente a la fecha de la negociación de un nuevo Ítem durante la ejecución.

Para establecer los precios de los materiales sujetos a reconocimiento, la cotización o valor a utilizar será siempre en las mismas condiciones, en la misma zona geográfica más cercana a la obra y con idénticas características durante toda la vigencia del contrato, a fin de evitar distorsiones y mantener la consistencia en los cálculos. En el caso de productos asfálticos, la confrontación de precios se hará “en puerto de entrada al país o en refinería”, según corresponda. Cuando fuere posible, dichos precios deberán provenir de fuentes oficiales del mismo Gobierno, pudiendo además emplearse al efecto el rango de precios promedio o Tendencia Media que contiene el Boletín o las Certificaciones de Precios que periódicamente emite la Cámara Hondureña de la Industria de la Construcción (CHICO). Si se produjeran variaciones en los impuestos, estos se reconocerán por separado, previa investigación y análisis especial que efectuará el Gobierno.

Los materiales objeto de reconocimiento por incremento de costos y que pueden seleccionarse para integrar la “canasta representativa de un ítem” en proyectos viales se limitarán específicamente a los siguientes: cemento tipo Portland, cal, acero, productos asfálticos (cementos asfálticos, asfaltos rebajados o asfaltos especiales), alambre de púas, explosivos, gaviones, neopreno, elementos prefabricados de concreto, tuberías de cualquier tipo, pintura y señales viales. Solamente en los contratos de construcción de puentes, cajas u otras estructuras mayores de drenaje, se efectuará el ajuste de precios incluyendo además la Madera, arena y grava como Indicador de Alza, bajo el mismo procedimiento descrito anteriormente. Cualquier otro material no comprendido en el listado anterior, no será sujeto de reconocimientos o ajustes en las obras viales y sus alcances deberán ser considerados por los Licitantes en sus distintos precios unitarios de oferta. Ver cuadro Anexo con consumo predeterminado de materiales clave en los proyectos viales.

Dada la sensibilidad y repercusiones en el ajuste, para el caso especial de los diferentes productos asfálticos, cemento o la cal utilizados en proyectos de pavimentos, estabilizaciones u otros trabajos similares, o en el caso del cemento tipo Portland empleado en estructuras de gran magnitud, su consumo por unidad de medida (rendimiento) para encontrar su peso o influencia en la composición porcentual del ítem (Incidencia Porcentual IP) y su ajuste por unidad de medida, se determinará únicamente en función de la fórmula de trabajo específica que se derive del respectivo diseño de proporciones de mezcla que certifique el Supervisor encargado para ese proyecto. Los precios de estos u otros materiales deberán ser obtenidos directamente de fuentes confiables y objetivas.

Los materiales objeto de reconocimiento por incremento de costos y que pueden seleccionarse para integrar la “canasta representativa de un ítem o proyecto” en proyectos de Edificaciones y obras afines, serán listadas predeterminadamente en cada ítem pero su distribución, peso o incidencia en este rubro será obtenida de la respectiva Ficha de Costos presentada por el Contratista con su oferta, a objeto de buscar la mayor exactitud y similitud posible con el trabajo a desarrollar. Esta distribución se hará sumando los costos de cada uno de los materiales previamente listados, con lo cual se obtendrá el 100% de los materiales clave seleccionados; luego el costo de cada material se dividirá entre este total sumado, para obtener el correspondiente peso relativo o participación porcentual, la cual finalmente se reducirá o referirá al Porcentaje global o Incidencia Porcentual que el Cuadro general señale en forma fija para ese ítem, en el renglón de Materiales. Tales materiales clave incluyen entre otros: cemento, acero, láminas de distinto tipo, canaletas, accesorios eléctricos y sanitarios, madera, agregados pétreos, ventanería, material selecto, pisos varios, cerámica, ladrillo, bloques, luminarias, pinturas, tuberías, ductos, accesorios tipo, etc. Cuando en un mismo ítem de obra se presenten varios elementos del mismo tipo (p.e. varios tipos de varilla de acero en un mismo concepto), se elegirá uno o hasta tres elementos que sean los más representativos o con mayor peso o influencia en el ítem, a objeto de simplificar los cálculos y la consecuente aplicación del procedimiento.

Cuando el Contratista utilice elementos estructurales prefabricados de alta complejidad (vigas pre – esforzadas, columnas, y otros productos similares), que por razones especiales el Contratista no fabrique en sus planteles o en el sitio de la Obra, tal como lo ofertó y lo reflejó en sus fichas de costos, si no que ya en el desarrollo del proyecto le compre a un proveedor determinado, previa autorización escrita del Supervisor y el Contratante, los cálculos para su ajuste de precios en función de las cantidades consumidas en obra y usando los precios finales del proveedor, se harán tomando en cuenta la relación resultante de dividir el diferencial de precios finales del proveedor, entre el Factor de Sobrecosto FS o de Indirectos que el propio Contratista haya considerado en las Fichas de Costos de su Oferta, para el ítem en cuestión, así:

Precio utilizado para Ajuste: $(\text{Precio actual} - \text{Precio oferta}) / \text{FS}$

Ajuste = Precio de Ajuste x Cantidad de Obra consumida en el período

Lo anterior en virtud que no se efectúa ningún ajuste en la porción de los gastos indirectos. A estos propósitos, el Gobierno efectuará las revisiones e investigaciones que considere necesarias y el Contratista deviene obligado a brindar todas las facilidades del caso

Cuando se utilice Concreto Premezclado en cualquier tipo de elemento o estructura, independientemente de su complejidad o magnitud, (soleras, zapatas, muros, columnas, vigas, etc.), la llamada "Canasta de Materiales" fijada para denotar los Ajustes en el renglón de los Materiales, se sustituirá directamente por el Precio del Concreto Premezclado que figure en el Boletín de la CHICO, como Índice para ajustar dicho renglón.

El ajuste en Equipos o aditamentos especiales que se incorporen a la obra, tales como ascensores, aires acondicionados, equipos de seguridad, aparatos electrónicos o de telecomunicaciones, luminarias no convencionales, artículos suntuarios, pintura vial, señales viales y otros bienes especializados similares, los cuales no puedan ser certificados la variación de precio por la CHICO entonces se hará por medio de la variación en la Divisa (tasa cambiaria de compra Lempira : US\$), entre la fecha del compra del bien y el valor ofertado originalmente, agregándole un dos por ciento (2 %) anual aplicado proporcionalmente si fuere el caso, para cubrir la propia inflación en el país de origen, siempre y cuando haya transcurrido al menos noventa días calendario entre la presentación de la Oferta y la compra del bien.

Los valores de los Índices de ajuste y los precios de los Materiales representativos para un proyecto en particular, de la naturaleza que fuere, deben ser obtenidos de una misma fuente confiable y con iguales características, a fin de mantener la homogeneidad y consistencia del procedimiento, a lo largo del desarrollo de la obra.

Los Materiales que sean adquiridos para ser almacenados o colocados en Bodega se ajustaran o escalaran únicamente en el período comprendido entre la fecha de presentación de la Oferta y la fecha de adquisición del bien. Se exceptúan de reconocimiento o ajuste de precios aquellos materiales que de alguna manera hubieren sido obtenidos en calidad de Donación, o que sean suministrados directamente por el Contratante.

B) Si en el mismo período que abarque una determinada estimación de obra se suscitan dos o más valores de los Índices de Ajuste (Índice de Precios al Consumidor, Salario Mínimo, precio del Diesel, valor del Índice de Equipos y Maquinaria del US Department of Labor, valor de la Divisa, Materiales representativos, etc.) se deberá efectuar una ponderación de dichos valores, de acuerdo a su respectiva duración en el período de la estimación de obra bajo ajuste, a fin de obtener un único valor que sirva en el Índice respectivo.

C) Los cálculos en las fórmulas de ajuste se realizarán con un máximo de cuatro (4) cifras significativas a la derecha del punto decimal

	<p>(diezmilésima), haciendo las aproximaciones del caso. Para obtener el valor final del ajuste en Lempiras, se aproximarán los cálculos resultantes a la segunda cifra decimal (centésima).</p> <p>D) Cuando se ejecute obra más allá del plazo contractual establecido, bajo el régimen de Multa o Penalización de acuerdo al contrato, los valores de los Índices de Ajuste y de los precios de los materiales y servicios a utilizar hasta la completación del contrato, serán los vigentes a la fecha de vencer el último plazo que haya estado protegido contractualmente con la aplicación de la Cláusula Escalatoria o Ajuste de Precios, conforme lo indicado en la Ley de Contratación del Estado. En el caso que se negocien precios unitarios para nuevos ítems que deban ser incorporados a la Lista de Cantidades (Presupuesto de la obra) por no figurar en los cuadros de la Oferta original, los valores base o de origen para los Índices de Ajuste aplicables a estos nuevos ítems, serán los prevaletentes a la fecha o mes en que se haya producido dicha negociación.</p> <p>En caso de que los pagos en moneda extranjeras representen 51% o más del monto total del contrato, se aplicará el siguiente mecanismo de ajuste de precios:</p> <p>No Aplica</p> <p>Los montos autorizados en cada estimación de obra, antes de las deducciones por concepto de anticipo, se deberán ajustar aplicando el respectivo factor de ajuste de precios a los montos que deban pagarse en cada moneda. Para cada moneda del Contrato se aplicará por separado una fórmula similar a la siguiente:</p> $P_c = A_c + B_c (I_{mc}/I_{oc})$ <p>en la cual:</p> <p>P_c es el factor de ajuste correspondiente a la porción del Precio del Contrato que debe pagarse en una moneda específica, "c";</p> <p>A_c y B_c son coeficientes⁵ estipulados en las CEC que representan, respectivamente, las porciones no ajustables y ajustables del Precio del Contrato que deben pagarse en esa moneda específica "c", e</p> <p>I_{mc} es el índice vigente al final del mes que se factura, e I_{oc} es el índice correspondiente a los insumos pagaderos, vigente 28 días antes</p>
--	---

⁵ La suma de los dos coeficientes, A_c y B_c , debe ser igual a 1 (uno) en la fórmula correspondiente a cada moneda. Normalmente, los dos coeficientes serán los mismos en todas las fórmulas correspondientes a las diferentes monedas, puesto que el coeficiente A, relativo a la porción no ajustable de los pagos, por lo general representa una estimación aproximada (usualmente 0,15) que toma en cuenta los elementos fijos del costo u otros componentes no ajustables. La suma de los ajustes para cada moneda se agrega al Precio del Contrato.

	<p>de la apertura de las Ofertas; ambos índices se refieren a la moneda "C"</p> <p>Los coeficientes para el ajuste de precios son:</p> <p>(a) El procedimiento para reconocimiento de mayores costos o ajuste de precios se hará mediante la fórmula que se describe en el acuerdo Presidencial No. A-003-2010, publicado en el No. 32,118 del Diario Oficial La Gaceta de fecha 20 de enero del 2010.</p> <p>La supervisión verificará y revisará los ajustes conforme al listado promedio mensual de certificados extendidos por la Cámara de la Construcción (CHICO), del período comprendido de la respectiva estimación y quince días antes de la presentación de la oferta.</p>
CGC 48.1	<p>El monto de la indemnización por daños y perjuicios para la totalidad de las Obras es del cero punto treinta y seis por ciento (0.36%) <i>del Precio Final del Contrato tal como estipulado en las Disposiciones Generales del Presupuesto para el año 2018</i> por día. El monto máximo de la indemnización por daños y perjuicios para la totalidad de las Obras es del quince (15%).</p> <p>Se establecen las siguientes sanciones, notificándole al contratista, de conformidad al procedimiento correspondiente, y se descontará de la estimación mensual más próxima, así:</p> <p>Por no portar la imagen corporativa del Contratante (cascos, vallas, rótulos y por no colocar y/o mantener las vallas de identificación de proyectos, señalización de peligro, tales como cintas de seguridad a ambos lados de las excavaciones y/o rotulación, o por utilizar propaganda en la maquinaria que utiliza sin la autorización del contratante L 1,000.00 lempiras diarios, hasta que estas hayan sido solventadas.</p>
CGC 50.1	<p>El pago (los pagos) por anticipo será(n) de: quince por ciento (15%) del monto del contrato y se pagará(n) al Contratista a más tardar en quince días de la fecha de presentación de la garantía de anticipo y cumplimiento de contrato. La vigencia de la garantía de anticipo es de un mes adicional al plazo de ejecución.</p>
CGC 51.1	<p>El monto de la Garantía y/o Fianzas de Cumplimiento es del 15% por ciento</p> <p><i>Con una vigencia de tres meses adicionales al plazo de ejecución.</i></p>
CGC 50.2	<p>El Contratista debe de presentar Garantía de Calidad, en los términos dispuestos en la Cláusula 50.2 de las CGC.</p> <p>En caso de que se exija Garantía de Calidad, agregar:</p>

	“La Garantía de Calidad deberá estar vigente por un plazo de doce (12) meses contados a partir de la fecha del Acta de Recepción Definitiva de la Obra.
E. Finalización del Contrato	
CGC 55.1	<p>(a) El plazo máximo para que el Contratista proporcione al Supervisor de Obras un estado de cuenta detallado del monto total que considere que se le adeuda en virtud del contrato será de quince (15) <i>días</i> después de la emisión de la Certificación mencionada en la Cláusula 54.3.</p> <p>(b) El plazo máximo para que el Supervisor de Obras se pronuncie sobre la aceptación o rechazo del estado de cuenta detallado será de veinticinco (25) <i>días</i> a partir del día siguiente a la fecha de recepción del mismo.</p> <p>(c) El plazo máximo para emitir el certificado de pago será de quince (15) <i>días</i> después de la notificación de aceptación del estado de cuenta;</p> <p>(d) El plazo máximo para intentar la conciliación del balance final y otros detalles del estado de cuenta será de quince (15) <i>días</i> a partir del día siguiente de la fecha de notificación de rechazo del estado de cuenta.</p> <p>(e) Si la conciliación no fuese exitosa el plazo máximo para que el Supervisor de Obras emita el certificado de pago será de <i>quince (15) días</i> a partir del día siguiente a la fecha de conclusión del periodo de conciliación.</p>
CGC 56.1	<p>Los Manuales de operación y mantenimiento deberán presentarse a más tardar quince (15) días después de finalizadas las obras y serán responsabilidad del Contratista.</p> <p>Los planos actualizados finales deberán presentarse a más tardar quince (15) días después de finalizadas las obras y serán responsabilidad del Contratista.</p> <p>por no cumplir con la presentación de los planos actualizados finales y/o los manuales de operación y mantenimiento en la fecha establecida en las CGC 56.1 retendrá el acta de recepción final.</p>
CGC 57.2 (11)	El número máximo de días es de cuarenta y dos (42); <i>consistente con la Sub cláusula 48.1 sobre liquidación por daños y perjuicios.</i>

APENDICE "A"

OTRAS OBLIGACIONES DEL CONTRATISTA

I. PROCEDIMIENTO PARA ELABORAR EL PROGRAMA DE TRABAJO

En consistencia con la Cláusula CGC 27, el Programa de trabajo que elabore el Contratista, debe contener por lo menos los aspectos siguientes:

1. El sistema de programación debe estar basado en el método CPM (Critical Path Method), con indicación de ruta crítica, utilizando para ello el Ms Project o similar.
2. Adjuntar la Metodología de Construcción. Como organizará los frentes de trabajo (dar información como: cuantos frentes, ubicación de éstos, funciones, equipo, personal y materiales para cada frente, etc.). Que supuestos ha considerado en el análisis de la programación de la obra. Estrategia a seguir cuando se dañe el equipo disponible.
3. Análisis climatológico que determine la lluvia y el viento que puedan provocar atrasos en la ejecución del proyecto. El efecto del resultado de este análisis debe ser considerado en la determinación de la producción diaria para las actividades de obra que correspondan.
4. Análisis de afectaciones prediales.
5. Detallar en el programa de trabajo todas las actividades de obra de la Lista de Cantidades y Precios Unitarios de la Oferta manteniendo el mismo orden de dicha Lista. Asimismo, detallar cuando corresponda las sub-actividades o procesos para llegar a obtener la actividad principal.
6. Asignar el calendario de trabajo del proyecto con las inhabilitaciones que correspondan (feriados, vacaciones, días libres, etc.).
7. Relacionar las actividades asignándole los predecesores en el orden lógico y definir la ruta crítica. Se debe de minimizar el uso de delimitaciones o fechas fijas para las tareas y cuando se utilicen deberá acompañarse una explicación del porqué se ha considerado la delimitación.
8. Fijar los hitos o productos entregables en fechas intermedias del plazo contractual. Cada hito debe ser el producto de un proceso y debe estar relacionado con las tareas que le preceden. Por tratarse de puntos de control del avance de las obras, se deberá indicar en el programa de trabajo, de manera clara las fechas en que estarán finalizados al 100% los hitos o metas.
9. Acompañar una memoria de cálculo que muestre que las duraciones de las tareas han sido obtenidas a partir de los rendimientos de los recursos considerados. En la memoria se debe incluir una tabla de rendimientos de equipo y mano de obra para las actividades o conceptos de obra de mayor incidencia en costo y tiempo.
10. Asignar costos en Lempiras a cada una de las actividades obra de la Lista de Cantidades y precios y en base a ello obtener el flujo de desembolso.
11. El programa deberá ser impreso en tamaño carta o legal y estará compuesto por los siguientes documentos:
 - a. Diagrama de Gantt que muestre las duraciones, fechas de inicio y fin y predecesores.

- b. Flujo de Caja por mes calendario de todo el plazo de ejecución.
12. Una vez revisado el Programa de Trabajo y hechos los ajustes requeridos por el Supervisor de obra del contratante, a los cuales está obligado el Contratista, deberá grabarse la línea base y ser oficializado mediante las firmas del Supervisor y el Contratista y enviarle una copia al Contratante en forma impresa y digital modificable.

II. PROCEDIMIENTO PARA LA ACTUALIZACION DEL PROGRAMA DE TRABAJO

En consistencia con la Cláusula CGC 27.1, el procedimiento para actualizar el Programa de Trabajo y darle seguimiento, será como sigue:

1. El Contratista deberá analizar junto con el Supervisor de la obra y el contratante las razones de los desfases si los hubiere y dará las soluciones para recuperarlos. Tales razones deben ser registradas en el Programa de Trabajo, haciendo uso de la herramienta "notas" del Ms Project en cada una de las actividades de obra que hayan sido afectadas.
2. Si las razones de los desfases no son imputables al Contratista se deberá hacer una reprogramación, analizando cada ítem afectado haciéndole los cambios de programación que procedan y determinar si se afecta o no la ruta crítica.
3. En el caso de tener que reprogramarse la obra por razones imputables al Contratista, se procederá como sigue:
 - a. Mantener la duración total de la obra dentro del plazo contractual.
 - b. Las actividades ejecutadas se mantendrán con las fechas de inicio y fin reales de ejecución.
 - c. A las actividades pendientes de ejecutar se les harán las modificaciones, dándoles las duraciones de tal manera de no afectar la ruta crítica, por lo que de ser necesario para mejorar el rendimiento deberán aumentarse los recursos. En todo lo que aplique se deberá cumplir con el mismo procedimiento indicado en el numeral II de este Apéndice.
4. La fecha de presentación del programa actualizado (en forma impresa y digital modificable) será el indicado en la Cláusula CGC 27.3 del Contrato. La forma digital puede ser remitida por correo electrónico al Contratante.

III. PROCEDIMIENTO PARA LA PRORROGA DEL PLAZO PREVISTO DE TERMINACION

En consistencia con la Cláusula CGC 28, el procedimiento para aprobar una Prórroga del plazo previsto de terminación, será como sigue:

1. El Contratista presentará una carta de solicitud al Supervisor de obra en original y copia, acompañando las evidencias que justifiquen el tiempo solicitado y una re-programación que muestre como ha sido afectada la ruta crítica, para lo cual debe justificar por cada actividad de obra, el cambio en la duración con respecto al Programa de Trabajo oficialmente aprobado; así mismo, debe dar las justificaciones en caso de hacer cambios en las actividades predecesoras y en las fechas de inicio de cada actividad. El supervisor deberá realizar el análisis correspondiente y elaborar un dictamen de dicha solicitud dentro de un plazo no mayor de 10 días posteriores al recibo de la solicitud.

2. El contratante, previo dictamen del Supervisor deberá analizar la solicitud y emitir una opinión dentro del plazo establecido en las CGC 28.2 del contrato a partir del recibo de la copia de dicha solicitud. Esta deberá remitir dictamen con copia al Contratista. La prolongación del plazo de ejecución de las obras establecido en el contrato de construcción se hará de acuerdo a un estudio del Programa de Trabajo del Proyecto y la ampliación en plazo estará en función del tiempo en que resulte afectada la Ruta Crítica.
3. El contratante procesará, y procederá a elaborar suscribir la Modificación de contrato para formalizar la ampliación de plazo.
4. El programa de trabajo actualizado con la ampliación de plazo aprobada, será formalizado con las firmas de los representantes del Contratista y el Supervisor.

IV. DESGLOSE DE PRECIOS UNITARIOS

En consistencia con la Cláusula CGC 38, se requiere que el análisis de precios unitarios cumpla con lo siguiente:

1. El costo directo del análisis de precios unitarios debe estar clasificado en tres componentes, cada uno por separado: (1) los materiales con el detalle del impuesto por separado, (2) la mano de obra y (3) el equipo y herramientas.
2. Materiales.- Debe detallarse todos los materiales involucrados en la actividad, los rendimientos y el precio por unidad de cada material. El precio por unidad debe ser puesto en obra y debe estar soportado por la respectiva cotización. Se debe acompañar un desglose separado del precio por unidad del material, cuando éste no sea igual al reflejado en la cotización.
3. Mano de Obra.- Debe detallarse toda la mano de obra por categoría, los rendimientos en horas-hombre y el precio por cada hora-hombre incluyendo todas las cargas sociales que correspondan.
4. Equipo.- Debe detallarse los diferentes tipos de equipo a ser utilizados en la actividad, los rendimientos en horas y el precio por cada hora. La tarifa horaria de cada equipo considerado, debe estar respaldada por el respectivo desglose.
5. Los rendimientos deben indicar cuantas horas-hombre de mano de obra, horas-máquina y cantidad de material, se requieren para construir una unidad de la actividad a que corresponda el análisis de precios. El rendimiento debe ser expresado en cantidades, no en porcentaje.
6. Costos Indirectos. Se debe presentar una memoria de cálculo detallada de donde se obtuvo el factor de sobre costo (gastos generales y utilidad).
7. Se debe desglosar por separado el valor correspondiente a todos los impuestos que manda la ley hondureña.
8. El orden de presentación de las fichas de costos debe ser igual al orden de los conceptos de obra detallados en la Lista de Cantidades.

Estos análisis servirán de base para cualquier ajuste, ponderación o cálculo que se requiera realizar durante la ejecución del proyecto, por lo cual la información suministrada deberá ser cuidadosamente analizada por el Contratista y apegada a las condiciones reales del trabajo requerido. Así mismo serán utilizados para formular los costos de los trabajos por obra no prevista.

Si las fichas de costos no son presentadas en la forma aquí estipulada, el Contratante se reserva el derecho de hacer la interpretación que a su juicio sea la más adecuada para ser utilizada en cualquier análisis que se requiera durante la ejecución del proyecto.

V. RECEPCION DE LAS OBRAS Y EMISION DEL CERTIFICADO DE TERMINACION DE LAS OBRAS.

En consistencia con la Cláusula CGC 54 y 55, cuando las obras estén listas para ser recepcionadas el Supervisor de la obra preparará un informe donde conste la fecha de terminación de los trabajos y la siguiente información:

- a. Los resultados de la inspección física de las obras ejecutadas.
- b. Los resultados de las pruebas requeridas, si las hay, previo a la recepción de las obras
- c. Los resultados de la constatación de posibles imperfecciones o defectos de construcción.
- d. Los resultados de la constatación del retiro de las instalaciones del lugar de trabajo y de la reposición de los terrenos y lugares a su estado normal
- e. Los resultados de la constatación relacionada con la terminación de los trabajos que estuvieran incompletos.
- f. Visto bueno de las empresas de servicios públicos correspondiente, en el caso de obras de Redes.
- g. o de las cantidades de obra finales ejecutadas con el respectivo monto final.

Este informe debe ser presentado a más tardar dentro de los diez (10) días hábiles después de finalizada las actividades pendientes, si las hay o, si no las hay, después de recibida la notificación del Contratista de haber finalizado los trabajos.

Después de recibido el informe del Supervisor, el contratante nombrará una Comisión de Recepción para que haga la verificación de los trabajos y del informe del Supervisor. Cuando la Comisión apruebe el informe, será suscrito el Certificado de Terminación de las Obras por los representantes del Contratista, y por los Miembros de la Comisión de Recepción.

VI. EQUIPO

El Contratista está obligado a mantener el equipo esencial para la ejecución de los trabajos de acuerdo al Programa de trabajo, en la misma o mejor condición o estado que la ofrecida, debiendo requerir de la autorización del Supervisor y del para retirarlo del proyecto. En caso de que el equipo del Contratista no estuviese en buenas condiciones, con la simple instrucción del Supervisor deberá retirarlo del proyecto y sustituirlo por otro en buen estado de funcionamiento en un término no mayor del requerido para que la actividad en ejecución no se desfase.

VII. USO DE BITACORA

En consistencia con la Cláusula CGC 23, el uso frecuente de la bitácora es obligatorio tanto por el Contratista como por el Supervisor de obra del contratante. La custodia de la bitácora corresponde al Supervisor y siempre debe estar disponible para las partes involucradas en el Proyecto. Le corresponde al Supervisor hacer el cierre de la Bitácora cuando finalice el Proyecto.

VIII. OBLIGACION DEL CONTRATISTA DE COMUNICAR SOBRE CUALQUIER ERROR EN LOS DOCUMENTOS CONTRACTUALES

El Contratista está obligado a informar al Supervisor cualquier error que encuentre en los documentos, planos o especificaciones o cualquier hecho o circunstancia que pueda afectar la calidad, tiempo o costo de los trabajos a ser ejecutados bajo el contrato, con el propósito de tomar oportunamente las medidas correctivas que correspondan. La comunicación debe hacerla a más tardar dentro de los cinco (5) días hábiles a partir de la fecha en que haga el descubrimiento. El incumplimiento de esta obligación por parte del Contratista lo hará responsable de los perjuicios que se generen en su contra o en contra del Contratante.

IX ÓRDENES DE CAMBIO

En consistencia con las Cláusulas CGC 39 del Contrato, los documentos requeridos para conformar una Orden de Cambio son los Sigüientes:

- a. Generales del Proyecto: Se deben Indicar todos los datos relevantes correspondientes al contrato de ejecución de la obra.
- b. Resumen Orden de Cambio (resumen de actividades propuestas y costos)
- c. El Proyecto (Descripción del Proyecto)
- d. Justificación y Obra Propuesta para la Orden de Cambio
- e. Cuadro de la Orden de Cambio
- f. Memoria de Cálculo de Cantidades de Obra
- g. Fichas de Costo Unitario (correspondientes a las actividades nuevas)
- h. Especificaciones Técnicas (correspondientes a las actividades nuevas)
- i. Planos
- j. Fotografías
- k. Copias de Bitácora
- l. Nota de aprobación de la supervisión

X. PROCEDIMIENTO PARA MODIFICACIÓN DE CONTRATO POR ORDEN DE CAMBIO

En el marco de la Cláusula CGC 39, del Contrato, el procedimiento para formalizar una Modificación de Contrato será el siguiente:

1. El supervisor revisará y analizará las Órdenes de Cambio y emitirá un informe conteniendo el dictamen de aprobación y lo enviará al contratante, acompañando las evidencias que justifiquen el cambio de cada una de las actividades y de ser necesario una re-programación en caso que sea afectada la ruta crítica.

El Informe del supervisor incluirá lo siguiente:

1. Antecedentes
2. Cambios
3. Justificación de los Cambios
4. Dictamen técnico, financiero y legal sobre la procedencia de la orden de cambio
5. Anexos:
 - 5.1 Fotografías

- 5.2 Cuadro de lista de cantidades, donde se reflejen de Xn1 a Xnx las órdenes de cambio y/o modificaciones en columnas separadas, incluir en este cuadro una columna con el avance porcentual financiero y físico de cada una de las actividades al momento de hacer la solicitud de orden de cambio en aquellas actividades que se consideran más relevantes.
 - 5.3 Cronograma actualizado (con análisis de afectación de ruta crítica)
 - 5.4 Para actividades nuevas, un análisis de precios.
 - 5.5 Especificaciones y planos (si aplica) de las actividades nuevas, además de la memoria de cálculo.
2. El contratante, deberá analizar la Orden de Cambio y el dictamen e informe del supervisor y emitir una aprobación para luego realizar la Modificación de Contrato. En caso de requerirse una ampliación en el plazo previsto para la terminación de las obras como resultado de la aprobación de la Orden de cambio deberá acompañarse de los documentos establecidos en el Apartado III de este APÉNDICE.
- La solicitud de Modificación será acompañada de la orden de cambio y el informe del supervisor y posteriormente se procesará y suscribirá la Modificación de contrato para formalizar la Orden de Cambio.

XI. REQUISITOS EMPRESA CONSTRUCTORA PARA PAGO DE ANTICIPO

En el marco de la Cláusula CGC 50, el contratista debe respetar el orden y los requisitos de todos documentos enumerados a continuación, su forma de presentación debe ser encuadrada con su ORIGINAL junto con un juego de COPIA ADICIONAL:

1. Solicitud para trámite de anticipo, indicando nombre del proyecto, N° de contrato y monto. Dirigido al Subsecretario de estado en el despacho de servicios educativos.
2. Documentación Requerida:
 - a. Recibo de cobro normal en hoja membretada del contratista, el recibo debe presentarse por el monto neto a recibir. (Firmado y sellado).
3. Información contractual y fianzas bancarias:
 - a. Fotocopia del contrato.
 - b. Fotocopia de Fianza de Anticipo
 - c. Fotocopia de Fianza de Cumplimiento.
4. Información general:
 - a. Copia de Identidad del representante legal.
 - b. RTN Numérico del representante legal.
 - c. RTN numérico de la empresa
 - d. Constancia de Pagos a cuenta de la SAR.
 - e. Permiso de operación vigente de la empresa
 - f. Constancia de inscripción de proyecto en la cámara Hondureña de la Industria y de la construcción. (CHICO).
 - g. ORIGINAL primer pago o anticipo y en las subsiguientes estimaciones se adjuntará copia.

XII REQUISITOS EMPRESA CONSTRUCTORA ESTIMACIONES

En el marco de la Cláusula CGC 42, los contratistas deben respetar el orden y los requisitos de todos documentos enumerados a continuación, su forma de presentación debe ser encuadrada con su ORIGINAL junto con un juego de COPIA ADICIONAL:

1. Solicitud para trámite de estimación, indicando nombre del proyecto, N° de contrato, periodo y monto. Dirigido al Sub Secretario de Estado en el Despacho de Servicios Educativos-SEDUC.
2. Documentación Requerida:
 - a. Recibo original de cobro (boleta de venta o factura) de acuerdo al nuevo régimen de facturación CAI-SAR, de estimación indicando periodo, nombre, número del proyecto (en caso de haber solicitado anticipo, detallarlo) el recibo debe presentarse por el monto neto a recibir. (Firmado y sellado).
 - b. Recibo de cobro normal en hoja membretada del contratista, (en caso de haber solicitado anticipo, desglosar las cantidades) el recibo debe presentarse por el monto neto a recibir. (Firmado y sellado).
 - c. Cuadro de estimación.
 - d. Estado financiero y físico del proyecto
 - e. Memoria de cálculo.
 - f. Resumen fotográfico. (Físico mínimo 6 fotografías)
 - g. Informe técnico del proyecto de la supervisión.
 - h. Hojas de Bitácora (color Amarillas)
 - i. Cronograma actualizado mensualmente.
 - j. Cambios realizados en la estructura presupuestaria del proyecto. (Ordenes de cambio con su respectiva justificación de orden de cambio).
 - k. En la última estimación deberá presentar el acta de recepción definitiva ORIGINAL.
3. Información contractual y fianza y/o garantías bancarias:
 - a. Fotocopia del contrato.
 - b. Fotocopia de orden de inicio. (se deberá notificar por escrito a la fecha en que iniciaran las obras y si será a cuenta y riesgo).
 - c. Fotocopia de Fianza y/o garantía de Anticipo o nota de renuncia al anticipo cuando aplique, Fotocopia de Fianza de Cumplimiento.
 - d. Fotocopia de fianza y/o garantía de calidad de obra (Último pago).
4. Información general:
 - a. Copia de Identidad del representante legal.
 - b. RTN Numérico del representante legal.
 - c. RTN numérico de la empresa.
 - d. Constancia de Pagos a cuenta de la SAR.

- e. Constancia de inscripción de proyecto en la cámara Hondureña de la Industria y de la construcción (CHICO).
- f. ORIGINAL primer pago o anticipo y en las subsiguientes estimaciones se adjuntará copia.

Sección VII. Especificaciones y Condiciones de Cumplimiento (Ver Apéndice B)

La existencia de un conjunto de Especificaciones claras y precisas es indispensable para que los Oferentes puedan responder en forma realista y competitiva a lo solicitado por el Contratante, sin tener que restringir o condicionar sus Ofertas. En el marco de licitaciones públicas, las Especificaciones deben redactarse de modo que permitan la más amplia competencia posible y, al mismo tiempo, establezcan claramente las normas requeridas en cuanto a la mano de obra, los materiales y el funcionamiento de los bienes y servicios que se han de adquirir. Sólo así se podrá cumplir con los objetivos de economía, eficiencia y equidad en materia de adquisiciones, asegurar que las Ofertas se ajustan a las condiciones de la licitación, y facilitar la evaluación posterior de las Ofertas. En las Especificaciones deberá exigirse que todos los bienes y materiales que se hayan de incorporar en las Obras sean nuevos, estén sin usar y sean los modelos más recientes o actuales, y que en ellos se hayan incorporado los últimos adelantos en materia de diseño y materiales, a menos que en el Contrato se estipule otra cosa.

En la preparación de Especificaciones resultan útiles los ejemplos de Especificaciones de proyectos similares que hayan tenido lugar en Honduras. Comúnmente la mayor parte de las Especificaciones son redactadas por el Contratante o el Supervisor de Obras especialmente para satisfacer las Obras del Contrato en cuestión. Si bien no hay un conjunto estándar de Especificaciones de aplicación universal a todos los sectores de todos los países, sí existen principios y procedimientos establecidos, los cuales se han incorporado en estos documentos.

Resulta muy conveniente uniformar las Especificaciones Generales para Obras que se realizan con frecuencia en los sectores públicos, tales como carreteras, puertos, ferrocarriles, vivienda urbana, riegos y abastecimiento de agua, del mismo país o región en que prevalezcan condiciones similares. Las Especificaciones generales deberán abarcar todas las formas de ejecución, materiales y equipos que se utilicen comúnmente en la construcción, aunque no siempre hayan de usarse en un Contrato de Obras determinado. Las Especificaciones Generales deberán adaptarse luego a las Obras específicas eliminando o agregando disposiciones.

Las Especificaciones deben redactarse cuidadosamente para asegurar que no resulten restrictivas. En las Especificaciones de normas relativas a los bienes, materiales y formas de ejecución se deberán aplicar, en la medida de lo posible, normas reconocidas internacionalmente. Cuando se utilicen otras normas particulares, sean o no hondureñas, se deberá establecer que también serán aceptables los bienes, materiales y formas de ejecución que se ajusten a otras normas reconocidas que garanticen una calidad igual o superior a la de las normas mencionadas. Con tal fin se podrá agregar el siguiente tipo de cláusula en las Condiciones Especiales o en las Especificaciones:

“Equivalencia de normas y códigos”

Cuando en el Contrato se haga referencia a las normas y códigos específicos con cuyos requisitos deban cumplir los trabajos a ser ejecutados o las pruebas a que deban ser sometidos, se aplicarán las disposiciones de la última edición o revisión de las normas y códigos pertinentes en vigencia, salvo que expresamente se estipule otra cosa en el Contrato. Cuando dichas normas y códigos sean nacionales, o estén relacionados con un país o región determinados, se aceptarán otras normas reconocidas que aseguren una calidad sustancialmente igual o superior a la de las normas y códigos especificados supeditados al examen y consentimiento previos por escrito del Supervisor de Obras. El Contratista deberá describir detalladamente por escrito las diferencias que existan entre las normas especificadas y las que propone como alternativa, y presentarlas al Supervisor de Obras por lo menos 30 días antes de la fecha en que desee contar con su consentimiento, Si el Supervisor de Obras determinara que las desviaciones propuestas no garantizan una calidad en igual o superior, el Contratista deberá cumplir con las normas especificadas en los documentos.”

Estas notas para preparar las Especificaciones tienen como único objetivo el de informar al Contratante o a la persona que redacte los documentos de licitación y no deben incluirse en los documentos finales.

Sección VIII. Planos (ver archivos en CD)

Liste aquí los Planos. Los planos, incluyendo los planos del Sitio de las Obras, deberán adjuntarse a esta sección en una carpeta separada

Sección IX. Lista de Cantidades (Ver archivo electrónico .xlsx)

Objetivos

Los objetivos de la Lista de Cantidades son:

- (a) proporcionar información suficiente acerca de las cantidades de Obras que deberán realizarse a fin de que las Ofertas puedan ser preparadas adecuadamente y con precisión, y
- (b) cuando se haya celebrado el Contrato, contar con una Lista de Cantidades Valoradas (Presupuesto de la Obra) (Lista de Cantidades con precios), para ser utilizada en la valoración periódica de las Obras ejecutadas.

Con el fin de alcanzar estos objetivos, las Obras deberán desglosarse en la Lista de Cantidades con suficiente detalle para que se pueda distinguir entre las diferentes clases de Obras, o entre las Obras de la misma naturaleza realizadas en distintos sitios o en circunstancias diferentes que puedan dar lugar a otras consideraciones en materia de costos. Consistente con estos requisitos, la Lista de Cantidades deberá ser, en forma y contenido, lo más simple y breve posible.

Lista de trabajos por día

La Lista de trabajos por día deberá incluirse únicamente si existe la probabilidad de realizar trabajos imprevistos, en adición a los rubros incluidos en la Lista de Cantidades Valoradas (Presupuesto de la Obra). Para facilitar al Contratante la verificación de que los precios cotizados por los Oferentes se ajustan a la realidad, la Lista de trabajos por día normalmente deberá comprender lo siguiente:

- (a) Una lista de las diversas clases de mano de obra, materiales y planta de construcción para las cuales el Oferente deberá indicar precios básicos de trabajo por día, junto con una declaración de las condiciones bajo las cuales se pagarán al Contratista los trabajos realizados de acuerdo a la modalidad de trabajos por día;
- (b) Las cantidades nominales de cada rubro de los trabajos por día, cuyo precio cada Oferente deberá calcular al precio cotizado *para trabajos por día*. *El precio que debe indicar el Oferente para cada rubro básico de trabajos por día deberá comprender las utilidades del Contratista, gastos generales, cargos por supervisión y cargos de otra naturaleza.*

Sumas Provisionales

Sección IV. Formularios de la Ofer

Podrá hacerse una asignación general para contingencias físicas (excesos sobre las cantidades), incluyendo una suma provisional en la Lista Resumida de Cantidades.

Igualmente, se deberá establecer una reserva para posibles alzas de precios en la Lista Resumida de Cantidades y sus precios. La inclusión de dichas sumas provisionales suele facilitar el proceso de aprobación presupuestaria al evitarse la necesidad de tener que solicitar aprobaciones suplementarias a medida que surjan nuevas necesidades. Cuando se utilicen tales sumas provisionales o reservas para contingencias, deberá indicarse en las Condiciones Especiales del Contrato la manera como se han de usar y la autoridad (usualmente el Supervisor de Obras) a la que su uso va a estar supeditada.

El costo estimado de los trabajos especializados que han de ejecutar otros contratistas, o de los materiales especiales que éstos han de suministrar (remitirse a la cláusula 8 de las CGC) deberá indicarse como una suma provisional con una breve descripción, donde corresponda en la Lista de Cantidades. El Contratante normalmente lleva a cabo un proceso de licitación separado para seleccionar a dichos contratistas especializados. Con el fin de introducir competencia entre los Oferentes con respecto a cualquiera instalación, servicios, asistencia, etc., que deba proporcionar el Oferente seleccionado en calidad de Contratista principal, para el uso y conveniencia de los contratistas especializados, cada suma provisional pertinente debe ir acompañada por un rubro en la Lista de Cantidades en que se pida al Oferente que cotice un precio por tales instalaciones, servicios, asistencia, etc.

Estas notas para preparar la Lista de Cantidades tienen como único objeto informar al Contratante o la persona que redacte los documentos de licitación y no deben incluirse en los documentos finales

Sección X. Formularios de Garantía⁶

Se adjuntan en esta sección modelos aceptables de formularios para la Garantía/Fianza de Mantenimiento de la Oferta, la Garantía/Fianza de Cumplimiento, la Garantía/Fianza por pago de Anticipo y la Garantía / Fianza de Calidad. Los Oferentes no deberán llenar los formularios para la Garantía/ Fianza de Cumplimiento ni para la Garantía/Fianza de Pago de Anticipo en esta etapa de la licitación. Solo el Oferente seleccionado deberá proporcionar estas dos Garantías/ Fianzas.

⁶ Estas garantías/fianzas deberán ser emitidas únicamente por instituciones garantes que cumplan los requisitos establecidos en el artículo 241 literales a), b), c) y d) del Reglamento de la Ley de Contratación del Estado y para que sean aceptadas dichas garantías deberán redactarse de acuerdo con estos modelos preparados por la ONCAE de conformidad con lo establecido en el artículo 244 del Reglamento de la Ley de Contratación del Estado.

*Garantía de Mantenimiento de la Oferta***FORMATO [GARANTIA/FIANZA] MANTENIMIENTO DE OFERTA
[NOMBRE DE ASEGURADORA/BANCO]****[GARANTIA / FIANZA]****DE MANTENIMIENTO DE OFERTA N°:** _____**FECHA DE EMISION:** _____**AFIANZADO/GARANTIZADO:** _____**DIRECCION Y TELEFONO:** _____

[Garantía/Fianza] a favor de *[indicar el nombre de la institución a favor de la cual se extiende la garantía]*, para garantizar que el *[Afianzado/Garantizado]*, mantendrá la **OFERTA**, presentada en la licitación *[indicar el número de licitación]* para la Ejecución del Proyecto: "*[indicar el nombre de la licitación]*" ubicado en *[indicar la ubicación]*.

SUMA [AFIANZADA/GARANTIZADA]: _____**VIGENCIA De:** _____ **Hasta:** _____**BENEFICIARIO:** _____

CLAUSULA OBLIGATORIA: LA PRESENTE GARANTIA SERA EJECUTADA POR EL VALOR TOTAL DE LA MISMA, A SIMPLE REQUERIMIENTO DEL BENEFICIARIO ACOMPAÑADA DE UNA RESOLUCION FIRME DE INCUMPLIMIENTO, SIN NINGUN OTRO REQUISITO.

Las Garantía/Fianzas emitidas a favor del BENEFICIARIO serán solidarias, incondicionales, irrevocables y de realización automática **y no deberán adicionarse cláusulas que anulen o limiten la cláusula obligatoria.**

Se entenderá por el incumplimiento si el *[Afianzado/Garantizado]*:

1. Retira su oferta durante el período de validez de la misma.
2. No acepta la corrección de los errores (si los hubiere) del Precio de la Oferta.
3. Si después de haber sido notificado de la aceptación de su Oferta por el Contratante durante el período de validez de la misma, no firma o rehúsa firmar el Contrato, o se rehúsa a presentar la Garantía y/o Fianzas de Cumplimiento.
4. Cualquier otra condición estipulada en el pliego de condiciones.

En fe de lo cual, se emite la presente *[Fianza/Garantía]*, en la ciudad de _____, Municipio de _____, a los _____ del mes de _____ del año _____.

FIRMA AUTORIZADA

Garantía y/o Fianzas de Cumplimiento

FORMATO [GARANTIA/FIANZA] DE CUMPLIMIENTO
[NOMBRE DE ASEGURADORA/BANCO]

[GARANTIA / FIANZA]
DE CUMPLIMIENTO N°: _____

FECHA DE EMISION: _____

AFIANZADO/GARANTIZADO: _____

DIRECCION Y TELEFONO: _____

*[Garantía/Fianza] a favor de [indicar el nombre de la institución a favor de la cual se extiende la garantía], para garantizar que el [Afianzado/Garantizado], salvo fuerza mayor o caso fortuito debidamente comprobados, **CUMPLIRA** cada uno de los términos, cláusulas, responsabilidades y obligaciones estipuladas en el contrato firmado al efecto entre el [Afianzado/Garantizado] y el Beneficiario, para la Ejecución del Proyecto: “[indicar el nombre de la licitación]” ubicado en [indicar la ubicación].*

SUMA
AFIANZADA/ GARANTIZADA: _____

VIGENCIA **De:** _____ **Hasta:** _____

BENEFICIARIO: _____

CLAUSULA OBLIGATORIA: LA PRESENTE GARANTIA SERA EJECUTADA A SIMPLE REQUERIMIENTO DEL BENEFICIARIO, ACOMPAÑADA DE UNA RESOLUCION FIRME DE INCUMPLIMIENTO, SIN NINGUN OTRO REQUISITO.

Las *[Garantías/Fianzas]* emitidas a favor del BENEFICIARIO serán solidarias, incondicionales, irrevocables y de realización automática **y no deberán adicionarse cláusulas que anulen o limiten la cláusula obligatoria.**

En fe de lo cual, se emite la presente Fianza/Garantía, en la ciudad de _____, Municipio de _____, a los _____ del mes de _____ del año _____.

FIRMA AUTORIZADA

Garantía y/o Fianzas de Calidad

FORMATO [GARANTIA/FIANZA] DE CALIDAD
[NOMBRE DE ASEGURADORA/BANCO]

[GARANTIA / FIANZA]
DE CALIDAD: _____

FECHA DE EMISION: _____

AFIANZADO/GARANTIZADO: _____

DIRECCION Y TELEFONO: _____

[Garantía/Fianza] a favor de *[indicar el nombre de la institución a favor de la cual se extiende la garantía]*, para garantizar la **calidad de obra** del Proyecto: "*[indicar el nombre de la licitación]*" ubicado en *[indicar la ubicación]*. Construido/entregado por el *[Afianzado/Garantizado]*

_____.

SUMA
[AFIANZADA/ GARANTIZADA]: _____

VIGENCIA **De:** _____ **Hasta:** _____

BENEFICIARIO: _____

CLAUSULA OBLIGATORIA: "LA PRESENTE GARANTIA SERA EJECUTADA A SIMPLE REQUERIMIENTO DEL BENEFICIARIO ACOMPAÑADA DE UNA RESOLUCION FIRME DE INCUMPLIMIENTO CONFORME A LEY, SIN NINGUN OTRO REQUISITO.

Las Garantías/Fianzas emitidas a favor del BENEFICIARIO serán solidarias, incondicionales, irrevocables y de realización automática **y no deberán adicionarse cláusulas que anulen o limiten la cláusula obligatoria.**

En fe de lo cual, se emite la presente *[Fianza/Garantía]*, en la ciudad de _____, Municipio _____, a los _____ del mes de _____ del año _____.

FIRMA AUTORIZADA

*Garantía por Pago de Anticipo***FORMATO [GARANTIA/FIANZA] POR ANTICIPO
[NOMBRE DE ASEGURADORA/BANCO]****[GARANTIA / FIANZA]
DE ANTICIPO N°:** _____**FECHA DE EMISION:** _____**AFIANZADO/GARANTIZADO:** _____**DIRECCION Y TELEFONO:** _____

[Garantía/Fianza] a favor de *[indicar el nombre de la institución a favor de la cual se extiende la garantía]*, para garantizar que el Afianzado/Garantizado, invertirá el monto del **ANTICIPO** recibido del Beneficiario, de conformidad con los términos del contrato firmado al efecto entre el Afianzado y el Beneficiario, para la Ejecución del Proyecto: “ _____ ” ubicado en _____. Dicho contrato en lo procedente se considerará como parte de la presente póliza.

SUMA**AFIANZADA/ GARANTIZADA:** _____**VIGENCIA** De: _____ Hasta: _____**BENEFICIARIO:** _____

CLAUSULA OBLIGATORIA: LA PRESENTE GARANTIA SERA EJECUTADA A SIMPLE REQUERIMIENTO DEL BENEFICIARIO. ACOMPAÑADA DE UNA RESOLUCION FIRME DE INCUMPLIMIENTO, SIN NINGUN OTRO REQUISITO.

Las *[Garantías/Fianzas]* emitidas a favor del BENEFICIARIO serán solidarias, incondicionales, irrevocables y de realización automática **y no deberán adicionarse cláusulas que anulen o limiten la cláusula obligatoria.**

En fe de lo cual, se emite la presente *[Fianza/Garantía]*, en la ciudad de _____ Municipio de _____, a los _____ del mes de _____ del año _____.

FIRMA AUTORIZADA

Llamado a Licitación

SECRETARÍA DE EDUCACIÓN

SUBSECRETARÍA DE ESTADO EN EL DESPACHO DE SERVICIOS EDUCATIVOS **LPN No- 001-SEDSE-SEDUC-2019**

Proyecto: “RECONSTRUCCION, REHABILITACION Y OBRAS ADICIONALES PARA EL FUNCIONAMIENTO DEL CENTRO EXPERIMENTAL DE DESARROLLO AGRICOLA (CEDA), ETAPA I

1. La Secretaría de Educación, a través de la Subsecretaría de Estado en el Despacho de Servicios Educativos, hace un llamado a las empresas constructoras nacionales, precalificadas y acreditadas como tal, para la **Categoría de “Construcción y reparación de edificaciones, escuelas, canchas, centros de salud y otros”** clasificados, para ser contratados por montos iguales o mayores a **CUARENTA MILLONES DE LEMPIRAS (L 40,000,000.00)** y que estén legalmente autorizadas para operar en Honduras, a presentar ofertas en sobre sellado para la ejecución del proyecto arriba mencionado;
2. El financiamiento para la realización del presente proyecto será con fondos externos de donación de la República de China (Taiwán), según Memorándum de Entendimiento suscrito con la Subsecretaría de Estado en el Despacho de Servicios Educativos;
3. Los interesados podrán examinar el documento base en el Sistema de Información de Contratación y Adquisiciones del Estado de Honduras, “HonduCompras” (www.honducompras.gob.hn), y obtener los documentos debiendo hacer un pago no reembolsable de **UN MIL LEMPIRAS EXACTOS (L 1,000.00)** a la **cuenta No.11101-01-001048-9 del Banco Central de Honduras a nombre de SE-SECRETARIA DE EDUCACIÓN FONDOS DE CHINA TAIWAN**, cuyo recibo debe ser presentado a su retiro en las oficinas del Edificio Altamira segundo nivel, situado en la colonia El Molinón en el anillo periférico a 1.2 kilómetros antes del puente a desnivel que conduce hacia Valle de Ángeles, Tegucigalpa M.D.C., Teléfono No. 2221-8031; asimismo podrá solicitar información adicional (consultas) al correo electrónico: agricola.educ@gmail.com o por escrito en la dirección indicada, con atención a Lic. Nelly Gabriela Everett;
4. Los documentos de esta licitación estarán disponibles a partir del **martes 17 de septiembre de 2019**, en la dirección antes descrita, [en un horario de 8:00 a.m. hasta las 5:00 p.m.; se prevé una visita de campo para el día 23 de septiembre a las 10:00 a.m. en el sitio del proyecto, ubicado en el desvío al taladro, Ciudad de Comayagua, entenderse con la Arquitecta Irene Morales al número 89390464; las observaciones al documento base se recibirán hasta el 26 de septiembre del 2019 y se darán respuesta a las mismas hasta el 27 de septiembre de 2019; No se considerará ningún documento de licitación que no haya sido obtenido directamente de la](#) Subsecretaría de Estado en el Despacho de Servicios Educativos adscrita a la Secretaría de Educación, [y no](#) se enviarán enmiendas o aclaraciones a ninguna empresa que no esté inscrita en el registro oficial de participantes;
5. La recepción y apertura de las ofertas se realizará en acto público en la sala de reuniones de la Subsecretaría de Estado en el Despacho de Servicios Educativos, ubicada en el Edificio Altamira segundo nivel, situado en la colonia El Molinón en el anillo periférico a 1.2 kilómetros antes del puente a desnivel que conduce hacia Valle de Ángeles, Tegucigalpa M.D.C., **el día 08 de octubre de 2019 a las 10:00 a.m.**, hora oficial de la República de Honduras. Las ofertas que sean presentadas fuera del día y hora indicadas no serán aceptadas y serán devueltas sin abrir.

Tegucigalpa, M.D.C., 17 de septiembre de 2019.

**SUBSECRETARIO DE ESTADO EN EL DESPACHO DE
SERVICIOS EDUCATIVOS – SEDUC**



Gobierno de la
República de Honduras



SECRETARÍA DE EDUCACIÓN

Enmienda No. 1

La Secretaría de Estado en el Despacho de Educación a través de la Subsecretaría de Estado en el Despacho de Servicios Educativos, hace del conocimiento a todas las empresas interesadas en participar en el proceso de **Licitación Pública Nacional, No- 001-SEDSE-SEDUC-2019, para el Proyecto: Reconstrucción, Rehabilitación y Obras Adicionales para el funcionamiento del Centro Experimental de Desarrollo Agrícola (CEDA), Etapa I.** que de acuerdo a lo establecido en el documento base, Sección I "Instrucciones a los Oferentes" (IAO), Cláusula número 11 "Enmiendas a los documentos de la licitación", Sub cláusula 11.1, 11.2 y 11.3 se realizan las siguientes modificaciones:

1.- Sección, X Formularios de garantías y/o Fianzas, específicamente en el formulario de Llamado a licitación debe leerse y entenderse de la siguiente manera: Dirigido a las empresas que están precalificadas específicamente por la Secretaría de Estado en el Despacho de Educación para el año 2019, en las Categorías 1 y 2 calificadas para ser contratadas por la capacidad financiera disponible de montos iguales o mayores a **CUARENTA MILLONES DE LEMPIRAS (L 40,000,000.00)**.

Tal y como lo establece el documento base del proceso en mención en lo referente a:

- Sección II Datos de la Licitación (DDL) Letra F "Adjudicación del Contrato", Cláusula IAO 36.1;
- Sección II Datos de la Licitación (DDL) Criterios de evaluación; Numeral 1.3, Tabla, Ítem 5;
- Numeral 3 Criterios adicionales de Evaluación de oferta económica (3.1);
- Sección III Países Elegibles: Ver Primer Párrafo;
- Sección IV Formularios de la oferta Numeral 2 Información sobre la Calificación: Ver Primer Párrafo.

La presente Enmienda No.1, pasa a formar parte integral del documento base de la licitación en referencia, el resto del documento base permanece inalterable.

En caso de discrepancia en lo dispuesto en la presente enmienda y el documento base, prevalecerá lo expuesto en esta enmienda, el resto del documento permanece inalterable.

Tegucigalpa M.D.C., 19 de septiembre de 2019

ERASMO JOSÉ PORTILLO PINTO
SUBSECRETARIO DE ESTADO EN EL DESPACHO DE
SERVICIOS EDUCATIVOS – SEDUC



ENMIENDA No. 2

La Secretaría de Educación a través de la Subsecretaría de Estado en el Despacho de Servicios Educativos, hace del conocimiento a todas las empresas interesadas en participar en el proceso de **Licitación Pública Nacional, No- 001-SEDSE-SEDUC-2019, para el Proyecto: Reconstrucción, Rehabilitación y Obras Adicionales para el funcionamiento del Centro Experimental de Desarrollo Agrícola (CEDA), Etapa I.** que de acuerdo a lo establecido en el documento base, Sección I “Instrucciones a los Oferentes” (IAO), Cláusula número 11 “Enmiendas a los documentos de la licitación”, Sub cláusula 11.4, relacionada con la Cláusula 22” Plazo para la presentación las ofertas”, Sub cláusulas 22.1 y 22.2, se realizan las siguientes modificaciones:

1.- Sección II Datos de la Licitación (DDL), Letra “A” Disposiciones Generales, las cláusulas correspondientes deberán leerse y entenderse de la siguiente manera:

IAO 21.2 (c)	La nota de advertencia deberá leer “NO ABRIR ANTES DE LAS 10:00 a.m. del 15 de octubre de 2019” .
IAO 22.1	La fecha y la hora límite para la presentación de las Ofertas será: <u>10:00 a.m. del 15 de octubre de 2019.</u>

2.- Sección II Datos de la Licitación (DDL.)- Letra E. Apertura y Evaluación de Ofertas. Las cláusulas correspondientes deberán leerse y entenderse de la siguiente manera:

E. Apertura y Evaluación de las Ofertas	
IAO 25.1	La apertura de las Ofertas tendrá lugar en: el Salón de reuniones del edificio Altamira, ubicado en el anillo periférico que conduce a Valle de ángeles 1.2 kilómetros del puente a desnivel, Tegucigalpa M.D.C. Fecha: 15 de octubre de 2019; Hora: 10:00 a.m.

3.- Sección X Formularios de Garantías y Fianzas, específicamente en el Llamado de Licitación, numeral 5, deberá leerse y entenderse de la siguiente manera:

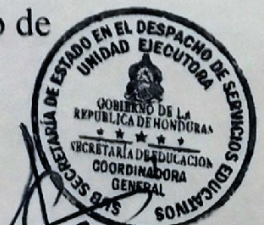

5.- La recepción y apertura de las ofertas se realizará en acto público en la sala de reuniones de la Subsecretaría de Estado en el Despacho de Servicios Educativos, ubicada en el Edificio Altamira segundo nivel, situado en la colonia El Molinón en el anillo periférico a 1.2 kilómetros antes del puente a desnivel que conduce hacia Valle de Ángeles, Tegucigalpa M.D.C., **el día 15 de octubre de 2019 a las 10:00 a.m.**, hora oficial de la República de Honduras. Las ofertas que sean presentadas fuera del día y hora indicadas no serán aceptadas y serán devueltas sin abrir.

La presente Enmienda No. 2, pasa a formar parte integral del documento base de la licitación en referencia, el resto del documento base permanece inalterable.

En caso de discrepancia en lo dispuesto en la presente enmienda y el documento base, prevalecerá lo expuesto en esta enmienda.

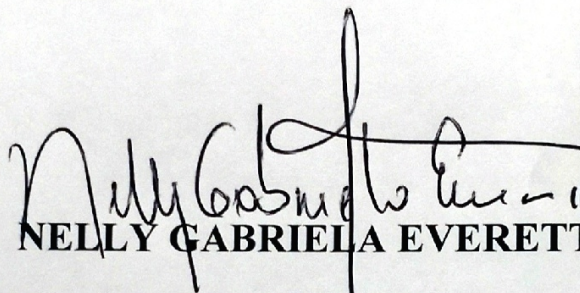
LIC. NELLY GABRIELA EVERETT
Coordinadora General /Unidad Ejecutora
Subsecretaria de Educación en el despacho de Servicios Educativos
Secretaria de Educación



Aclaración No. 1

Licitación Pública Nacional, No- 001-SEDSE-SEDUC-2019,

Proyecto: Reconstrucción, Rehabilitación y Obras Adicionales para el funcionamiento del Centro Experimental de Desarrollo Agrícola (CEDA), Etapa I

Que de acuerdo a lo establecido en el documento base y en aplicación a lo indicado en la Sección I “Instrucciones a los Oferentes”. - Letra **B “Documentos de la Licitación”, Cláusula 10 y Subcláusula 10.1 y 10.2 “Aclaración de los Documentos de Licitación”** y el artículo 142 Ley de Contratación del Estado y 105 de su Reglamento. - Se hacen las siguientes aclaraciones.

CONSULTAS GENERALES

1. Consulta 1:

Según el índice de planos en el Edificio de Enfermería hay un plano HVAC: "157 / 196 AA-01 SISTEMA DE AIRE ACONDICIONADO ENFERMERÍA". Que no viene adjunto ni en los planos ni en los formatos de oferta, favor aclarar si se cotizará o está fuera de este proyecto.

R/ El Edificio de Enfermería no se debe considerar en esta licitación, por tanto no deberá cotizarse.

2. Consulta 2:

Según el índice de planos en el edificio Salón de Usos Múltiples hay dos planos HVAC: "178 / 196 AA-01 SISTEMA DE AIRE ACONDICIONADO SALÓN USOS MÚLTIPLES"
"179 / 196 AA-02 TABLA DE EQUIPOS SALÓN USOS MÚLTIPLES"
Que no vienen adjuntos ni en los planos ni en los formatos de oferta, favor aclarar si se cotizará o está fuera de este proyecto.

R/ El Edificio Salón de Usos Múltiples no se debe considerar en esta licitación, por tanto no deberá cotizarse.

3. Consulta 3:

Para el Edificio Principal en el formato de oferta en la sección VIII AIRES ACONDICIONADOS, hay un solo renglón para los equipos Mini Split, la consulta es ¿Se cotizará globalmente todos los equipos en este renglón?

R/ Lo referente a equipos de aires acondicionados (evaporadores y condensadores) no se debe considerar en esta licitación. Sin embargo si se debe considerar el servicio de acondicionamiento para la posterior instalación del equipo.

4. Consulta 4:

¿Para el edificio principal en que renglón se cotizara la tubería de control para cada uno de los equipos Mini Split?

R/ Ver Sección VII, ítem C) TUBERIAS DE REFRIGERACION: del numeral 1.0 hasta el 32.0 y para drenaje, el ítem B) TUBERIAS DE DRENAJE: Numerales 1.0 y 2.0

5. Consulta 5:

Favor indicar en que renglón se cotizaran los equipos del edificio de aulas, ya que en el formato de oferta solos aparecen los renglones para la tubería.

R/ Ver respuesta a Consulta No. 3

6. Consulta 6:

¿Para el edificio de Aulas, en que renglón se cotizara la tubería de control de los equipos de aire acondicionado?

R/ Ver Sección IX, ítem C) TUBERIAS DE REFRIGERACION: del numeral 1.0 hasta el 8.0 y para drenaje, el ítem B) TUBERIAS DE DRENAJE: Numerales 1.0 y 2.0

7. Consulta 7:

En los planos tenemos obra que no ubicamos en las cantidades de obra como ser:

- Transformadores padmounted
- Acometidas subterráneas en media tensión Acometidas aéreas en media tensión
- Generadores de emergencia
- Transferencia de carga
- Paneles principales (Switchboards)

R/ Efectivamente, no se debe considerar.

8. Consulta 8:

A que se refiere con acabado textura de micro cemento en paredes de fachada

R/ Entendiéndose como un revestimiento a base de cemento y cuarzo con color, tiene un espesor de 1 a 2mm. Sirve como impermeabilizante y sellador para superficies expuestas a la intemperie. Se adjunta la ficha técnica del microcemento.

9. Consulta 9:

A que se refieren con recubrimiento de pared de fachada con acabado micro cemento

R/ Ver respuesta a consulta 8.

10. Consulta 10:

Favor brindar más detalles de fachada con lamina perforada Geometric basics square binary 49

R/ El revestimiento de fachada con lámina perforada Geometric Basic es para uso en la prevención de asoleamiento excesivo en pasillos de transición entre lo interior y exterior. Ver anexo de ficha técnica.

11. Consulta 11:

Solicitamos ampliación de tiempo de una semana ya que por la semana Morazánica el tiempo de respuesta de cotización será afectada

R/ Ver enmienda, Numero 2. (Anexa).

12. Consulta 12:

Todo lo referente a desinstalación y demolición en que ítem se deberá incluir el botado

R/ Las desinstalaciones se encuentran descritas en las cantidades de obras como desmontajes; y en título de: ACABADOS, SECCION X; OTROS, incluido en renglón: Acarreo y botado de material de desperdicio.

13. Consulta 13:

Comedor y cocina, en el formato de oferta, aparecen los paneles TC2, TAAEC y TC pero no aparecen los alimentadores de dichos paneles. ¿Se ofertarán estos alimentadores?

R/ Efectivamente, no se debe considerar.

14. Consulta 14:

Comedor y cocina, En los planos de tomacorrientes, se muestran ubicadas unas cámaras y un punto de datos, estas no se muestran en el formato de oferta, ¿se cotizarán estos equipos?

R/ Lo referente al equipo de cámaras no se debe considerar; sin embargo si se debe considerar el servicio de acondicionamiento para la posterior instalación del equipo.

15. Consulta 15:

Comedor y cocina, En los planos se muestran equipos como ser Rack y UPS, ¿se ofertarán estos equipos?, ¿Cuáles son las especificaciones de estos equipos?

R/ Lo referente a equipos Rack y UPS, no se deben considerar en esta licitación; sin embargo si se debe considerar el servicio de acondicionamiento para la posterior instalación del equipo.

16. Consulta 16:

Dormitorios A DA-HI y DA-MI, En el formato de oferta, aparecen los paneles TIDA-1, T2DA-1 y T3DA-1 pero no aparecen los alimentadores de dichos paneles. ¿Se ofertarán estos alimentadores?

R/ Ver respuesta a consulta 13.

17. Consulta 17:

Dormitorios A DA-HI y DA-MI, En los planos de tomacorrientes, se muestran ubicadas unas cámaras y varios puntos de TV, estas no se muestran en el formato de oferta, ¿se cotizarán estos equipos?

R/ Ver respuesta a consulta 14.

18. Consulta 18:

Dormitorios A DA-HI y DA-MI, En los planos se muestran equipos como ser Rack y UPS, ¿Se ofertaran estos equipos? ¿Cuáles son las especificaciones de estos equipos?

R/ Ver respuesta a consulta 15.

19. Consulta 19.

Dormitorios B DB-HI, En el formato de oferta, aparecen los paneles T1DB-1, T2DB-1 y T3DB-1 pero no aparecen los alimentadores de dichos paneles. ¿Se ofertarán estos alimentadores?

R/ Ver respuesta a consulta 13.

20. Consulta 20:

Dormitorios B DB-HI, En los planos de tomacorrientes, se muestran ubicadas unas cámaras y varios puntos de TV, estas no se muestran en el formato de oferta, ¿se cotizarán estos equipos?

R/ Ver respuesta a consulta 14.

21. Consulta 21:

Dormitorios B DB-HI, En los planos se muestran equipos como ser Rack y UPS, ¿se ofertarán estos equipos?, ¿Cuáles son las especificaciones de estos equipos?

R/ Ver respuesta a consulta 15.

22. Consulta 22:

Aulas EAI, en el formato de oferta, aparecen los paneles TPEDI, TED2, TEDI, TED2, TAAEDU y TREDI pero no aparecen los alimentadores de dichos paneles. ¿Se ofertarán estos alimentadores?

R/ Ver respuesta a consulta 13.

23. Consulta 23:

Aulas EAI, En los planos se muestran equipos como ser Rack y UPS, ¿se ofertarán estos equipos?, ¿Cuáles son las especificaciones de estos equipos?

R/ Ver respuesta a consulta 15.

24. Consulta 24:

Aulas EAI, En el formato de oferta no se observan las salidas para los datashow, ¿se ofertarán estas salidas?

R/ Si, ofertar las Salidas.

25. Consulta 25:

En el formato de oferta no se observan las salidas de HDMI ¿se ofertarán estas salidas?

R/ Si, Ofertar las Salidas

26. Consulta 26:

Edificio Principal, En el formato de oferta, aparecen los paneles TPEP, TEPI, TEP2, TAAEPI, TAAEP2 Y TREPI pero no aparecen los alimentadores de dichos paneles. ¿Se ofertarán estos alimentadores?

R/ Ver respuesta a consulta 13.

27. Consulta 27:

Edificio Principal, En el formato de oferta no se observan las salidas para los datashow, ¿Se ofertarán estas salidas?

R/ Ver respuesta a consulta 24.

28. Consulta 28:

Edificio Principal, En los planos se muestran equipos como ser Rack y UPS, ¿se ofertarán estos equipos?, ¿Cuáles son las especificaciones de estos equipos?

R/ Ver respuesta a consulta 15.

29. Consulta 29:

Vivienda Personal, En el formato de oferta, aparecen los paneles TVEI-1, TVE2-1 Y TVE3-1 pero no aparecen los alimentadores de dichos paneles. ¿Se ofertarán estos alimentadores?

R/ Ver respuesta a consulta 13.

30. Consulta 30:

Vivienda Personal, En los planos de tomacorrientes, se muestran ubicadas unas cámaras y varios puntos de TV, estas no se muestran en el formato de oferta, ¿se cotizarán estos equipos?

R/ Ver respuesta a consulta 14.

31. Consulta 31:

Vivienda Personal, En los planos se muestran equipos como ser Rack y UPS, ¿se ofertarán estos equipos?, ¿Cuáles son las especificaciones de estos equipos?

R/ Ver respuesta a consulta 15.

32. Consulta 32:

Muy respetuosamente solicitamos una ampliación de 10 días a la fecha de presentación de las ofertas considerando que dentro del periodo está comprendida la semana morazánica y en la misma muchos de los proveedores se van de vacaciones por lo que difícilmente nos podrán enviar cotizaciones solicitadas.

R/ Ver respuesta a consulta 11

33. Consulta 33:

En el caso de existir incongruencias entre Lista de Cantidades, Planos y Especificaciones Técnicas ¿Qué prevalece?

R/ Las Cantidades de Obra y las especificaciones técnicas.

34. Consulta 34:

¿Se tiene ya autorizado un sitio donde hacer el botado de material sobrante y a que distancia se encuentra?

R/ El botado de material de construcción debe gestionarse y ubicarse bajo la responsabilidad del Contratista. Respecto a la distancia, se calcula en un radio de 15km.

35. Consulta 35:

Favor proporcionar un detalle más amplio de la trampa de grasa de ladrillo rafon solicitada en el ítem 7.0 del edificio de Comedor y cocina, ya que según detalle que aparece en plano pareciera que fuese de concreto armado.

R/ Se utilizara exteriormente una trampa de grasa de concreto armado. Ver detalle anexo.

36. Consulta 36:

En cantidades de cielos se muestra que este va de tabla yeso, pero en la visita se mencionó que el existente de machimbre no se tocaría? Por favor aclarar esto.

R/ Solo en edificaciones que tengan ampliaciones y reacondicionamientos plasmados en las cantidades de obras específicas.

37. Consulta 37:

En el área de comedor se lograron observar paredes de madera que están dañadas, la reparación de estas está dentro de los alcances de la constructora?

R/ Basarse únicamente en las Cantidades de obra para su oferta. Sin embargo como toda obra pueden encontrarse imprevistos.



38. Consulta 38:

En la visita se mencionó la remoción de piso en pasillos externos, no logramos ver esa actividad en el listado de cantidades.

R/ No se debe considerar en esta licitación

39. Consulta 39:

En visita se mencionó una actividad de paisajismo, no se observó en lista de Cantidades, ni en planos, ni especificaciones.

R/ No se debe considerar en esta licitación

40. Consulta 40:

Se podría proporcionar un plano de acabados más detallado en cuestión de cielos y acabados en pisos y paredes.

R/ Ver en planos esquemas por medio de un cuadro de leyendas señalizado con números los acabados de cielos y pisos; para el caso de las paredes se realizó el esquema en planta con el cuadro de leyenda indicando con color los elementos donde irían aplicados.

41. Consulta 40:

En las cantidades de VIVIENDAS DE PERSONAL AUTORIZADO, se muestra actividad de cielo de tabla yeso, tenemos entendido según lo que se vio en visita que el cielo de estos se mantendría de madera (machimbre), es correcto?

R/ Solo en las edificaciones que tengan ampliaciones y reacondicionamientos plasmados en las cantidades de obra específicas.

Tegucigalpa, M.D.C. 27 de septiembre 2019

LIC. NELLY GABRIELA EVERETT

**Coordinadora General /Unidad Ejecutora
Subsecretaria de Educación en el despacho de Servicios Educativos
Secretaria de Educación**

ENMIENDA No. 2

La Secretaría de Educación a través de la Subsecretaría de Estado en el Despacho de Servicios Educativos, hace del conocimiento a todas las empresas interesadas en participar en el proceso de **Licitación Pública Nacional, No- 001-SEDSE-SEDUC-2019, para el Proyecto: Reconstrucción, Rehabilitación y Obras Adicionales para el funcionamiento del Centro Experimental de Desarrollo Agrícola (CEDA), Etapa I.** que de acuerdo a lo establecido en el documento base, Sección I “Instrucciones a los Oferentes” (IAO), Cláusula número 11 “Enmiendas a los documentos de la licitación”, Sub cláusula 11.4, relacionada con la Cláusula 22” Plazo para la presentación las ofertas”, Sub cláusulas 22.1 y 22.2, se realizan las siguientes modificaciones:

1.- Sección II Datos de la Licitación (DDL), Letra “A” Disposiciones Generales, las cláusulas correspondientes deberán leerse y entenderse de la siguiente manera:

IAO 21.2 (c)	La nota de advertencia deberá leer “NO ABRIR ANTES DE LAS 10:00 a.m. del 15 de octubre de 2019” .
IAO 22.1	La fecha y la hora límite para la presentación de las Ofertas será: <u>10:00 a.m. del 15 de octubre de 2019.</u>

2.- Sección II Datos de la Licitación (DDL.)- Letra E. Apertura y Evaluación de Ofertas. Las cláusulas correspondientes deberán leerse y entenderse de la siguiente manera:

E. Apertura y Evaluación de las Ofertas	
IAO 25.1	La apertura de las Ofertas tendrá lugar en: el Salón de reuniones del edificio Altamira, ubicado en el anillo periférico que conduce a Valle de ángeles 1.2 kilómetros del puente a desnivel, Tegucigalpa M.D.C. Fecha: 15 de octubre de 2019; Hora: 10:00 a.m.

3.- Sección X Formularios de Garantías y Fianzas, específicamente en el Llamado de Licitación, numeral 5, deberá leerse y entenderse de la siguiente manera:

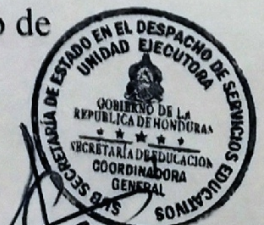

5.- La recepción y apertura de las ofertas se realizará en acto público en la sala de reuniones de la Subsecretaría de Estado en el Despacho de Servicios Educativos, ubicada en el Edificio Altamira segundo nivel, situado en la colonia El Molinón en el anillo periférico a 1.2 kilómetros antes del puente a desnivel que conduce hacia Valle de Ángeles, Tegucigalpa M.D.C., **el día 15 de octubre de 2019 a las 10:00 a.m.**, hora oficial de la República de Honduras. Las ofertas que sean presentadas fuera del día y hora indicadas no serán aceptadas y serán devueltas sin abrir.

La presente Enmienda No. 2, pasa a formar parte integral del documento base de la licitación en referencia, el resto del documento base permanece inalterable.

En caso de discrepancia en lo dispuesto en la presente enmienda y el documento base, prevalecerá lo expuesto en esta enmienda.

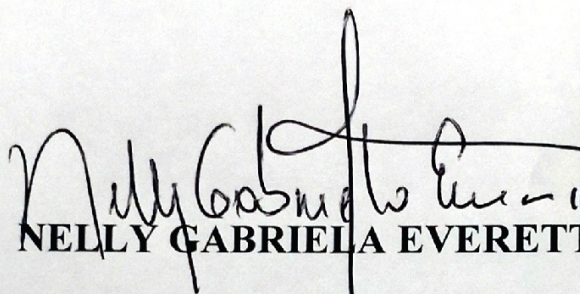
LIC. NELLY GABRIELA EVERETT
Coordinadora General /Unidad Ejecutora
Subsecretaria de Educación en el despacho de Servicios Educativos
Secretaria de Educación





+504 9518-9027
+504 9469-3694

cubrehn@gmail.com

Tegucigalpa, Honduras

INSTRUCTIVO DE PREPARACION Y APLICACION DEL SISTEMA EN PISOS Y PAREDES



El Microcemento es un revestimiento a base de cemento y cuarzo con color de bajo espesor (1 a 2 mm). Tiene un acabado suave y fino, que lo hace ideal para ambientes modernos y minimalistas. Es aplicable sobre todo tipo de superficies firmes.

Puede aplicarse en pisos, paredes, escaleras, muebles y otros, tanto en interiores como exteriores. No necesita juntas, por lo tanto, pueden lograrse superficies continuas y es combinable con otros materiales como la madera, cerámicos, etc.

CUADRO DE PRODUCTOS

Presentación	Componentes	Rinde aprox.	Usos	Terminación	Presentación	Componentes	Rinde aprox.	Usos	Terminación
KIT CLÁSICO	- 25 lbs de microcemento - 1 galón de 4 lbs de resina - 1 litro de microsellador - 1 litro de color	10 m ² / 2 capas	Pisos Paredes Muebles Top de cocina Duchas Mesas Escaleras Exteriores	Microsellador / Acrílico / Microsellador / Acrílico Acrílico al solvente Acrílico al solvente Microsellador / Acrílico Microsellador / Acrílico Microsellador / Acrílico	KIT RÚSTICO	- 30 lbs de microcemento - 1 galón de 4 lbs de resina - 1 litro de microsellador - 1 litro de color	7 m ² / 2 capas	Pisos Paredes Muebles Lavabos Baños Mesas Escaleras Exteriores	Microsellador / Acrílico Microsellador / Acrílico Microsellador / Acrílico Acrílico al solvente Acrílico al solvente Microsellador / Acrílico Microsellador / Acrílico
KIT BASE GRUESA	- 25 lbs de microcemento 1 galón de 4 lbs de resina - 1 litro de microsellador	10 m ² / 5 m ²	Nivelación y estructura de base de piso para el sistema ardecido.		KIT BASE FINA	- 25 lbs de microcemento - 1 galón de 4 lbs de resina - 1 litro de microsellador	7 m ² / 2 capas	Pisos Paredes Muebles Lavabos Baños Mesas Escaleras Exteriores	Microsellador / Acrílico Microsellador / Acrílico Microsellador / Acrílico Acrílico al solvente Acrílico al solvente Microsellador / Acrílico Microsellador / Acrílico
	1 litro de pigmento Resina Acuosa Color	lit por lit	Pigmento para Clásico, Rústico y Base fina. Más de 50 colores disponibles.			1 Galón Resina Acuosa	50m ² / 60m ² 1 capa	Sellador y adhesivo para carpetas, plywood, tabls yeso, concretos viejos, pólvoras y seccs	

(*) En pisos de cocinas y baños convendría aplicar como terminación selladores solventes.

CANTIDAD NECESARIA DE MICROCEMENTO

Materiales necesarios para:	7 m ²	25 m ²	50 m ²	75 m ²	100 m ²
Base Polimérica (Kit) / Rústica	1 Kit	2 Kit + 1/2 Kit	5 Kit	7 Kit + 1/2 Kit	10 Kit
Clásica / Base fina (Kit)	1 Kit	2 Kit + 1/2 Kit	5 Kit	7 Kit + 1/2 Kit	10 Kit
Color	1 Litro	2 Kit + 1/2 Litro	5 Litros	7 Kit + 1/2 Litro	10 Litros
Malla de fibra de vidrio (m ²)	10	25	50	75	100
Primer de Adherencia	1 Galón	1 Galón	1 Galón	1 Galón	2 Galones

APLICACION DE MICROCEMENTO Y PREPARACION DE LA SUPERFICIE

Para lograr la efectividad del Microcemento, las superficies deberán estar limpias, secas, libres de polvo, sin partes flojas, sin fisuras y sin hongos. En el caso de aplicación sobre pisos, los mismos deberán estar nivelados, firmes, sin oquedades, sin roturas, etc.

- Sobre pisos encerados: Se deberá retirar toda la cera del piso (recomendamos usar removedor de cera).
- Sobre paredes y sistemas en seco: Previamente se deberá aplicar puente de adherencia, luego se podrá aplicar el sistema de Microcemento.
- Sobre pisos con oquedades: Nivelarlos previamente con Kit Base Gruesa. Las juntas de dilatación deberán ser respetadas (no llenarla con cemento) dejándolas abiertas, o bien podrán ser rellenadas con algún producto adecuado a ese fin (sellos de junta elastoméricos o semi rígidos).
- Sobre losas nuevas/repellos: Para las losas que lleven aditivos o estucos se deberá colocar Primer de adherencia. El espesor de las losas previa debe ser de 25 a 30mm. Deberá tener 28 días de fraguado y 7 días de repellos.
- Sobre pisos y paredes de cerámicas, baldosas, mosaicos, azulejos: Cuando las juntas son mayores a 1,5mm, aplicar solo sobre las juntas una mano de Kit Base Gruesa. Si las juntas son menores a 1,5mm aplicar directamente la malla con base. Antes de aplicar cemento, dejar secar entre 6hs. y 9hs. en invierno.
- Sobre superficies con rajaduras, fisuras o cuarteos incluir: Antes de aplicar el Microcemento, se deberá dar solución técnica al problema de rajadura, fisura o cuarteo existente. Luego se podrá aplicar el Sistema.

IMPORTANTE: El Microcemento es un excelente revestimiento, pero no soluciona problemas estructurales.

ADVERTENCIA: Sobre pisos de cerámicas, baldosas o mosaicos ubicados en planta baja sobre terreno natural con posibilidad de humedad de suelos, convendrá no aplicar el producto directamente sino que previamente se deberá dar solución técnica al posible problema de humedad. Para un mejor asesoramiento, consulte al departamento técnico de CUBRE.

¿ QUÉ ELEMENTOS NECESITO ?

Antes de comenzar el trabajo de aplicación se deberá disponer de los siguientes elementos:

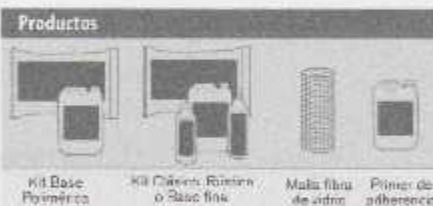

CARTILLA DE COLORES

Tenemos una amplia gama de colores:

desde grises, tierras, vivos y neutros, hasta marmoleados, acabados metalizados y con efecto óxido. En CUBRE

Podemos preparar mas de 2,800 colores.



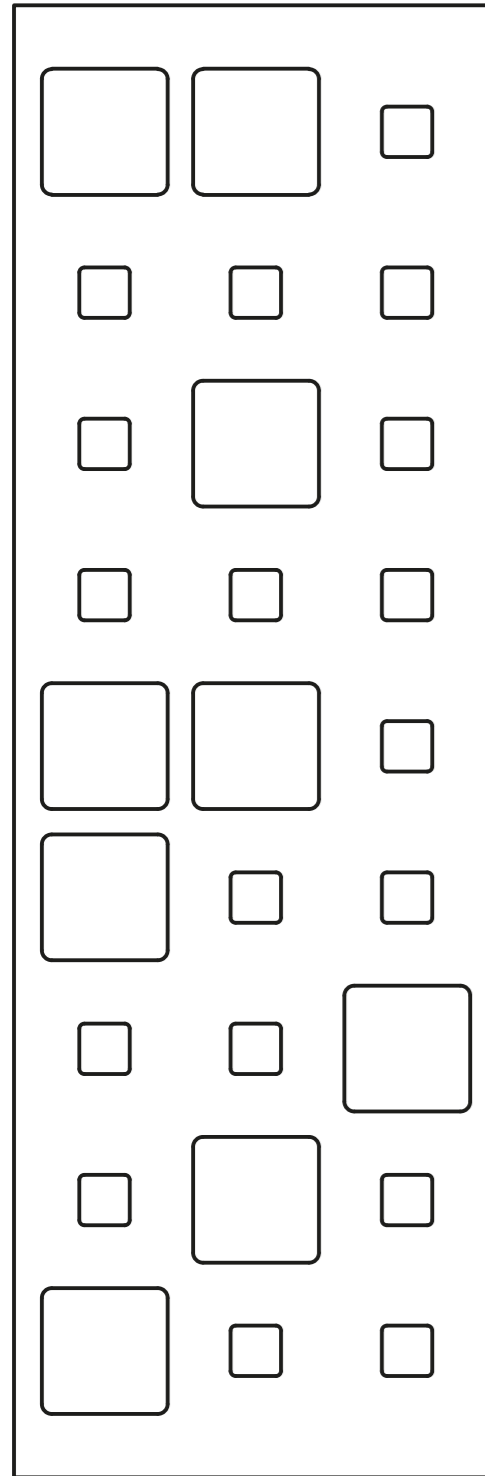

Ref: Square Binary 26

Escala 1:3
 □ MAX 50 mm
 □ MIN 20 mm
 Stg 60 mm
 26.1% O/A

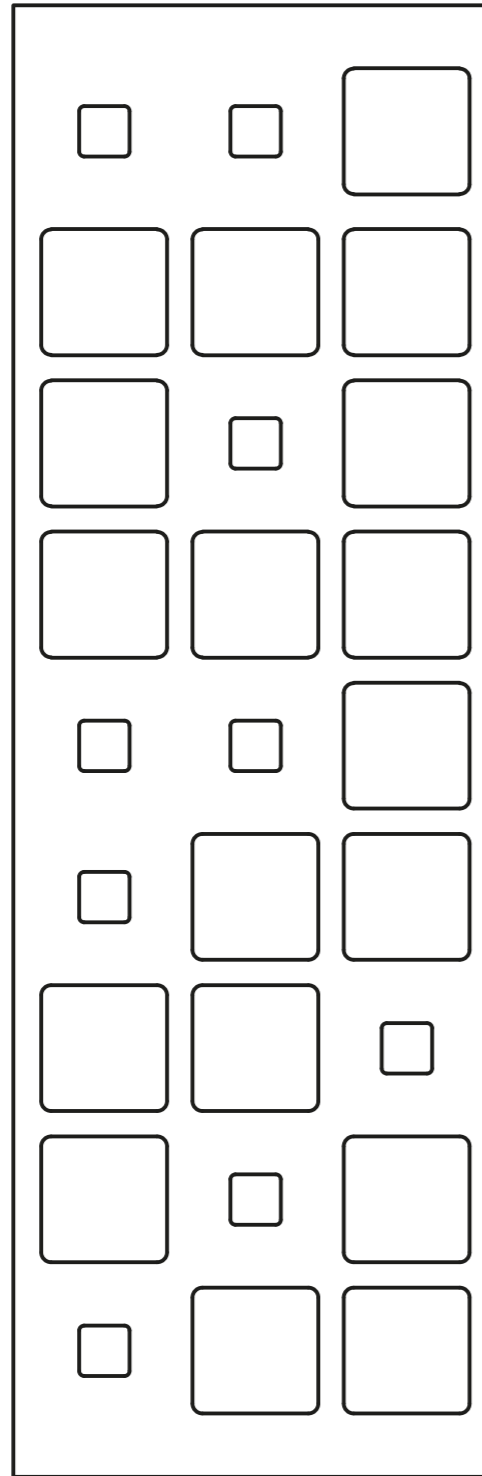

Ref: Square Binary 49

Escala 1:3
 □ MAX 50 mm
 □ MIN 20 mm
 Stg 60 mm
 49.45% O/A

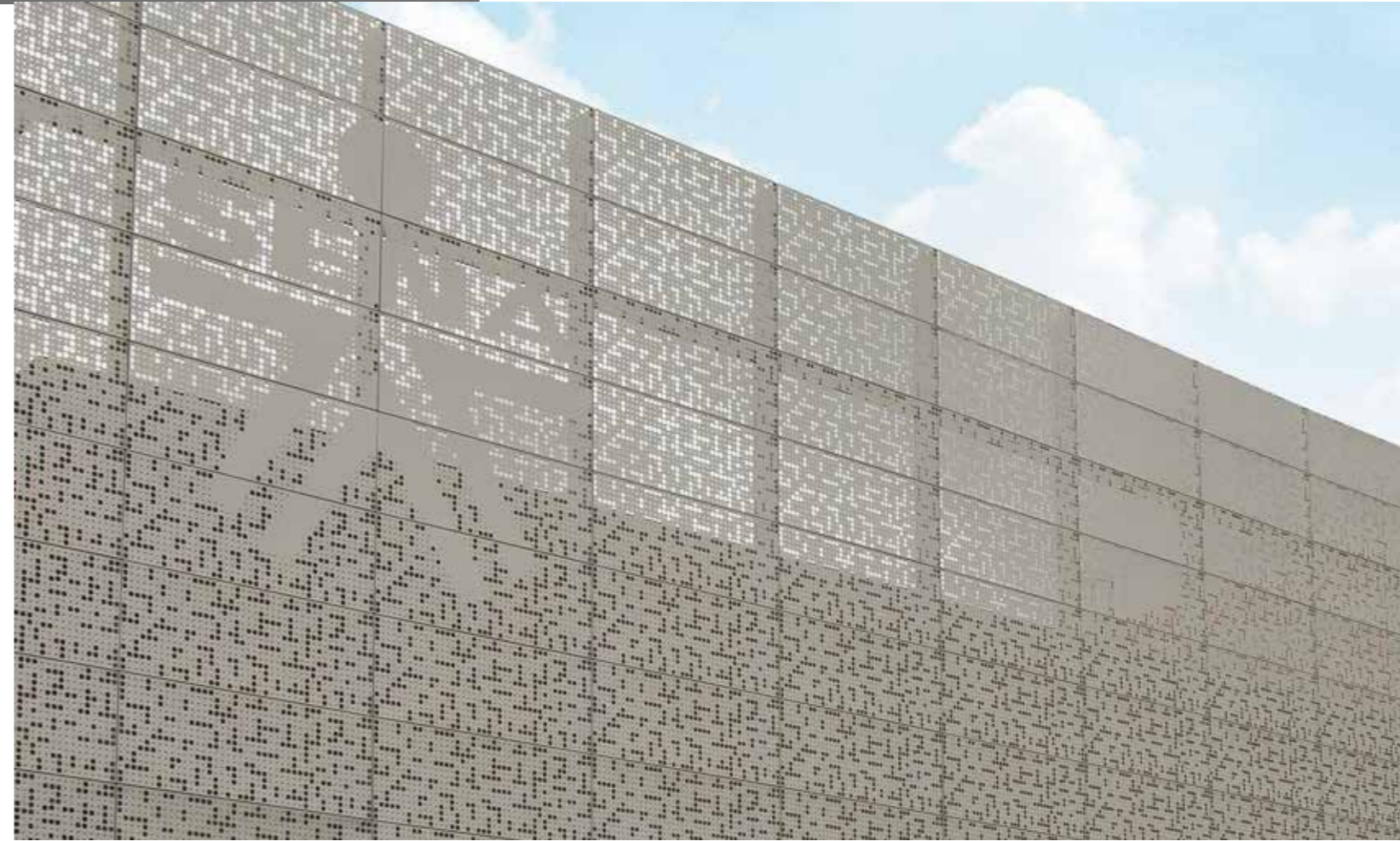
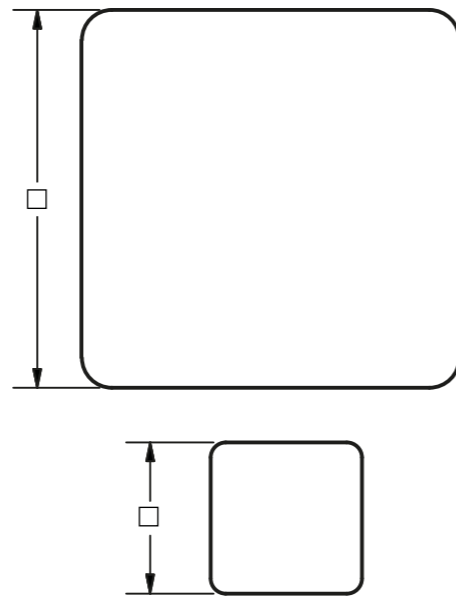

SENA Cazucá

Hemos tenido la oportunidad de participar en diferentes proyectos públicos en la región, donde logramos resultados de gran impacto social y que han permitido transformar urbanísticamente algunas ciudades.

Adicionalmente pudimos ofrecer una solución estructural para elevar la envolvente 4m por encima de la última placa de fijación, cumpliendo con los requerimientos de vientos y permitiendo cubrir equipos técnicos en la parte superior del edificio.

- Proyecto: SENA Cazucá Bogotá
- Diseño: AMR
- Constructor: Consorcio Construobras 2013



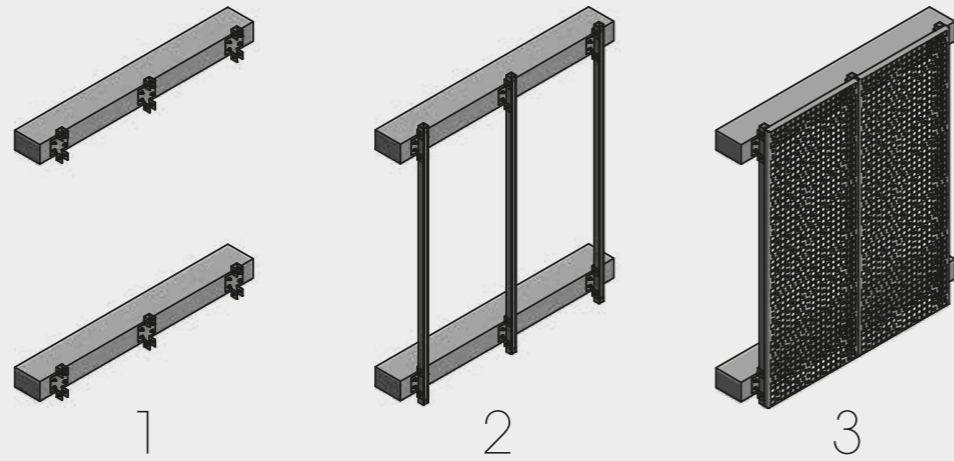
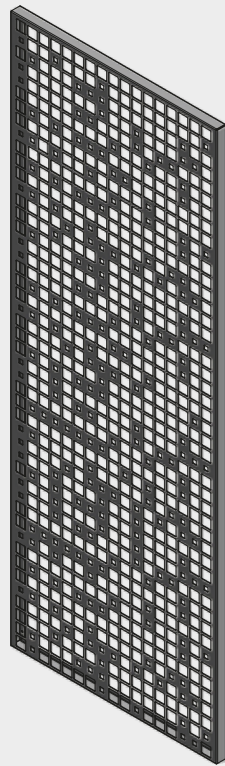

Referencia: Geometric Basic
Dimensión: 7'-6"/3'-6" 2290mm x 1070mm

Material:
Opción 1. En panel de Aluminio AA 8112-H14 (2mm) y estructura aluminio AA6061-T6 para zonas costeras y húmedas.
Opción 2. En panel galvanizado en calibre 16 (1,5mm) y estructura galvanizada calibre 14 para ciudades interiores libres de salinidad y con bajos niveles de contaminación química.

Nota: La imagen anterior es solo ilustrativa. La definición de la estructura y su sección dependerá de factores como la altura entre placas o líneas de fijación, velocidad de los vientos, altura total del edificio, el tipo de panel a utilizar (acero inoxidable, aluminio, acero, etc.) Teniendo certeza en esta información podremos tener mayor claridad en el tipo de subestructura a utilizar y su respectivo valor.

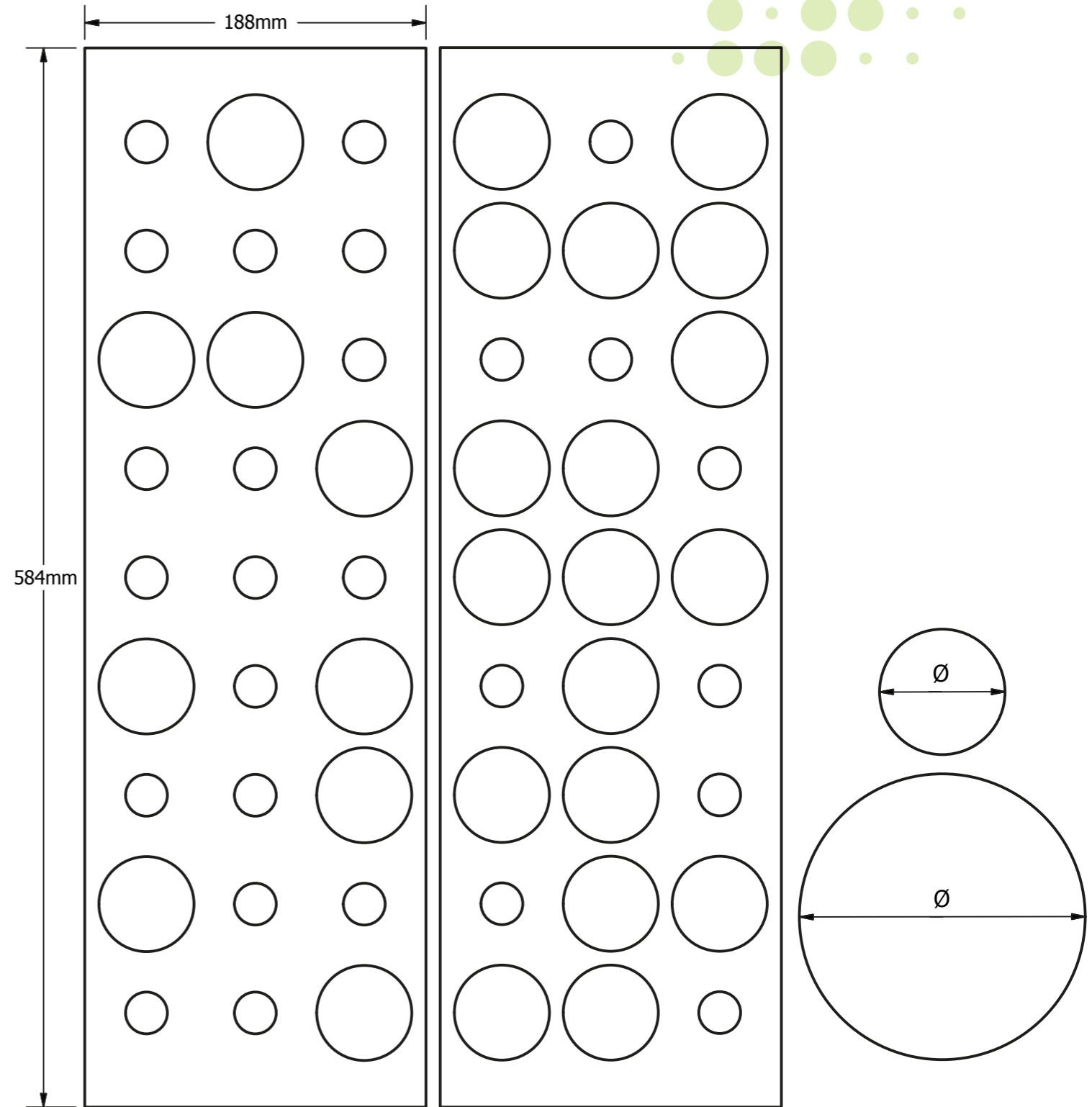

Ref: Binario oO 24

Escala 1:3
Ø MAX 52.5 mm
Ø MIN 23 mm
Stg 60 mm
43.7% O/A

Ref: Binario oO 44

Escala 1:3
Ø MAX 52.5 mm
Ø MIN 23 mm
Stg 60 mm
43.7% O/A

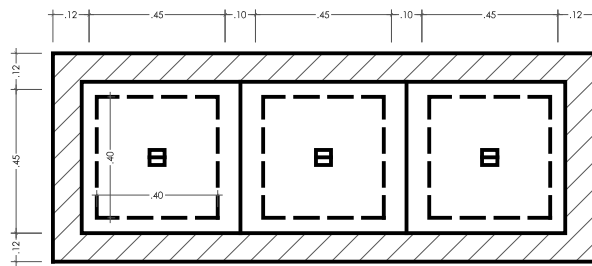

PLANTA DE TRAMPA DE GRASAS
ESCALA:INDICADA

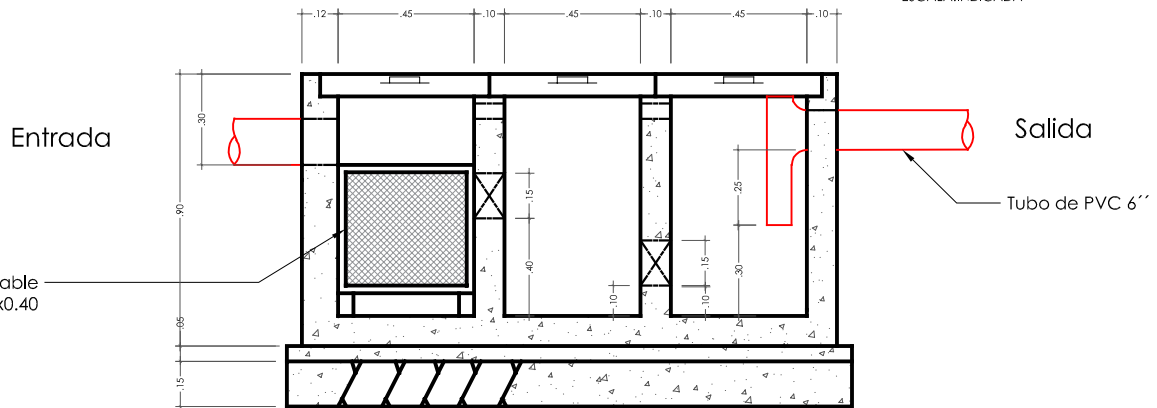

DETALLE DE TRAMPA DE GRASAS
ESCALA:INDICADA