

Instituto Nacional de Formación Profesional <small>Ministerio de la República</small>	SISTEMA DE GESTIÓN DE CALIDAD		GBS-FO-004	
	GESTIÓN DE BIENES Y SERVICIOS		Fecha 05/08/2022	Versión 02
	Formato de Orden de Compra Mayor		Página 1 de 1	

No. OCU-356-2023
Cot. No. 462-2023

FECHA: 03 JULIO 2023

PROVEEDOR: INVERSIONES Y REPRESENTACIONES MYM

DIRECCIÓN: TEGUCIGALPA M.D.C.

UNIDAD DE ALMACEN

ENTRÉGUESE A:
INMEDIATA

Entregar antes o el día
CREDITO

Condiciones de Pago

NOTA: El número de esta Orden debe indicarse en la factura original correspondiente. Adjuntar copia de esta Orden a los documentos de cobro respectivo y enviarlos al Departamento Administrativo y Financiero.

Favor suministrar y/o efectuar por nuestra cuenta lo siguiente considerando las condiciones que indicamos a continuación

No.	CANT.	UNIDAD	DESCRIPCION	P.UNITARIO	TOTAL
1	2	UND	TONER XEROX WORKCENTRE 3325I	L 7,800.00	L 15,600.00
SUB TOTAL					L 15,600.00
I.S.V 15%					L 2,340.00
TOTAL					L 17,940.00

(DIECISIETE MIL NOVECIENTOS CUARENTA LEMPTRAS EXACTOS).

OBSERVACIONES: ACT. 6106 UNIDAD DE PROMECH (PARA USO EN LABORES DE OFICINA)



Firma Autorizada
Instituto Nacional de Formación Profesional

Firma Proveedor
Acepto las condiciones de esta orden

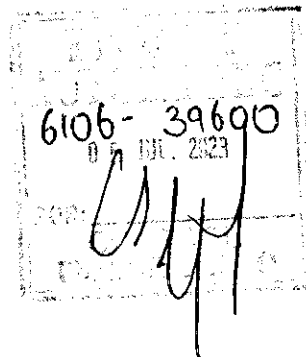
Sección Proveeduría/Infop-Miraflores
Elaborada por: Jonathan Molina

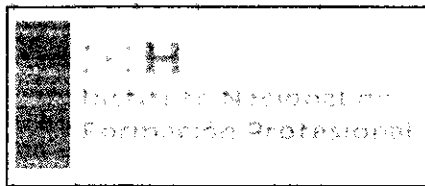

2023-07-04-05-10



SISTEMA DE GESTIÓN DE CALIDAD		GBS-FO-003	
GESTIÓN DE BIENES Y SERVICIOS		Fecha 05/08/2022	Versión 02
Formato de Cuadro Comparativo de ofertas		Página: 1 de	

Solicitud No.: 000462

ACTIVIDAD: 6106

SOLICITANTE: PROMECH

Fecha: 03/07/2023

No.	DESCRIPCIÓN	CANT.	UNIDAD	Inversiones M/M		Computos							
				PRECIO UNITARIO	IMPORTE	PRECIO UNITARIO	IMPORTE	PRECIO UNITARIO	IMPORTE	PRECIO UNITARIO	IMPORTE	PRECIO UNITARIO	IMPORTE
01	CARTUCHO TONER XEROX 3325 COLOR NEGRO	2	CIU	7,800.00	15,600.00	8,500.00							

2,340.00
 17,940.00
 356-23

SUMINISTRADOR SELECCIONADO POR:

O/C _____ O/C _____ O/C _____ O/C _____ O/C _____
 O/C _____ O/C _____ O/C _____ O/C _____ O/C _____

- Mejor precio: (X)
- Mejor calidad: ()
- Mejor plazo de entrega: ()
- Única fuente: ()
- Tiempo de entrega: ()
- Condiciones de entrega: ()
- Descuento: ()
- Precio CIF FDB GAS: ()

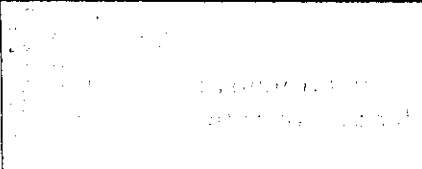

OBSERVACIONES: se adjudica en base al cotización 224-23

	SISTEMA DE GESTION DE CALIDAD	GBS-FO-002	
	GESTIÓN DE BIENES Y SERVICIOS	Fecha 05/08/2022	Versión 02
	Formato de Solicitud de Cotización	Página::	1 de

SOLICITANTE: PRESUPUESTO

22/03/2022

Solicitud de suministros No. 000224



Estimado Señor(es): Inversiones y Representaciones M&M

- * Favor cotizar los artículos detallados según calidad y llenar las especificaciones abajo solicitadas.
- * Llenarla a tinta y consignar el número en el sobre cerrado y sellado.
- * Presentar información de las garantías de calidad, funcionamiento y respaldo del producto original del fabricante, mantenimiento, respuestos y servicio.
- * En el caso que amerite indicar marca y modelo.
- * Anotar su R.T.N. y C.A.I. Para mayor información llamar al 2230-0843.

No.	DESCRIPCIÓN	CANTIDAD	UNIDAD	PRECIO UNITARIO	IMPORTE
01	TONER XEROX WORK CENTRE 3615	4	CIU	7,800.00	31,200.00
02	TONER CANON T03 IMAINE 525 /615 /715	3	CIU	6,400.00	19,200.00
				SUBTOTAL	50,400.00
				15% IMPUESTO	7,560.00
				TOTAL	57,960.00

Entrega Inmediata.



CONDICIONES DE PAGO Crédito _____ Contado _____ Favor colocar porcentajes de descuento si los hay.	FORMATO DE ENTREGA Total _____ Parcial _____	LUGAR DE ENTREGA Oficinas de INFOP _____ Almacén Proveedor _____	TIEMPO DE ENTREGA _____
Fecha en que fué entregada la cotización: _____	 JEFE DE PROVEEDURÍA	 COTIZANTE	

	SISTEMA DE GESTION DE CALIDA.	GBS-FO-002	
	GESTIÓN DE BIENES Y SERVICIOS	Fecha 05/08/2022	Versión 02
	Formato de Solicitud de Cotización	Página: 1 de	

SOLICITANTE: PRESUPUESTO

22/03/2022

Solicitud de suministros No. 000224

Estimado Señor(es): Computer

- * Favor cotizar los artículos detallados según calidad y llenar las especificaciones abajo solicitadas.
- * Llenarla a tinta y consignar el número en el sobre cerrado y sellado.
- * Presentar información de las garantías de calidad, funcionamiento y respaldo del producto original del fabricante, mantenimiento, respuestos y servicio.
- * En le caso que amerite indicar marca y modelo.
- * Anotar su R.T.N. y C.A.I. Para mayor información llamar al 2230-0843.

No.	DESCRIPCIÓN	CANTIDAD	UNIDAD	PRECIO UNITARIO	IMPORTE
01	TONER XEROX WORK CENTRE 3815	4	C/U	8,500.00	34,000.00
02	TONER CANON T03 IMAINE 525 /615 /715	3	C/U	7,700.00	23,100.00
				SUBTOTAL	57,100.00
				15% IMPUESTO	8,565.00
				TOTAL	65,665.00

B

CONDICIONES DE PAGO Crédito FORMATO DE ENTREGA Total LUGAR DE ENTREGA Oficinas de INFOP TIEMPO DE ENTREGA _____

Contado _____ Parcial _____ Almacén Proveedor _____

Favor colocar porcentajes de descuento si los hay.

Fecha en que fué entregada _____

la cotización: _____

[Signature]
JEFE DE PROVEEDURÍA

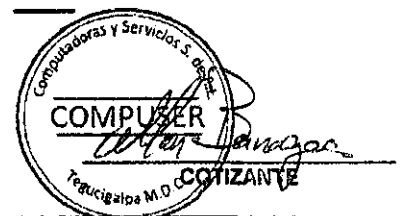

Instituto Nacional de Formación Profesional	SISTEMA DE GESTION DE CALIDAD	GBS-FO-002	
	GESTIÓN DE BIENES Y SERVICIOS	Fecha 05/08/2022	Versión 02
	Formato de Solicitud de Cotización	Página: 1 de	

SOLICITANTE: PRESUPUESTO

07/03/2023

Solicitud de suministros No. 000224



Estimado Señor(es): yellowmatic

- * Favor cotizar los artículos detallados según calidad y llenar las especificaciones abajo solicitadas.
- * Llenarla a tinta y consignar el número en el sobre cerrado y sellado.
- * Presentar información de las garantías de calidad, funcionamiento y respaldo del producto original del fabricante, mantenimiento, respuestos y servicio.
- * En le caso que amerite indicar marca y modelo.
- * Anotar su R.T.N. y C.A.I. Para mayor información llamar al 2230-0843.

No.	DESCRIPCIÓN	CANTIDAD	UNIDAD	PRECIO UNITARIO	IMPORTE
01	TONER XEROX WORK CENTRE 3615	4	CAJ	9,303,95	37,215,80
02	TONER CANON T03 IMAINE 525 /615 /715	3	CIJ	8,443,75	33,775,00
				SUBTOTAL	70,990,80
				15% IMPUESTO	10,648,62
				TOTAL	81,639,42

Entrega en 5-7 semanas despues de confirmada la Orden de Compra.

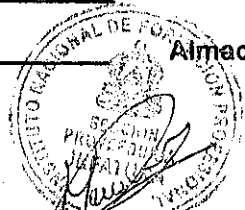
[Handwritten signatures]

CONDICIONES DE PAGO Crédito <u>15 días</u>	FORMATO DE ENTREGA Total <u>completa</u>	LUGAR DE ENTREGA Oficinas de INFOP <input checked="" type="checkbox"/>	TIEMPO DE ENTREGA <u>4-8 semanas</u>
Contado <u>15 día crédito</u>	Parcial _____	Almacén Proveedor _____	
Favor colocar porcentajes de descuento si los hay.			
Fecha en que fué entregada	 JEFE DE PROVEEDURÍA		 COTIZANTE <u>99373575</u>
la cotización: <u>19/03/2023</u>			

 Instituto Nacional de Formación Profesional <small>Gobierno de la República</small>	SISTEMA DE GESTIÓN DE CALIDAD	GBS-FO-004	
	GESTIÓN DE BIENES Y SERVICIOS	Fecha 05/08/2022	Versión 02
	Formato de Orden de Compra Mayor	Página 1 de 1	

No. OCU-365-2023
Cot. No. 498-2023

FECHA: 04 JULIO 2023

PROVEEDOR: FERRYMAS S. DE R.L.

DIRECCIÓN: TEGUCIGALPA M.D.C.

UNIDAD DE ALMACEN

ENTRÉGUESE A:
INMEDIATA

Entregar antes o el día
CREDITO

Condiciones de Pago

NOTA: El número de esta Orden debe indicarse en la factura original correspondiente. Adjuntar copia de esta Orden a los documentos de cobro respectivo y enviarlos al Departamento Administrativo y Financiero.

Favor suministrar y/o efectuar por nuestra cuenta lo siguiente considerando las condiciones que indicamos a continuación

No.	CANT.	UNIDAD	DESCRIPCION	P.UNITARIO	TOTAL
1	1	UND	ESMERIL DE BANCO 6" (1/2 HP)	L 3,200.00	L 3,200.00
2	1	UND	MINI ROUTER ¼ 110V	L 2,495.00	L 2,495.00
3	2	UND	LIJADORA ORBITAL 110V	L 1,350.00	L 2,700.00
4	2	UND	PISTOLA DE CALOR 1500W	L 995.00	L 1,990.00
5	1	UND	COMPRESOR VERTICAL DE 30 LTS 110V	L 8,590.00	L 8,590.00
6	1	UND	MAGUERA PARA COMPRESOR DE ¼"X5 METROS 284 PSI	L 190.00	L 190.00
7	1	UND	JUEGO DE 4 ACOPLER RAPIDOS(MACHO Y HEMBRA)	L 250.00	L 250.00
8	1	UND	PISTOLA PARA PINTAR POR GRAVEDAD 50 PSI	L 490.00	L 490.00
9	3	UND	CLAVADORAS NEUMATICAS PARA CLAVILLO CALIBRE 18	L 1,250.00	L 3,750.00
10	4	UND	ENGRAPADORAS NEUMATICAS PICO LARGO DE TAPICERIA	L 890.00	L 3,560.00
SUB TOTAL					L 27,215.00
I.S.V 15%					L 4,082.25
TOTAL					L 31,297.25

(TREINTA Y UN MIL DOCIENTOS NOVENTA Y SIETE LEMPIRAS 25/100).

OBSERVACIONES: ACT. 8251 CENTRO INSULAR ROATAN.(FORMACION DE PARTICIPANTES)



Firma Autorizada
Instituto Nacional de Formación Profesional



Firma Proveedor
Acepto las condiciones de esta orden



06 JUL. 2023
RECIBIDO

Sección Proveeduría/Infop-Miraflores
Elaborada por: Jonathan Molina

Va Reciente

INFORMACIONES
AUTORIZADO
8251-36400
05 JUL. 2023

2023-07-04-05-09



Aldea Germania, Calle Principal,
 Casa N° 13, esquina opuesta al
 Taller Quintero, Distrito Central, F. M.
 Tel.: 8910-2910
 E-mail: ferrymas.hn@gmail.com
R.T.N. 08019022362772

FACTURA No.		
000-001-01-00000719		
FECHA		
14	Julio	23

CLIENTE: INEOP. R.T.N. 08019999407456
 DIRECCIÓN: Infop, Miraflores, Tegucigalpa.

CONDICIONES
 Contado Crédito Fecha de Vencimiento: 14 Agosto 2,023.

CANT.	DESCRIPCION	PRECIO UNIT.	Descuentos y Rebojas Otorgadas	TOTAL
1	Esmeril de banco 6" 1/2 Hp.	3,200.00		3,200.00
1	Mini router 1/4" 110 v.	2,495.00		2,495.00
2	lijadora orbital 110v.	1,350.00		2,700.00
2	Pistola calor 1500w.	995.00		1,990.00
1	Compresor vertical 30L.	8,590.00		8,590.00
1	Manguera y compresor 5m.	190.00		190.00
1	Juego acoples p/Manguera	250.00		250.00
1	Pistola para pintar 50PSI	490.00		490.00
3	Ulavadora neumatica 18.	1,250.00		3,750.00
4	Engrapadora picolargo.	890.00		3,560.00
	TOTAL			27,215.00

IMPRESOS GRAFICOS VASQUEZ S. DE R. L. - R.T.N. 08019999407456 - CERTIFICADO N° 8231-22-10600-33

NUMERO INICIAL: 000-001-01-00000401 - NUMERO FINAL: 000-001-01-00000900

FECHA LIMITE DE EMISION: 10/11/2023
 CAI: E9AF26-44B542-3D459F-907E29-F11CA5 **FERRYMAS** su ferreteria...

No. Correlativo de Orden de Compra Exenta: _____
 No. Correlativo de Constancia de registro exonerado: _____
 No. Identificativo del registro SAG: _____

Importe Exonerado L.	
Importe Exento L.	
Importe Gravado 15% L.	27,215.00
Importe Gravado 18% L.	
I. S. V. 15% L.	4,082.25
I. S. V. 18% L.	
TOTAL A PAGAR L.	37,297.25

Cantidad en Letras: Trenta y un mil, doscientos
noventa y siete lempiras con 25/100
lempiras.

La factura es beneficiaria de todos "EXIJALA"

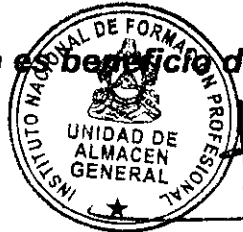

[Handwritten signatures]

[Handwritten signature]
 FIRMA

Original: Cliente
 Copia: Obligado Tributario

49
Amg



Instituto Nacional de Formación Profesional <small>Gobierno de la República</small>	SISTEMA DE GESTIÓN DE CALIDAD		GBS-FO-001	
	GESTIÓN DE BIENES Y SERVICIOS		Fecha 05/08/2022	Versión 02
	Formato de Solicitud de Suministro		Página 2 de 2	

Lugar y Fecha: Roatán, Islas de la Bahía 17/02/2023 No. CI-IBR-08
 División o Departamento: Sub-Dirección Regional Litoral Atlántico
 Sección o Unidad: Centro Insular - Roatán

Cantidad	Unidad	Descripción	
1	Unidad	Esmeril 6 pulgadas, 110 v.	(42240)
1	Unidad	Mini router ¼ 110 v.	(42240)
2	Unidades	Lijadora orbital 110 v.	(42240)
2	Unidades	Pistolas de calor.	(42240)
1	Unidad	Compresor vertical de 30 litros u 80 galones 110 v.	(42240)
1	Unidad	Manguera para compresor de 5 metros, conector de ¼ presión máxima de 300 psi. (42240)	
1	Unidad	Juego de 4 acoples rápidos (macho y hembra).	(42240)
1	Unidad	Pistola para pintar por gravedad 50 psi.	(42240)
3	Unidades	Clavadoras neumáticas para clavillo calibre 18, para clavillo de 5/8 a 2 pulgadas. (42240)	
4	Unidades	Engrapadoras neumáticas pico largo de tapicería para grapa calibre 22, corona 9 mm. (42240)	
*****ULTIMA LINEA*****			

Lugar de Entrega: Roatán, Islas de la Bahía
 Para utilizar en: Taller de tapicería de Roatán
 Con Cargo a la Actividad No: 8251
 Observaciones: Se utilizará en la formación de los participantes

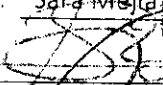
RECIBIDO
 15 MAR 2023
 Yvelina
 Sección de
 PROVEENCIÓN

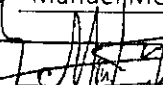
SOLICITANTE Fecha: <u>17/02/2023</u> Nombre: <u>Sara Mejía</u> Firma: 		AUTORIZA Fecha: <u>17/02/2023</u> Nombre: <u>Manuel Menjivar</u> Firma 1: 		PARA USO EXCLUSIVO PRESUPUESTO Fecha: <u>17-02-23</u> Nombre: _____ Disponibilidad Necesaria: <input checked="" type="checkbox"/> SI <input type="checkbox"/> NO	
Vo.Bo. Jefe Inmediato Fecha: <u>17/02/2023</u> Nombre: <u>Manuel Menjivar</u> Firma: 		Firma 2: _____ Fecha: _____ Nombre: _____		Vo.Bo. _____	

NOTA DE ENTRADA DE MATERIALES Y EQUIPO

BS-RE-007

VERSIÓN 02

PÁGINA de

Nº 127206

Concepto
de
Entrada

COMPRA
DONACIÓN
TRASLADO
DEVOLUCIÓN

Lugar y fecha: Tegucigalpa M.D.C. 18 de Julio de 2023

Proveedor: FERRY MAS S. de R.L.

Dirección: col. Miraflores

Orden de Compra: OCU 365-2023

Factura No. 000-001-01-0000

Observaciones: Act. 8251

0719

No.	CANTIDAD	UNIDAD	DESCRIPCIÓN	UBICACIÓN			PRECIO UNITARIO	VALOR TOTAL	
				RENLÓN	REF.	EXT.			
1	c/u		Esmeril de banco de 6" 1/2 HP 3450 rpm 127V. 60HZ Marca : TRUPER Modelo : EBA-6 color : Anaranjado/Negro	422	0019-DD			3680.00	
1	c/u		Mini Router 1/4" 110V. 127V 60HZ / 9000 rpm. Marca : TRUPER Modelo : ROU-N3 color : Negro	422	0164			2869.25	
2	c/u		Lijadora Orbital 110V. 127V. Van...						
								Lps. 6549.25	

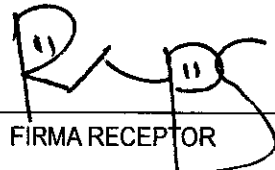
FIRMA RECEPTOR

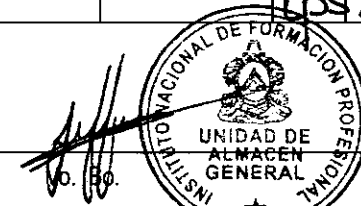
UNIDAD DE ALMACÉN GENERAL

NOTA DE ENTRADA DE MATERIALES Y EQUIPO

BS-RE-007

VERSIÓN 02

PÁGINA de

Nº 127207

Lugar y fecha: Tegucigalpa M.D.C. 18 de Julio de 2023

Proveedor: FERRY MAS S. de R.L. Dirección: col. Miraflores

Orden de Compra: OCU 365-2023 Factura No. 000-001-01-0000 Observaciones: Act. 8251

0719

Concepto de Entrada

COMPRA	<input checked="" type="checkbox"/>
DONACIÓN	<input type="checkbox"/>
TRASLADO	<input type="checkbox"/>
DEVOLUCIÓN	<input type="checkbox"/>

No.	CANTIDAD	UNIDAD	DESCRIPCIÓN	UBICACIÓN			PRECIO UNITARIO	VALOR TOTAL
				REGLÓN	REF.	EXT.		
			Viehen...				Lps. 6,549.25	
			Marca : TRUPER					
			Modelo : LIRO-5A					
			color : Anaranjado/Negro	422	0072		1,552.50	3,105.00
2		c/u	pistola de calor 1500 w.					
			127V. 60HZ.					
			Marca : TRUPER					
			Modelo : PISCA-A2					
			color : Anaranjado y negro	364	2249		1,144.25	2,288.50
1		c/u	compresor vertical de 80L.					
			155 PSI					
			Van...					Lps. 11,942.75

FIRMA RECEPTOR

UNIDAD DE ALMACEN GENERAL

NOTA DE ENTRADA DE MATERIALES Y EQUIPO

BS-RE-007

VERSIÓN 02

PÁGINA de

Nº 127208

Lugar y fecha: Tegucigalpa M.D.C. 18 de Julio de 2023

Proveedor: FERRY MAS S. de R.L. Dirección: col. Miraflores

Orden de Compra: OCU 365-2023 Factura No. 000-001-01-0000 Observaciones: Act. 8251



0719

Concepto de Entrada

COMPRA
DONACIÓN
TRASLADO
DEVOLUCIÓN

No.	CANTIDAD	UNIDAD	DESCRIPCIÓN	UBICACIÓN			PRECIO UNITARIO	VALOR TOTAL	
				RENLÓN	REF.	EXT.			
			Vienen...						lps. 11,942.75
			Marca : TRUPER						
			Modelo : comp - 80LW						
			color : Anaranjado y negro	422	0012	-DG			9,878.50
1		c/u	Manguera para compresor 1/4						
			Marca : TRUPER						
			color : Anaranjado	396	0143	-B			218.50
1		Juego	Acoples para manguera de 1/4						
			(4 piezas). Marca TRUPER	36930	0013				287.50
1		c/u	pistola para pintar						
			Marca : TRUPER						
			Van...						lps. 22,327.25

FIRMA RECEPTOR

V. B.

NOTA DE ENTRADA DE MATERIALES Y EQUIPO

BS-RE-007

VERSIÓN 02

PÁGINA de

Nº 127209

Lugar y fecha: Tegucigalpa M.D.C. 18 de Julio de 2023

Proveedor: FERRY MAS S. de R.L.

Dirección: col. Miraflores

Orden de Compra: OCU 345-2023

Factura No. 000-001-01-0000

Observaciones: Act. 8251

0719

Concepto
de
Entrada

COMPRA
DONACIÓN
TRASLADO
DEVOLUCIÓN

No.	CANTIDAD	UNIDAD	DESCRIPCIÓN	UBICACIÓN			PRECIO UNITARIO	VALOR TOTAL	
				RENLÓN	REF.	EXT.			
			Vienen...				lps. 22327	25	
			Modelo : PIP1-420						
			color : plateado	364	2268			563	50
3		c/u	clavadora Neumática de 18 en cada plástica color negro Marca : TRUPER Modelo : 13180 CLNE-18						
			color : Gris/ Negro/ Anaranjado	364	0408		1437	50	4312
4		c/u	Engrapadora pico largo Marca : TRUPER Modelo : 13177 ENNE-70						
			Van...						lps. 27203
									25

FIRMA RECEPTOR

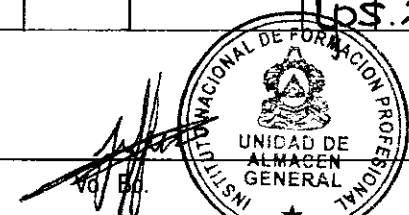

NOTA DE ENTRADA DE MATERIALES Y EQUIPO

BS-RE-007

VERSIÓN 02

PÁGINA de

Nº 127210

Lugar y fecha: Tegucigalpa M.p.c. 18 de Julio de 2023

Proveedor: FERRY MAS S. de R.L.

Dirección: col. Miraflores

Concepto de Entrada

- COMPRA
- DONACIÓN
- TRASLADO
- DEVOLUCIÓN

Orden de Compra: OCU 365 - 2023

Factura No. 000-001-01-0000

Observaciones: Act. 8251

0719

No.	CANTIDAD	UNIDAD	DESCRIPCIÓN	UBICACIÓN			PRECIO UNITARIO	VALOR TOTAL
				REGLÓN	REF.	EXT.		
			Vienen ...				lps. 27203 25	
			En caja plástica color negro					
			color : Gris/Negro/Naranja/ldo	364	2247		1023 50	4094 00
			U.L.					
			Req. 0739/377-E					
			Total					lps. 3129725

FIRMA RECEPTOR

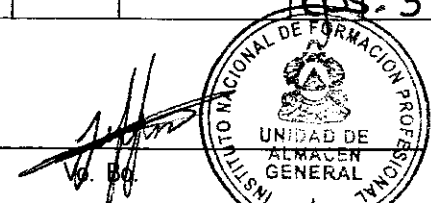
UNIDAD DE ALMACEN GENERAL

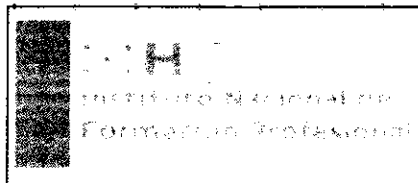

SISTEMA DE GESTIÓN DE CALIDAD		GBS-FO-003	
GESTIÓN DE BIENES Y SERVICIOS		Fecha 05/08/2022	Versión 02
Formato de Cuadro Comparativo de ofertas		Página: 1 de	

Solicitud No.: 000498

ACTIVIDAD: 8251

SOLICITANTE: CENTRO INSULAR ROATAN

Fecha: 26/08/2023

No.	DESCRIPCIÓN	CANT.	UNIDAD	Normaco		Ortega		PEREE		PEREY MAS SALL		PRECIO UNITARIO	IMPORTE
				PRECIO UNITARIO	IMPORTE	PRECIO UNITARIO	IMPORTE	PRECIO UNITARIO	IMPORTE	PRECIO UNITARIO	IMPORTE		
01	ESMERIL 6 PULGADAS, 110V	1	C/U	3430.00		3624.00		3620.00		3200.00	3200.00		
02	MINI ROUTER 1/4 110V	1	C/U	2680.00		2780.00		2720.00		2495.00	2495.00		
03	LIJADORA ORBITAL 110V 1	2	C/U	1480.00		1650.00		1550.00		1350.00	2700.00		
04	PISTOLAS DE CALOR	2	C/U	1050.00		1150.00		1100.00		995.00	1990.00		
05	COMPRESOR VERTICAL DE 30 LITROS U 80 GALONES 110 V	1	C/U	9500.00		10180.00		10100.00		8590.00	8590.00		
06	MANGUERA PARA COMPRESOR DE 5 METROS, CONECTOR DE	1	C/U	250.00		280.00		265.00		190.00	190.00		
07	JUEGO DE 4 ACOPLER RAPIDOS (MACHOS Y HEMBRA)	1	C/U	274.00		310.00		290.00		250.00	250.00		
08	PISTOLA PARA PINTAR POR GRAVEDAD 50 PSI	1	C/U	510.00		610.00		518.00		490.00	490.00		
09	CLAVADORAS NEUMATICAS PARA CLAVILLO CALIBRE 18,	3	C/U	1432.00		1750.00		1700.00		1250.00	3750.00		
10	ENGRAPADORAS NEUMATICAS PICO LARGO DE TAPICERIA	4	C/U	1170.00		1230.00		1200.00		890.00	3560.00		

27,215.00
 4,082.25
 31,297.25
 365-2023

SUMINISTRADOR SELECCIONADO POR:

O/C _____ O/C _____ O/C _____ O/C _____ O/C _____
 O/C _____ O/C _____ O/C _____ O/C _____

- Mejor precio: (X)
- Mejor calidad: ()
- Mejor plazo de entrega: ()
- Única fuente: ()
- Tiempo de entrega: ()
- Condiciones de entrega: ()
- Descuento: ()
- Precio CIF FDB GAS: ()



JEFE PROVEEDURÍA

OBSERVACIONES:

SOLICITANTE: CENTRO INSULAR ROATAN



08/08/21

Solicitud de suministros No. 000498

Estimado Señor(es): Vermao

- * Favor cotizar los artículos detallados según calidad y llenar las especificaciones abajo solicitadas.
- * Llenarla a tinta y consignar el número en el sobre cerrado y sellado.
- * Presentar información de las garantías de calidad, funcionamiento y respaldo del producto original del fabricante, mantenimiento, respuestos y servicio.
- * En le caso que amerite indicar marca y modelo.
- * Anotar su R.T.N. y C.A.I. Para mayor información llamar al 2230-0843.

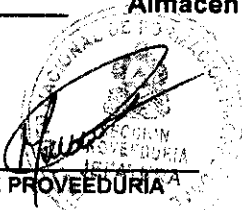
No.	DESCRIPCIÓN	CANTIDAD	UNIDAD	PRECIO UNITARIO	IMPORTE
01	ESMERIL 6 PULGADAS, 110V	1	C/U	3450 00	3 450 00
02	MINI ROUTER 1/4 110V	1	C/U	2680 00	2 680 00
03	LIJADORA ORBITAL 110V 1	2	C/U	1480 00	2 960 00
04	PISTOLAS DE CALOR	2	C/U	1050 00	2 100 00
05	COMPRESOR VERTICAL DE 30 LITROS U 80 GALONES 110 V	1	C/U	9.500 00	9.500 00
06	MANGUERA PARA COMPRESOR DE 5 METROS, CONECTOR DE 1/4 PRESION MAXIMA DE 300 PSI. (42240)	1	C/U	250 00	250 00
07	JUEGO DE 4 ACOPLER RAPIDOS (MACHOS Y HEMBRA)	1	C/U	274 00	274 00
08	PISTOLA PARA PINTAR POR GRAVEDAD 50 PSI	1	C/U	510 00	510 00
09	CLAVADORAS NEUMATICAS PARA CLAVILLO CALIBRE 18, PARA CLAVILLO DE 5/8 A 2 PULGADAS (42240)	3	C/U	1432 00	4.296 00
10	ENGRAPADORAS NEUMATICAS PICO LARGO DE TAPICERIA PARA GRAPA CALIBRE 22, CORONO 9MM. (42240)	4	C/U	1.170 00	4.680 00
				SUBTOTAL	30.836 00
				15% IMPUESTO	4.625 40
				TOTAL	35.461 40

CONDICIONES DE PAGO Crédito _____	FORMATO DE ENTREGA Total _____	LUGAR DE ENTREGA Oficinas de INFOP _____	TIEMPO DE ENTREGA _____
Contado _____	Parcial _____	Almacén Proveedor	
Favor colocar porcentajes de descuento si los hay.			
Fecha en que fué entregada la cotización: _____	 JEFE DE PROVEEDURÍA	 Fany Verza COTIZANTE	

FERRYMAS S DE RL



CONTACTENOS: Col. Germania, Calle quintero, Casa -13
 RTN: 08010022362772
 tel. 8910-3133
 correo: ferrymas.hn@gmail.com

COTIZACIÓN NO.000-001-01-01520

CLIENTE: INFOP
 TIPO DE COTIZACIÓN : CRÉDITO
 FECHA: 10/06/23

COTIZACIÓN

SOLICITADO POR: MOISES MORAZÁN

Item	DESCRIPCION	Cantidad	Precio	TOTAL
1	ESMERIL DE BANCO 6 PULGADAS TRUPER (1/2 HP)	1	L3,200.00	L3,200.00
2	ROUTER DE 1/4" MAKITA	1	L2,495.00	L2,495.00
3	LIJADORA ORBITAL TRUPER 110V	2	L1,350.00	L2,700.00
4	PISTOLA DE CALOR TRUPER 1500W	2	L995.00	L1,990.00
5	COMPRESOR VERTICAL DE 80 GALONES TRUPER	1	L8,590.00	L8,590.00
6	MANGUERA PARA COMPRESOR DE 1/4"x 5MTS 284 PSI	1	L190.00	L190.00
7	JUEGO DE 4 ACOPLER RÁPIDOS MACHO Y HEMBRA TRUPER	1	L250.00	L250.00
8	PISTOLA PARA PINTAR DE GRAVEDAD 50PSI TRUPER	1	L490.00	L490.00
9	MAQUINA PARA CLAVAR NEUMÁTICA CAL 18	3	L1,250.00	L3,750.00
10	ENGRAPADORA NEUMÁTICA CAL 22 TRUPER	4	L890.00	L3,560.00
			SUB-TOTAL	L27,215.00
	TREINTA Y UN MIL, DOSCIENTOS NOVENTA Y SIETE LEMPIRAS CON 25/100 CENTAVOS		DESCUENTO	
			I.S.V	L4,002.25
			TOTAL	L31,217.25

LUIS RIOS
 ELABORADO POR

ENTREGADO POR

RECIBIDO POR

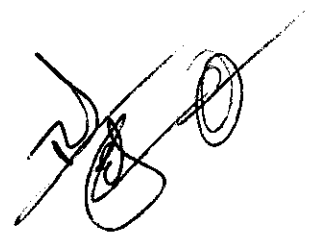
	SISTEMA DE GESTION DE CALIDAD	GBS-FO-002	
	GESTIÓN DE BIENES Y SERVICIOS	Fecha 05/08/2022	Versión 02
	Formato de Solicitud de Cotización	Página: 1 de	

SOLICITANTE: CENTRO INSULAR ROATAN

08/08/

Solicitud de suministros No. 000498

Estimado Señor(es): Ortega

- * Favor cotizar los artículos detallados según calidad y llenar las especificaciones abajo solicitadas.
- * Llenarla a tinta y consignar el número en el sobre cerrado y sellado.
- * Presentar información de las garantías de calidad, funcionamiento y respaldo del producto original del fabricante, mantenimiento, respuestos y servicio.
- * En le caso que amerite indicar marca y modelo.
- * Anotar su R.T.N. y C.A.I. Para mayor información llamar al 2230-0843.

No.	DESCRIPCIÓN	CANTIDAD	UNIDAD	PRECIO UNITARIO	IMPORTE
01	ESMERIL 6 PULGADAS, 110V	1	C/U	3624 00	3624 00
02	MINI ROUTER 1/4 110V	1	C/U	2780 00	2780 00
03	LIJADORA ORBITAL 110V 1	2	C/U	1.450 00	1.650 00
04	PISTOLAS DE CALOR	2	C/U	1 150 00	2300 00
05	COMPRESOR VERTICAL DE 30 LITROS U 80 GALONES 110 V	1	C/U	10.180 00	10180 00
06	MANGUERA PARA COMPRESOR DE 5 METROS, CONECTOR DE 1/4 PRESION MAXIMA DE 300 PSI. (42240)	1	C/U	280 00	280 00
07	JUEGO DE 4 ACOPLER RAPIDOS (MACHOS Y HEMBRA)	1	C/U	310 00	310 00
08	PISTOLA PARA PINTAR POR GRAVEDAD 50 PSI	1	C/U	610 00	610 00
09	CLAVADORAS NEUMATICAS PARA CLAVILLO CALIBRE 18, PARA CLAVILLO DE 5/8 A 2 PULGADAS (42240)	3	C/U	1750 00	5250 00
10	ENGRAPADORAS NEUMATICAS PICO LARGO DE TAPICERIA PARA GRAPA CALIBRE 22, CORONO 9MM. (42240)	4	C/U	1230 00	4.920 00
				SUBTOTAL	31.904 00
				15% IMPUESTO	4.786 62
				TOTAL	36.690 62

Solo una.

[Handwritten signature]

CONDICIONES DE PAGO Crédito _____ Contado _____ Favor colocar porcentajes de descuento si los hay. Fecha en que fué entregada _____ fa cotización: _____	FORMATO DE ENTREGA Total _____ Parcial _____	LUGAR DE ENTREGA Oficinas de INFOP _____ Almacén Proveedor _____	TIEMPO DE ENTREGA _____
---	--	--	----------------------------

IEEE DE BRAVEENIBIA
VILE DE PROVEEDORIM

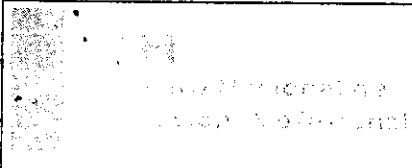

	SISTEMA DE GESTION DE CALIDAD		GBS-FO-002	
	GESTIÓN DE BIENES Y SERVICIOS		Fecha 05/08/2022	Versión 02
	Formato de Solicitud de Cotización		Página:: 1 de	

SOLICITANTE: CENTRO INSULAR ROATAN

08/06/20

Solicitud de suministros No. 000498

Estimado Señor(es): Terrec

- * Favor cotizar los artículos detallados según calidad y llenar las especificaciones abajo solicitadas.
- * Llenarla a tinta y consignar el número en el sobre cerrado y sellado.
- * Presentar información de las garantías de calidad, funcionamiento y respaldo del producto original del fabricante, mantenimiento, respuestos y servicio.
- * En le caso que amerite indicar marca y modelo.
- * Anotar su R.T.N. y C.A.I. Para mayor información llamar al 2230-0843.

No.	DESCRIPCIÓN	CANTIDAD	UNIDAD	PRECIO UNITARIO	IMPORTE
01	ESMERIL 6 PULGADAS, 110V	1	C/U	3 620 00	3 620 00
02	MINI ROUTER 1/4 110V	1	C/U	2 720 00	2 720 00
03	LIJADORA ORBITAL 110V 1	2	C/U	1.550 00	3.100 00
04	PISTOLAS DE CALOR	2	C/U	1.100 00	2.200 00
05	COMPRESOR VERTICAL DE 30 LITROS U 80 GALONES 110 V	1	C/U	10.100 00	10.100 00
06	MANGUERA PARA COMPRESOR DE 5 METROS, CONECTOR DE 1/4 PRESION MAXIMA DE 300 PSI. (42240)	1	C/U	265 00	265 00
07	JUEGO DE 4 ACOPLER RAPIDOS (MACHOS Y HEMBRA)	1	C/U	290 00	290 00
08	PISTOLA PARA PINTAR POR GRAVEDAD 50 PSI	1	C/U	518 00	518 00
09	CLAVADORAS NEUMATICAS PARA CLAVILLO CALIBRE 18, PARA CLAVILLO DE 5/8 A 2 PULGADAS (42240)	3	C/U	1700 00	5100 00
10	ENGRAPADORAS NEUMATICAS PICO LARGO DE TAPICERIA PARA GRAPA CALIBRE 22, CORONO 9MM. (42240)	4	C/U	1200 00	4800 00
				SUBTOTAL	32 713 00
				15% IMPUESTO	4.906 95
				TOTAL	37.619 95

CONDICIONES DE PAGO Crédito _____	FORMATO DE ENTREGA Total _____	LUGAR DE ENTREGA Oficinas de INFOP _____	TIEMPO DE ENTREGA _____
Contado _____	Parcial _____	Almacén Proveedor _____	_____

Favor colocar porcentajes de descuento si los hay.

Fecha en que fué entregada _____

la cotización: _____

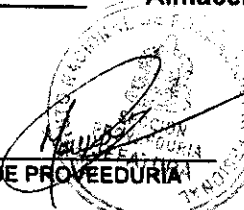

JEFE DE PROVEEDURIA



FERREC
FERRETERIA COMAYAGUELA

 Instituto Nacional de Formación Profesional <small>Estado de la República</small>	SISTEMA DE GESTIÓN DE CALIDAD		GBS-FO-004	
	GESTIÓN DE BIENES Y SERVICIOS		Fecha 05/08/2022	Versión 02
	Formato de Orden de Compra Mayor		Página 1 de 1	

No. OCU-358-2023
Cot. No. 412-2023

FECHA: 04 JULIO 2023

PROVEEDOR: SALAM INVERSIONES

DIRECCIÓN: TEGUCIGALPA M.D.C.

UNIDAD DE ALMACEN

ENTRÉGUESE A:
INMEDIATA

Entregar antes o el día
CREDITO

Condiciones de Pago

NOTA: El número de esta Orden debe indicarse en la factura original correspondiente. Adjuntar copia de esta Orden a los documentos de cobro respectivo y enviarlos al Departamento Administrativo y Financiero.

Favor suministrar y/o efectuar por nuestra cuenta lo siguiente considerando las condiciones que indicamos a continuación

No.	CANT.	UNIDAD	DESCRIPCION	P.UNITARIO	TOTAL
1	3	UND	SILLA SEMI EJECUTIVA	L 5,400.00	L 16,200.00
SUB TOTAL					L 16,200.00
I.S.V 15%					L 2,430.00
TOTAL					L 18,630.00

(DIECIOCHO MIL, SEISCIENTOS TREINTA LEMPIRAS EXACTOS).

OBSERVACIONES: ACT. 4401 DEPTO. DE ORIENTACION (PARA APOYO A PARTICIPANTES EN FORMACION PROFESIONAL)

 Firma Autorizada
 Instituto Nacional de Formación Profesional

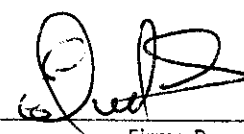
 0611-1479-00072
 Firma Proveedor
 Acepto las condiciones de esta orden

Sección Proveeduría/Infop-Miraflores
Elaborada por: Jonathan Molina

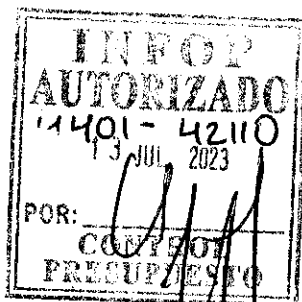

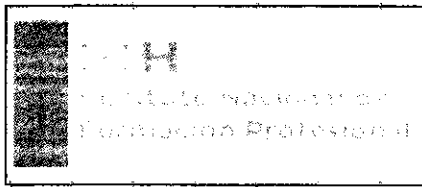

SISTEMA DE GESTIÓN DE CALIDAD		GBS-FO-003	
GESTIÓN DE BIENES Y SERVICIOS		Fecha 05/08/2022	Versión 02
Formato de Cuadro Comparativo de ofertas		Página: 1 de	

Solicitud No.: 000412

ACTIVIDAD: 4401

SOLICITANTE: ORIENTACION

Fecha: 28/04/2023

No.	DESCRIPCIÓN	CANT.	UNIDAD	Glasol		Salem							
				PRECIO UNITARIO	IMPORTE	PRECIO UNITARIO	IMPORTE	PRECIO UNITARIO	IMPORTE	PRECIO UNITARIO	IMPORTE	PRECIO UNITARIO	IMPORTE
01	SILLAS SEMIEJECUTIVAS	3	CIU	5724.00		5400.00	16200.00						

✓ 16,200.00
 ✓ 2,430.00
 ✓ 18,630.00
 358-2023

SUMINISTRADOR SELECCIONADO POR:

O/C _____ O/C _____ O/C _____ O/C _____ O/C _____
 O/C _____ O/C _____ O/C _____ O/C _____ O/C _____

- Mejor precio:
- Mejor calidad:
- Mejor plazo de entrega:
- Única fuente:
- Tiempo de entrega:
- Condiciones de entrega:
- Descuento:
- Precio CIF FDB GAS:

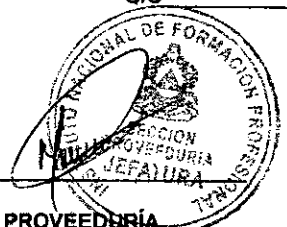

JEFE PROVEEDURÍA

OBSERVACIONES:

 Instituto Nacional de Formación Profesional <small>del Poder Ejecutivo de la República</small>	SISTEMA DE GESTIÓN DE CALIDAD		GBS-FO-004	
	GESTIÓN DE BIENES Y SERVICIOS		Fecha 05/08/2022	Versión 02
	Formato de Orden de Compra Mayor		Página 1 de 1	

No. OCU-364-2023
Cot. No. 594-2023

FECHA: 04 JULIO 2023

PROVEEDOR: FERRYMAS

DIRECCIÓN: TEGUCIGALPA M.D.C.

UNIDAD DE ALMACEN

ENTRÉGUESE A:

INMEDIATA

Entregar antes o el día
CREDITO

Condiciones de Pago



NOTA: El número de esta Orden debe indicarse en la factura original correspondiente. Adjuntar copia de esta Orden a los documentos de cobro respectivo y enviarlos al Departamento Administrativo y Financiero.

Favor suministrar y/o efectuar por nuestra cuenta lo siguiente considerando las condiciones que indicamos a continuación

No.	CANT.	UNIDAD	DESCRIPCION	P.UNITARIO	TOTAL
1	3	CUBETA	SELLADOR ACRILICO ALTA CALIDAD	L 2,800.00	L 8,400.00
2	3	CUBETA	PINTURA DE ACEITE ALTA CALIDAD COLOR PANTONE 3105 C(TURQUESA)	L 3,900.00	L 11,700.00
3	3	CUBETA	PINTURA DE ACEITE DE ALTA CALIDAD COLOR PANTONE GRAY 7C(GRIS)	L 3,900.00	L 11,700.00
4	3	GALON	PINTURA DE ACEITE DE ALTA CALIDAD COLOR BLANCO 1000	L 760.00	L 2,280.00
5	6	GALON	SOLVENTE NATURAL	L 430.00	L 2,580.00
				SUB TOTAL	L 36,660.00
				I.S.V 15%	L 5,499.00
				TOTAL	L 42,159.00

(CUARENTA Y DOS MIL CIENTO CINCUENTA Y NUEVE LEMPIRAS EXACTOS).

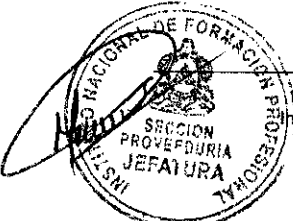
OBSERVACIONES: ACT. 1005 UNIDAD DE INGENIERIA Y MANTENIMIENTO (PINTURA EXTERIOR TANQUE ELEVADO INFOP MIRAFLORES)

Firma Autorizada
Instituto Nacional de Formación Profesional

Firma Proveedor
Acepto las condiciones de esta orden

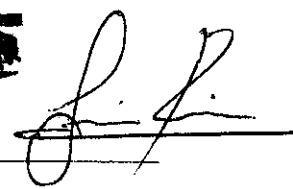
Sección Proveeduría/Infop-Miraflores
Elaborada por: Jonathan Molina

2023-07-04-05-08

1005-35500
05 JUL 2023
UP

 Reciente

INFO
 DIVISION
 ADMINISTRATIVA
 06 JUL. 2023
 Li ch...
RECIBIDO

NOTA DE ENTRADA DE MATERIALES Y EQUIPO

BS-RE-007

VERSIÓN 02

PÁGINA de

Nº 127147

Lugar y fecha: Tegucigalpa MDC 14 de Julio 2023

Proveedor: Ferry MAS.

Dirección: Col: Miraflores

Orden de Compra: OCU.364.2023

Factura No. 000.001.01.00000.718

Observaciones: Act:1005

Concepto
de
Entrada

COMPRA
 DONACIÓN
 TRASLADO
 DEVOLUCIÓN

No.	CANTIDAD	UNIDAD	DESCRIPCIÓN	UBICACIÓN			PRECIO UNITARIO	VALOR TOTAL	
				RENLÓN	REF.	EXT.			
	3	cupeta	Sellador acrilico	355	0133	DD.	3,220 00	9,660 00	
	3	cupeta	Pintura de aceite color						
			pantone 3105 Turqueza.	355	0048		4,485 00	13,455 00	
	3	cupeta	Pintura de aceite color						
			pantone 7C Gris.	355	0048		4,485 00	13,455 00	
	3	galon	Pintura de aceite color						
			blanco 1000.	355	0043	-A	874 00	2,622 00	
	6	galon	Solvente natural (diluyente)	355	0070	-C	494 50	2,967 00	
			U.L.						
			Req: 0723.						
			Arnoldo Ferrufino						
			Total						42,159 00

Edith Ros

FIRMA RECEPTOR

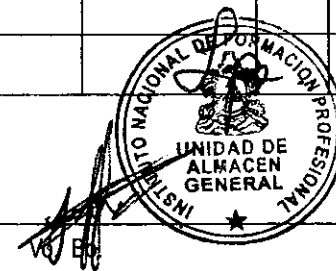

59
Ans

Instituto Nacional de Formación Profesional <small>INFORMACIÓN GENERAL</small>	SISTEMA DE GESTIÓN DE CALIDAD	GBS-FO-001	
	GESTIÓN DE BIENES Y SERVICIOS	Fecha 05/08/2022	Versión 02
	Formato de Solicitud de Suministro	Página 1 de 1	

Lugar y Fecha: Tegucigalpa M.D.C. 14 junio , 2023 No. UIM-114-2023
 División o Departamento: _____
 Sección o Unidad: Unidad de Ingeniería y Mantenimiento

Cantidad	Unidad	Descripción
3	CUBETAS	SELLADOR ACRÍLICO DE ALTA CALIDAD
3	CUBETAS	PINTURA DE ACEITE DE ALTA CALIDAD, COLOR PANTONE 3105 C (TURQUESA)
3	CUBETAS	PINTURA DE ACEITE DE ALTA CALIDAD, COLOR PANTONE GRAY 7C (GRIS)
3	GALONES	PINTURA DE ACEITE DE ALTA CALIDAD, COLOR BLANCO 1000
6	GALONES	SOLVENTE MINERAL
-ULTIMA LINEA-		

Lugar de Entrega: Almacén
 Para utilizar en: Pintura Exterior tanque elevado INFOP Miraflores
 Con Cargo a la Actividad No: _____
 Observaciones: _____

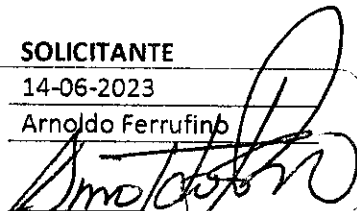
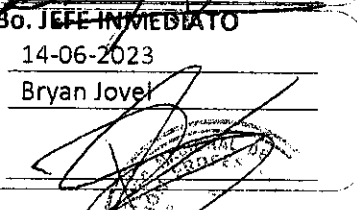
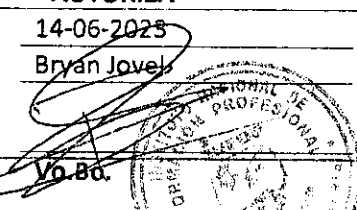
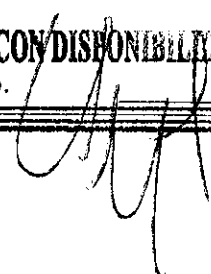
SOLICITANTE Fecha: <u>14-06-2023</u> Nombre: <u>Arnoldo Ferrufin</u> Firma:  Vo.Bo. JEFE INMEDIATO Fecha: <u>14-06-2023</u> Nombre: <u>Bryan Jovel</u> Firma: 	AUTORIZA Fecha: <u>14-06-2023</u> Nombre: <u>Bryan Jovel</u> Firma 1:  Vo.Bo. Fecha: _____ Nombre: _____ Firma 2: _____	PARA USO EXCLUSIVO PRESUPUESTO Fecha: <u>14/06/2023</u> Nombre: <u>Osli Canales</u> <div style="border: 2px solid black; padding: 5px; text-align: center;"> UNIDAD DE PRESUPUESTO Disponibilidad Necesaria <input checked="" type="checkbox"/> SI <input type="checkbox"/> NO <input type="checkbox"/> CON DISPONIBILIDAD </div> Vo.Bo. 
---	--	--

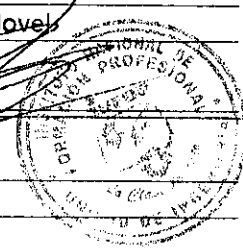
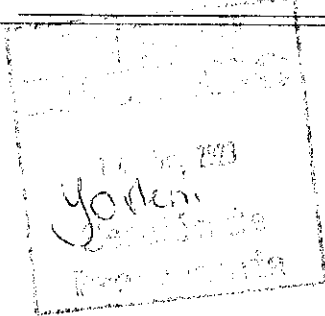
 Instituto Nacional de Formación Profesional <small>INFORMACIÓN DE PRODUCTOS</small>	SISTEMA DE GESTIÓN DE CALIDAD		GBS-FO-004	
	GESTIÓN DE BIENES Y SERVICIOS		Fecha 05/08/2022	Versión 02
	Formato de Orden de Compra Mayor		Página 1 de 1	

No. OCU-364-2023
Cot. No. 594-2023

FECHA: 04 JULIO 2023

PROVEEDOR: FERRYMAS

DIRECCIÓN: TEGUCIGALPA M.D.C.

UNIDAD DE ALMACEN

ENTRÉGUESE A:

INMEDIATA

Entregar antes o el día
CREDITO

Condiciones de Pago

NOTA: El número de esta Orden debe indicarse en la factura original correspondiente. Adjuntar copia de esta Orden a los documentos de cobro respectivo y enviarlos al Departamento Administrativo y Financiero.

Favor suministrar y/o efectuar por nuestra cuenta lo siguiente considerando las condiciones que indicamos a continuación

No.	CANT.	UNIDAD	DESCRIPCION	P.UNITARIO	TOTAL
1	3	CUBETA	SELLADOR ACRILICO ALTA CALIDAD	L 2,800.00	L 8,400.00
2	3	CUBETA	PINTURA DE ACEITE ALTA CALIDAD COLOR PANTONE 3105 C(TURQUESA)	L 3,900.00	L 11,700.00
3	3	CUBETA	PINTURA DE ACEITE DE ALTA CALIDAD COLOR PANTONE GRAY 7C(GRIS)	L 3,900.00	L 11,700.00
4	3	GALON	PINTURA DE ACEITE DE ALTA CALIDAD COLOR BLANCO 1000	L 760.00	L 2,280.00
5	6	GALON	SOLVENTE NATURAL	L 430.00	L 2,580.00
				SUB TOTAL	L 36,660.00
				I.S.V 15%	L 5,499.00
				TOTAL	L 42,159.00

(CUARENTA Y DOS MIL CIENTO CINCUENTA Y NUEVE LEMPIRAS EXACTOS).

OBSERVACIONES: ACT. 1005 UNIDAD DE INGENIERIA Y MANTENIMIENTO (PINTURA EXTERIOR TANQUE ELEVADO INFOP MIRAFLORES)

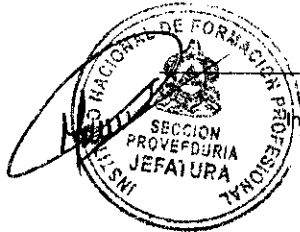
 Firma Autorizada
 Instituto Nacional de Formación Profesional



 Firma Proveedor
 Acepto las condiciones de esta orden

Sección Proveeduría/Infop-Miraflores
Elaborada por: Jonathan Molina

2023-07-04-05-08

1005 - 35500
05 JUL 2023
POR: 

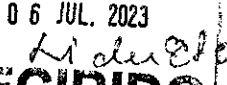
Reciente

INFO
DIVISION
ADMINISTRATIVA
06 JUL. 2023

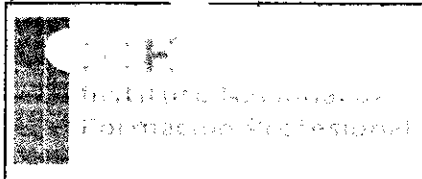
RECIBIDO



SISTEMA DE GESTION DE CALIDAD		GBS-FO-003	
GESTIÓN DE BIENES Y SERVICIOS		Fecha 05/08/2022	Versión 02
Formato de Cuadro Comparativo de ofertas		Página: 1 de	

Solicitud No.: 000594

ACTIVIDAD: 1005

SOLICITANTE: INGENIERIA Y MANTENIMIENTO

Fecha: 16/08/2023

No.	DESCRIPCIÓN	CANT.	UNIDAD	Ferrymas		Ferresur		Rainez		PRECIO UNITARIO	IMPORTE	PRECIO UNITARIO	IMPORTE	
				PRECIO UNITARIO	IMPORTE	PRECIO UNITARIO	IMPORTE	PRECIO UNITARIO	IMPORTE					
11	CUBETAS DE SELLADOR ACRILICO ALTA CALIDAD	3	CIU	2,800.00	8,400.00	3,325.00		3,200.00						
12	CUBETAS PINTURA DE ACEITE ALTA CALIDAD COLOR	3	CIU	3,900.00	11,700.00	4,150.00		4,105.00						
13	CUBETAS PINTURA DE ACEITE DE ALTA CALIDAD COLOR	3	CIU	3,900.00	11,700.00	4,010.00		3,990.00						
14	GALONES DE PINTURA DE ACEITE DE ALTA CALIDAD COLOR	3	CIU	760.00	2,280.00	870.00		825.00						
15	GALONES DE SOLVENTE NATURAL	6	CIU	430.00	2,580.00	515.00		505.00						

36,660.00
 5,499.00

 42,159.00
 364 - 2023

SUMINISTRADOR SELECCIONADO POR:

- Mejor precio: (X)
- Mejor calidad: ()
- Mejor plazo de entrega: ()
- Única fuente: ()
- Tiempo de entrega: ()
- Condiciones de entrega: ()
- Descuento: ()
- Precio CIF FDB GAS: ()

O/C _____ O/C _____ O/C _____ O/C _____ O/C _____
 O/C _____ O/C _____ O/C _____ O/C _____



JEFE PROVEEDURÍA

OBSERVACIONES:

	SISTEMA DE GESTION DE CALIDAD	GBS-FO-002	
	GESTIÓN DE BIENES Y SERVICIOS	Fecha 05/08/2022	Versión 02
	Formato de Solicitud de Cotización	Página::	1 de

SOLICITANTE: INGENIERIA Y MANTENIMIENTO

16/08/20

Solicitud de suministros No. 000594

Estimado Señor(es): Ferrymas

- * Favor cotizar los artículos detallados según calidad y llenar las especificaciones abajo solicitadas.
- * Llenarla a tinta y consignar el número en el sobre cerrado y sellado.
- * Presentar información de las garantías de calidad, funcionamiento y respaldo del producto original del fabricante, mantenimiento, respuestos y servicio.
- * En el caso que amerite indicar marca y modelo.
- * Anotar su R.T.N. y C.A.I. Para mayor información llamar al 2230-0843.

No.	DESCRIPCIÓN	CANTIDAD	UNIDAD	PRECIO UNITARIO	IMPORTE
01	CUBETAS DE SELLADOR ACRILICO ALTA CALIDAD	3	C/U	2,800	8,400.00
02	CUBETAS PINTURA DE ACEITE ALTA CALIDAD COLOR PANTONE 3105 C (TURQUESA) 3	3	C/U	3,900	11,700.00
03	CUBETAS PINTURA DE ACEITE DE ALTA CALIDAD COLOR PANTONE GRAY 7C (GRIS)	3	C/U	3,900	11,700.00
04	GALONES DE PINTURA DE ACEITE DE ALTA CALIDAD COLOR BLANCO 1000	3	C/U	760	2,280.00
05	GALONES DE SOLVENTE NATURAL	6	C/U	430	2,580.00
				SUBTOTAL	36,660.00
				15% IMPUESTO	5,499.00
				TOTAL	42,159.00

CONDICIONES DE PAGO Crédito <input checked="" type="checkbox"/>	FORMATO DE ENTREGA Total <input checked="" type="checkbox"/>	LUGAR DE ENTREGA Oficinas de INFOP <input checked="" type="checkbox"/>	TIEMPO DE ENTREGA <u>2 Días.</u>
Contado <input type="checkbox"/>	Parcial <input type="checkbox"/>	Almacén Proveedor <input type="checkbox"/>	

Favor colocar porcentajes de descuento si los hay.

Fecha en que fué entregada la cotización: 20 / junio

JEFE DE REGISTRO Y COTIZACIÓN

FERRYMAS
su leñetería...

Auss Rios.
COTIZANTE

SOLICITANTE: INGENIERIA Y MANTENIMIENTO

16/06/20



Solicitud de suministros No. 000594

Estimado Señor(es): Ferresur

- * Favor cotizar los artículos detallados según calidad y llenar las especificaciones abajo solicitadas.
- * Llenarla a tinta y consignar el número en el sobre cerrado y sellado.
- * Presentar información de las garantías de calidad, funcionamiento y respaldo del producto original del fabricante, mantenimiento, respuestos y servicio.
- * En el caso que amerite indicar marca y modelo.
- * Anotar su R.T.N. y C.A.I. Para mayor información llamar al 2230-0843.

No.	DESCRIPCIÓN	CANTIDAD	UNIDAD	PRECIO UNITARIO		IMPORTE	
01	CUBETAS DE SELLADOR ACRILICO ALTA CALIDAD	3	C/U	3,325	00	9,975	00
02	CUBETAS PINTURA DE ACEITE ALTA CALIDAD COLOR PANTONE 3105 C (TURQUESA) 3	3	C/U	4,150	00	12,450	00
03	CUBETAS PINTURA DE ACEITE DE ALTA CALIDAD COLOR PANTONE GRAY 7C (GRIS)	3	C/U	4,010	00	12,030	00
04	GALONES DE PINTURA DE ACEITE DE ALTA CALIDAD COLOR BLANCO 1000	3	C/U	870	00	2,610	00
05	GALONES DE SOLVENTE NATURAL	6	C/U	515	00	3,090	00
						SUBTOTAL	40,155 00
						15% IMPUESTO	6,023 25
						TOTAL	46,178 25



CONDICIONES DE PAGO Crédito <input checked="" type="checkbox"/> <u>X</u> Contado _____ Favor colocar porcentajes de descuento si los hay.	FORMATO DE ENTREGA Total <input checked="" type="checkbox"/> <u>X</u> Parcial _____	LUGAR DE ENTREGA Oficinas de INFOP <input checked="" type="checkbox"/> <u>✓</u> Almacén Proveedor _____	TIEMPO DE ENTREGA <u>1 Semana</u>
Fecha en que fué entregada la cotización: _____	 JEFE DE PROVEDURIA	 FERRE	<u>Marcos Perdomo</u> COTIZANTE



FERRETERIA LAINEZ

CONTACTENOS: Col. PRIMAVERA, CALLE PRINCIPAL FTE A LA IGLESIA PENTECOSTAL
P. TEL: 06010015827432
Tel. 8910-3176
correo: ferreterialainez.hs@gmail.com

COTIZACION NO.000-001-01-01568

CLIENTE: INPCP
TIPO DE COTIZACION : CRÉDITO
FECHA: 26/06/23

COTIZACIÓN

SOLICITADO POR: OLIVER CARCAMO

Item	DESCRIPCION	Cantidad	Precio	TOTAL
1	CUBETA DE SELLADOR ACRILICO PLUS	3	L3,200.00	L9,600.00
2	CUBETA DE PINTURA DE ACEITE TURQUEZA 3105 C	3	L4,105.00	L12,315.00
3	CUBETA DE PINTURA DE ACEITE GRIS (GRAY 7C)	3	L3,990.00	L11,970.00
4	GALON DE PINTURA DE ACEITE BLANC 1000	3	L625.00	L2,475.00
5	GALON DE SOLVENTE NATURAL	6	L505.00	L3,030.00
			SUB-TOTAL	L39,390.00
	CUARENTA Y CINCO MIL, DOSCIENTOS NOVENTA Y OCHO LEMPIRAS CON 50/100 CENTAVOS		DESCUENTO	
			ISV	L5,908.50
			TOTAL	L45,298.50

CARLOS HERNANDEZ
ELABORADO POR

ENTREGADO POR

RECIBIDO POR



 Instituto Nacional de Formación Profesional <small>Secretaría de la República</small>	SISTEMA DE GESTIÓN DE CALIDAD		GBS-FO-004	
	GESTIÓN DE BIENES Y SERVICIOS		Fecha 05/08/2022	Versión 02
	Formato de Orden de Compra Mayor		Página 1 de 1	

No. OCU-369-2023
Cot. No. 570-2023

FECHA: 05 JULIO 2023

PROVEEDOR: DISTRIBUIDORA UNIVERSAL

DIRECCIÓN: TEGUCIGALPA M.D.C.

UNIDAD DE ALMACEN

ENTRÉGUESE A:
INMEDIATA

Entregar antes o el día
CREDITO

Condiciones de Pago

NOTA: El número de esta Orden debe indicarse en la factura original correspondiente. Adjuntar copia de esta Orden a los documentos de cobro respectivo y enviarlos al Departamento Administrativo y Financiero.

Favor suministrar y/o efectuar por nuestra cuenta lo siguiente considerando las condiciones que indicamos a continuación

No.	CANT.	UNIDAD	DESCRIPCION	P.UNITARIO	TOTAL
1	1	UND	SILLA EJECUTIVA	L 4,612.00	L 4,612.00
2	2	UND	BANDEJA METALICA PARA PAPEL	L 338.00	L 676.20
3	5	PAQ.	VIÑETAS (POST IT) 3X3	L 62.10	L 310.50
4	5	PAQ.	VINETAS (POST IT) 3X3X5	L 149.34	L 746.70
SUB TOTAL					L 6,345.40
I.S.V 15%					L 951.81
TOTAL					L 7,297.21

(SIETE MIL DOSCIENTOS NOVENTA Y SIETE LEMPIRAS CON 21/100).

OBSERVACIONES: ACT. 2120 SECCION DE PROVEEDURIA (PARA USO EN SECCION DE PROVEEDURIA)

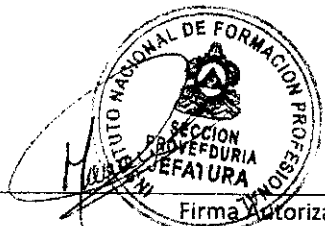

Firma Autorizada
Instituto Nacional de Formación Profesional



Firma Proveedor
Acepto las condiciones de esta orden

Sección Proveeduría/Infop-Miraflores
Elaborada por: Jonathan Molina





**DISTRIBUIDORA
UNIVERSAL S. de R.L.**

COLONIA SAN JOSÉ DEL PEDREGAL, CALLE PRINCIPAL
COMPLEJO RÍO LINDO, BODEGA #7, DISTRITO CENTRAL, FM. HONDURAS C.A.

PBX: +504 22463242
TELÉFONOS: 22460057
22460058
22460059
22460060

DISTRITO CENTRAL, HONDURAS C.A.
RTN: 08019013578169

Factura 000-002-01-00015473

Fecha de Factura: 20/06/2023 **Fecha Vencimiento:** 20/07/2023 **Vendedor:** Pedro Alvarenga **Documento origen:** S22613 **Fecha Limite:** 06/06/2024

Cliente & Dirección

INSTITUTO NACIONAL DE FORMACION PROFESIONAL

📍 Distrito Central FMO 11101
Honduras
RTN: 08019999407456

Item	Descripción	Cantidad	Precio Unitario	ISV	Cantidad	Precio total
1	SILLA EJECUTIVA RESPALDO ALTO PESO MAX 265LB 7427230039403 PATAS Y BRAZOS PLASTICOS	1.00 Unidades	L 4.612.00	G15%		L 4.612.00
2	BANDEJA DE ESCRITORIO METALICA DE 3 NIVELES	2.00 Unidades	L 338.10	G15%		L 676.20
3	PAQUETE DE NOTAS ADHESIVAS 3X3	5.00 Unidades	L 62.10	G15%		L 310.50
4	PAQUETE DE NOTAS ADHESIVAS 3X5	5.00 Unidades	L 149.34	G15%		L 746.70

Son: Siete Mil Dociientos Noventa Y Siete Lempiras y 21/100 centavos

N° Orden Exenta:
N° Constancia Exonerada
N° Registro SAG:

SubTotal	L 6,345.40
Importe Exonerado	L 0.00
Importe Exento	L 0.00
Importe Gravado 15%	L 6,345.40
Importe Gravado 18%	L 0.00
ISV 15%	L 951.81
ISV 18%	L 0.00
Descuentos y rebajas otorgados	0.00
Total	L 7,297.21
Importe adeudado	L 7,297.21

Por favor utilice la siguiente referencia al realizar su pago: 000-002-01-00015473

Plazo de pago: 30 días

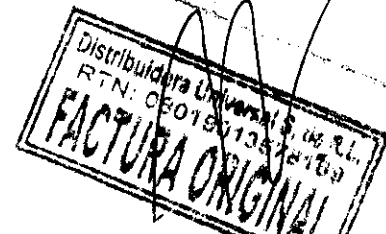
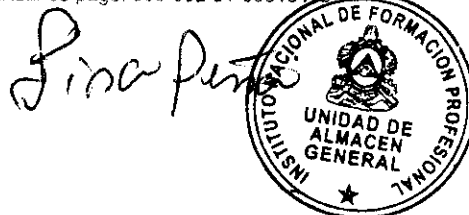

CAI: 7A3BD4-814C7C-644398-4839C6-6EE815-51

Rango Autorizado: 000-002-01-00015001 al 000-002-01-00025000

NOTA DE ENTRADA DE MATERIALES Y EQUIPO

BS-RE-007

VERSIÓN 02

PÁGINA de

Nº 127139

Concepto de Entrada	COMPRA	<input checked="" type="checkbox"/>
	DONACIÓN	<input type="checkbox"/>
	TRASLADO	<input type="checkbox"/>
	DEVOLUCIÓN	<input type="checkbox"/>

Lugar y fecha: Tegucigalpa MDC 11 de Julio 2023

Proveedor: Distribuidora Universal.

Dirección: Col: Miraflores.

Orden de Compra: OCU - 369 - 2023

Factura No: 000.002.01.00015473

Observaciones: Ad: 2120

No.	CANTIDAD	UNIDAD	DESCRIPCIÓN	UBICACIÓN			PRECIO UNITARIO	VALOR TOTAL	
				REGLÓN	REF.	EXT.			
1	c/u		Silla ejecutiva respaldo Alto peso maximo 265 lbs, forrada en cuerina. Color negro.	421.20	0179	-B		5,303	80
2	c/u		Bandeja de escritorio metalica de 3 niveles color negra.	392	0338		388,8	15	777 63
5	paq.		Notas adhesiva de 3x3	331	0096		71,4	16	357 08
5	paq.		Notas adhesiva de 3x5	331	0096		171,7	40	858 70
U.L.									
Req: 0708 - 362-E Moises Morazon									
363-E Jonathan Molina									
Total									
								7,297	21

[Firma]

FIRMA RECEPTOR

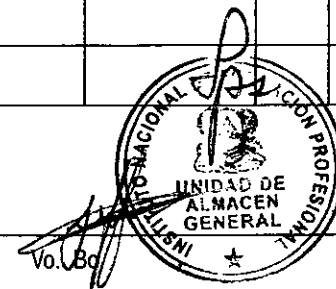

Vo. Bo

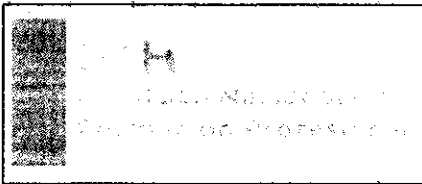
	SISTEMA DE GESTIÓN DE CALIDAD	GBS-FO-003	
	GESTIÓN DE BIENES Y SERVICIOS	Fecha 05/08/2022	Versión 02
	Formato de Cuadro Comparativo de ofertas	Página: 1 de	

Solicitud No.: 000570

ACTIVIDAD: 2120

SOLICITANTE: PROVEEDURIA

Fecha: 11/07/2023

No.	DESCRIPCIÓN	CANT.	UNIDAD	Dist-Universal											
				PRECIO UNITARIO	IMPORTE	PRECIO UNITARIO	IMPORTE	PRECIO UNITARIO	IMPORTE	PRECIO UNITARIO	IMPORTE	PRECIO UNITARIO	IMPORTE		
01	SILLA EJECUTIVA	1	C/U	4,612.00	4,612.00										
02	BANDEJA DE PAPEL P/ESCRITORIO, COLOR NEGRO	2	C/U	332.10	676.20										
03	PAQUETES DE VIÑETAS POSTI IT 3 X 3	5	C/U	62.10	310.50										
04	PAQUETES DE VIÑETAS POSTI IT DE 3 X 3 X 5	5	C/U	149.34	746.70										

6,345.4
 951.81

 7,297.21

O/C 369-23

SUMINISTRADOR SELECCIONADO POR:

O/C _____ O/C _____ O/C _____ O/C _____ O/C _____
 O/C _____ O/C _____ O/C _____ O/C _____

Mejor precio: ()
 Mejor calidad: ()
 Mejor plazo de entrega: ()
 Única fuente: ()
 Tiempo de entrega: (X)
 Condiciones de entrega: ()
 Descuento: ()
 Precio CIF FDB GAS: ()

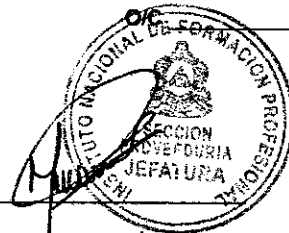

JEFE PROVEEDURÍA

OBSERVACIONES:



**DISTRIBUIDORA
UNIVERSAL**
TU MEJOR OPCIÓN PARA COMPRAR



2235-7440



Col. Alameda, ave. Juan Manuel Gálvez,
entre 9 y 10 calle, esquina opuesta a
Ashonplafa, dos casas arriba de Credimás



080:9013578:69

CAI: 51A5A1-310911-104C82-E6E688-9DDFAC-79

PRECIOS Y EXISTENCIA SUJETOS A CAMBIOS DEL DÓLAR Y A MOVIMIENTOS DE INVENTARIO

Cotizacion Numero : PP1046

Empresa: INFOP
Contacto: COMPRAS
Proceso: _____
Fecha: 8/6/2023 00:00

Distribuidora Universal tiene a bien presentarle la siguiente oferta, con productos de calidad y aun excelente precio...!!!

ITEM	DESCRIPCION	CANT.	IVA	V/U	TOTAL
I	SILLA EJECUTIVA EJECUTIVA CAPACIDAD 250 LBS NEGRA	6	Si Aplica	4,612.00 L	27,672.00

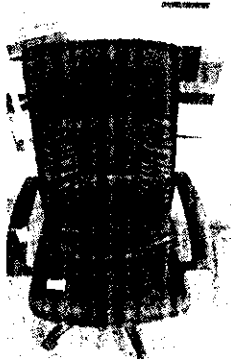

[Handwritten signature]

Observaciones:
 Entrega Inmediata
 Credito 30 Dias
 Validez de la Oferta x 10 Dias

TOTAL	L.	27,672.00
IMPOR EXE:	L.	-
SUB TOTAL:	L.	27,672.00
ISV:	L.	4,150.80
TOTAL	L.	31,822.80

Los precios y existencia estan sujetos a cambios del Dólar y a movimientos de inventario

PEDRO ALVARENGA

[Handwritten signature]

 Instituto Nacional de Formación Profesional <small>Ministerio de la República</small>	SISTEMA DE GESTIÓN DE CALIDAD	GBS-FO-004	
	GESTIÓN DE BIENES Y SERVICIOS	Fecha 05/08/2022	Versión 02
	Formato de Orden de Compra Mayor	Página 1 de 1	

No. OCU-370-2023

Cot. No. 620-2023

FECHA: 05 JULIO 2023

PROVEEDOR: COIMEX

DIRECCIÓN: TEGUCIGALPA M.D.C.

UNIDAD DE ALMACEN

ENTRÉGUESE A:

INMEDIATA

Entregar antes o el día
CREDITO

Condiciones de Pago

NOTA: El número de esta Orden debe indicarse en la factura original correspondiente. Adjuntar copia de esta Orden a los documentos de cobro respectivo y enviarlos al Departamento Administrativo y Financiero.

Favor suministrar y/o efectuar por nuestra cuenta lo siguiente considerando las condiciones que indicamos a continuación

No.	CANT.	UNIDAD	DESCRIPCION	P.UNITARIO	TOTAL
1	20	UND	RESMA DE CARTONCILLO SATINADO BASE 10 DE 30X40	L 780.00	L 15,600.00
2	20	UND	RESMA DE CARTONCILLO SATINADO BASE 12 DE 30X40	L 880.00	L 17,600.00
SUB TOTAL					L33,200.00
I.S.V 15%					L 4,980.00
TOTAL					L 38,180.00

(TREINTA Y OCHO MIL CIENTO OCHENTA LEMPIRAS).

OBSERVACIONES: ACT. 2200 GESTION DE APORTANTES (PARA USO EN CARATULAS DE TALONARIOS Y CALENDARIOS DE PAGO)

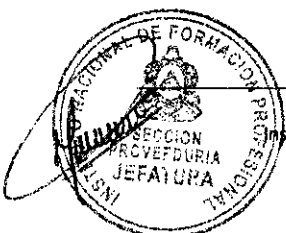
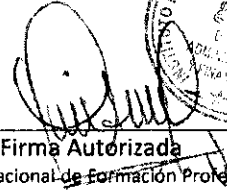
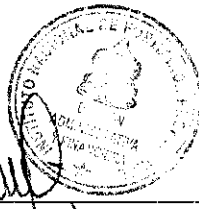



Firma Autorizada
Instituto Nacional de Formación Profesional

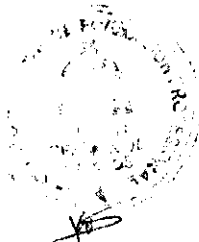

Firma Proveedor
Acepto las condiciones de esta orden

Sección Proveduría/Infop-Miraflores
Elaborada por: Jonathan Molina



2200-33100

05 JUL 2023

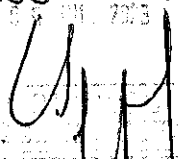

2023-07-04-05-03



06 JUL 2023

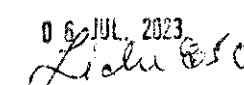

RECIBIDO



COIMEX

Gráfica convertida en papel

RTN: 08019003248140

CAI: B21713-B967EC-544DB9-EB195B-D43AEE-12

Tegucigalpa M.D.C. 10-julio-2023

Factura No.: 000-002-01-00026784

Cliente: INSTITUTO NACIONAL DE FORMACION PROFESIONAL
 RTN/Id: 08019003248140 Teléfono: 230-2088
 Dirección: Boulevard Centroamerica, Contiguo a Dirección Nacional de Tránsito.
 Vendedor: CARLOS FERNANDEZ

Bod	Cant.	Unidad	Descripción	P/U	Desc.	Total
PL	20	RESMAS	Cartoncillo 1 Cara Calibre 0.010" T/ 30" x 40" Blanco	780.00	0.00	15,600.00
PL	20	RESMAS	Cartoncillo BOARD ONE 215 Grs. 1 Cara Calibre 0.012 T/ 30" x 40"	880.00	0.00	17,600.00

ULTIMA LINEA

TREINTA Y OCHO MIL CIENTO OCHENTA LEMPIRAS CON 00 CENTAVOS

Orden de Compra No. OCU-370-2023

Se Adjunta Constancia Vigente de Pagos a Cuenta
No Hacer Retención Correspondiente

SubTotal L.	33,200.00
Importe Exonerado L.	0.00
Importe Exento L.	0.00
Importe Gravado al 15% L.	33,200.00
Importe Gravado al 18% L.	0.00
ISV 15% L.	4,980.00
ISV 18% L.	0.00
TOTAL A PAGAR L	33,180.00

Tipo Venta: Al Crédito 30 Días

Vence: 08-agosto-2023

Fecha Límite de Emisión: 24/10/2023

Rango Autorizado: 000-002-01-00025101 al 00027100

Original: Cliente

Copia: Obligado Tributario Emisor

COIMEX: Tels. 2222-0166 / 2222-0587

No. Correlativo de orden de compra exenta:
 No. Correlativo de constancia de registro exonerado:
 No. Correlativo del de registro de la SAG:



Handwritten signature

Handwritten signature

RECIBIDO
Alberto Garay
 UNIDAD EDITORIAL

Dirección: Barrio Abajo, Avenida Lempira, N° 429, Distrito Central, Francisco Morazan.
 El valor de ésta factura deberá ser cancelado en la fecha de vencimiento, caso contrario se cargará el 3% de interés mensual. Con su firma queda aceptada esta condición.

No se aceptarán devoluciones después de 03 días de recibido el producto.

RECIBI CONFORME:

La factura es beneficio de todos, "Exijala".

Firma y Sello



COIMEX
Calidad convertida en papel

CONVERTIDORES DE PAPEL

RECIBO POR L. 38,180.00

RECIBIMOS DEL INSTITUTO NACIONAL DE FORMACION PROFESIONAL
INFOP, LA CANTIDAD DE TREINTA Y OCHO MIL CIENTO OCHENTA
LEMPIRAS EXACTOS VALOR QUE ME CORRESPONDE POR EL SUMINISTRO
DE MATERIAL, ENTREGADO A DICHA INSTITUCION SEGÚN FACTURA
No.000-00201-00026784 y ORDEN DE COMPRA No. OCU-370-2023

Tegucigalpa, M.D. C. 10 de Julio del 2023

IDENT. No. 0801-1978-11716



PM. ENRIQUE CASTILLO
DEPTO. DE CONTABILIDAD

COIMEX, S. DE R.L.

EXENCION No.06210
SOLVC. 000147
R.T.N. 08019003248140

NOTA DE ENTRADA DE MATERIALES Y EQUIPO

BS-RE-007

VERSIÓN 02

PÁGINA de

Nº 127141

Lugar y fecha: Tegucigalpa M.D.C. 11 de Julio de 2023

Proveedor: COIMEX

Dirección: col. Miraflores

Concepto de Entrada

COMPRA	<input checked="" type="checkbox"/>
DONACIÓN	<input type="checkbox"/>
TRASLADO	<input type="checkbox"/>
DEVOLUCIÓN	<input type="checkbox"/>

Orden de Compra: OCU 370-2023

Factura No. 000-002-01-0002

Observaciones: Aq. 2200

6784

No.	CANTIDAD	UNIDAD	DESCRIPCIÓN	UBICACIÓN			PRECIO UNITARIO	VALOR TOTAL	
				REGLÓN	REF.	EXT.			
	20	Resma	cartoncillo 1 cara calibre 0.010" tamaño 30"X40" Blanco	334	0010	-B	897.00	17940.00	
	20	Resma	cartoncillo Board One 215 Grs. calibre 0.012 tamaño 30"X40"	334	0010	-D	1012.00	20240.00	
			U.L.						
			Req. 0707						
			pedro Lenin Madrid						
			Total						Lps. 38180.00

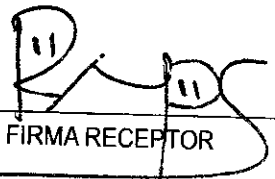
 FIRMA RECEPTOR

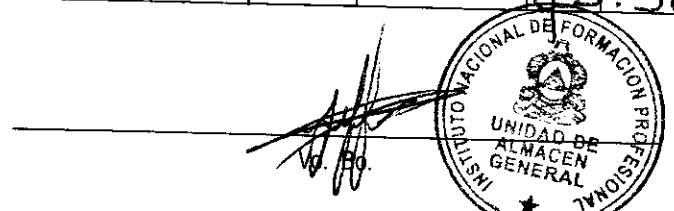
 UNIDAD DE ALMACÉN GENERAL

621
Dng

Lugar y Fecha: TEGUCIGALPA, M.D.C., 21 DE JUNIO DEL 2023 No. _____
 División o Departamento: GESTIÓN DE APORTACIONES
 Sección o Unidad: _____

Cantidad	Unidad	Descripción
20	RESMA	CARTONCILLO SATINADO BASE 10 DE 30 X 40
20	RESMA	CARTONCILLO SATINADO BASE 12 DE 30 X 40
		_____ UL _____

Lugar de Entrega: APORTANTES
 Para utilizar en: CARATULAS TALONARIOS 2024 Y CALENDARIOS DE PAGO APORTACIONES 2024
 Con Cargo a la Actividad No: 2200
 Observaciones: _____

SOLICITANTE
 Fecha: 21-JUNIO-2023
 Nombre: PEDRO LENIM MADRID
 Firma: _____

Vo.Bo. JEFE INMEDIATO
 Fecha: 21-JUNIO-2023
 Nombre: GILBERTO SANABRIA
 Firma: _____

AUTORIZA
 Fecha: 21-JUNIO-2023
 Nombre: GILBERTO SANABRIA
 Firma 1: _____

Fecha: _____
 Nombre: _____
 Firma 2: _____

PARA USO EXCLUSIVO PRESUPUESTO
 Fecha: 21-06-23
 Nombre: _____
 Disponibilidad Necesaria: 21 JUN 2023 SI NO
UNIDAD DE PRESUPUESTO
CON DISPONIBILIDAD
 Vo.Bo. _____

Jorkeni

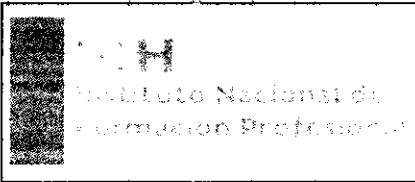

SISTEMA DE GESTIÓN DE CALIDAD

GESTIÓN DE BIENES Y SERVICIOS

Formato de Cuadro Comparativo de ofertas

GBS-FO-003

Fecha 05/08/2022 Versión 02

Página: 1 de

Solicitud No.: 000620

ACTIVIDAD: 2200

SOLICITANTE: GESTIÓN DE APOTACIONES *Papelera*

Fecha: 22/06/2023

No.	DESCRIPCIÓN	CANT.	UNIDAD	<i>Coimex</i>		<i>Mónica</i>		PRECIO UNITARIO	IMPORTE	PRECIO UNITARIO	IMPORTE	PRECIO UNITARIO	IMPORTE
				PRECIO UNITARIO	IMPORTE	PRECIO UNITARIO	IMPORTE						
01	RESMA CARTOCILLO SATINADO BASE 10 DE 30 X 40	20	CU	780.	15,600.00	1,200	00						
02	RESMA CARTOCILLO SATINADO BASE 12 DE 30 X 40	20	CU	880	17,600.00	950							

33,200.00
4,980.00

38,180.00
370-23

SUMINISTRADOR SELECCIONADO POR:

O/C _____ O/C _____ O/C _____ O/C _____ O/C _____
 O/C _____ O/C _____ O/C _____ O/C _____ O/C _____

- Mejor precio: ()
- Mejor calidad: ()
- Mejor plazo de entrega: ()
- Única fuente: ()
- Tiempo de entrega: ()
- Condiciones de entrega: ()
- Descuento: ()
- Precio CIF FDB GAS: ()



OBSERVACIONES:

	SISTEMA DE GESTION DE CALIDAD	GBS-FO-002	
	GESTIÓN DE BIENES Y SERVICIOS	Fecha 05/08/2022	Versión 02
	Formato de Solicitud de Cotización	Página:: 1 de	

SOLICITANTE: GESTION DE APOTACIONES

21/06/2023

Solicitud de suministros No. 000620

Estimado Señor(es): Coimex

- * Favor cotizar los artículos detallados según calidad y llenar las especificaciones abajo solicitadas.
- * Llenarla a tinta y consignar el número en el sobre cerrado y sellado.
- * Presentar información de las garantías de calidad, funcionamiento y respaldo del producto original del fabricante, mantenimiento, respuestos y servicio.
- * En el caso que amerite indicar marca y modelo.
- * Anotar su R.T.N. y C.A.I. Para mayor información llamar al 2230-0843.

No.	DESCRIPCIÓN	CANTIDAD	UNIDAD	PRECIO UNITARIO	IMPORTE
01	RESMA CARTOCILLO SATINADO BASE 10 DE 30 X 40	20	C/U	L. 780,00	15,600,00
02	RESMA CARTOCILLO SATINADO BASE 12 DE 30 X 40	20	C/U	L. 880,00	17,600,00
				SUBTOTAL	33,200,00
				15% IMPUESTO	4,980,00
				TOTAL	L. 38,180,00



[Handwritten signature]

CONDICIONES DE PAGO Crédito <u>30 días</u>	FORMATO DE ENTREGA Total <input checked="" type="checkbox"/>	LUGAR DE ENTREGA Oficinas de INFOP <input checked="" type="checkbox"/>	TIEMPO DE ENTREGA <u>1 día después de Recibir o/compra</u>
Contado _____ Favor colocar porcentajes de descuento si los hay.	Parcial _____	Almacén Proveedor _____	
Fecha en que fué entregada la cotización: <u>23/6/2023</u>	 JEFE DE PROVEEDURIA		 COTIZANTE

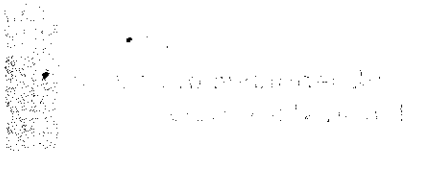
	SISTEMA DE GESTION DE CALIDAD	GBS-FO-002	
	GESTIÓN DE BIENES Y SERVICIOS	Fecha 05/08/2022	Versión 02
	Formato de Solicitud de Cotización	Página:: 1 de	

SOLICITANTE: GESTION DE APOTACIONES

21/06/2023



Solicitud de suministros No. 000620

Estimado Señor(es): Papeleta Mónica

- * Favor cotizar los artículos detallados según calidad y llenar las especificaciones abajo solicitadas.
- * Llenarla a tinta y consignar el número en el sobre cerrado y sellado.
- * Presentar información de las garantías de calidad, funcionamiento y respaldo del producto original del fabricante, mantenimiento, respuestos y servicio.
- * En le caso que amerite indicar marca y modelo.
- * Anotar su R.T.N. y C.A.I. Para mayor información llamar al 2230-0843.

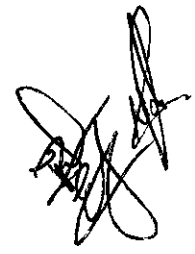
No.	DESCRIPCIÓN	CANTIDAD	UNIDAD	PRECIO UNITARIO	IMPORTE
01	RESMA CARTOCILLO SATINADO BASE 10 DE 30 X 40	20	C/U	1200 00	24,000 00
02	RESMA CARTOCILLO SATINADO BASE 12 DE 30 X 40	20	C/U	950 00	19,000 00
<u>el corte de 10 solo hoy cover 10 2 capas</u>				SUBTOTAL	43,000 00
				15% IMPUESTO	6,450 00
				TOTAL	49,450 00

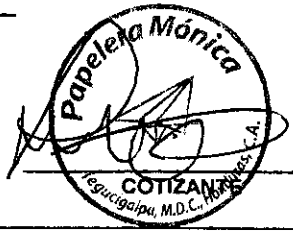

CONDICIONES DE PAGO Crédito <u>70 días</u>	FORMATO DE ENTREGA Total <u>49,450 00</u>	LUGAR DE ENTREGA Oficinas de INFOP <input checked="" type="checkbox"/>	TIEMPO DE ENTREGA <u>Inmediata</u>
Contado _____	Parcial _____	Almacén Proveedor _____	
Favor colocar porcentajes de descuento si los hay.		 	
Fecha en que fué entregada la cotización: <u>29-6-2023</u>		 JEFE DE PROVEEDURÍA	

Instituto Nacional de Formación Profesional <small>Ministerio de la República</small>	SISTEMA DE GESTIÓN DE CALIDAD	GBS-FO-004	
	GESTIÓN DE BIENES Y SERVICIOS	Fecha 05/08/2022	Versión 02
	Formato de Orden de Compra Mayor	Página 1 de 1	

No. OCU-367-2023
Cot. No. 056-2023

FECHA: 05 JULIO 2023

PROVEEDOR: INVERSIONES Y REPRESENTACIONES MYM

DIRECCIÓN: TEGUCIGALPA M.D.C.

UNIDAD DE ALMACEN

ENTRÉGUESE A:
INMEDIATA

Entregar antes o el día
CREDITO

Condiciones de Pago

NOTA: El número de esta Orden debe indicarse en la factura original correspondiente. Adjuntar copia de esta Orden a los documentos de cobro respectivo y enviarlos al Departamento Administrativo y Financiero.

Favor suministrar y/o efectuar por nuestra cuenta lo siguiente considerando las condiciones que indicamos a continuación

No.	CANT.	UNIDAD	DESCRIPCION	P.UNITARIO	TOTAL
1	2	UND	TONER LEXMARK NEGRO ED352DN F250A11L	L 4,100.00	L 8,200.00
				SUB TOTAL	L 8,200.00
				I.S.V 15%	L 1,230.00
				TOTAL	L 9,430.00

(NUEVE MIL CUATROCIENTOS TREINTA LEMPIRAS EXACTOS).

OBSERVACIONES: ACT. 4301 DOCUMENTACION E INFORMACION (PARA USO EN LABORES DE OFICINA)

 Instituto Nacional de Formación Profesional
 Firma Autorizada

Arnold Sierra

Firma Proveedor
Acepto las condiciones de esta orden

0801 1987-114/3

Sección Proveeduría/Infop-Miraflores
Elaborada por: Jonathan Molina

4301-39600
[Handwritten signature]

Carlas

2023-07-04-05-06

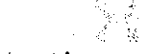
 Instituto Nacional de Formación Profesional Gobierno de la República	SISTEMA DE GESTIÓN DE CALIDAD	GBS-FO-001	
	GESTIÓN DE BIENES Y SERVICIOS	Fecha 05/08/2022	Versión 02
	Formato de Solicitud de Suministro	Página 1 de 1	

Lugar y Fecha: TEGUCIGALPA INFOP MIRAFLORES 30/01/23 No. 04-23
 División o Departamento: DIVISION TECNICO DOCENTE/ DEPARTAMENTO SERVICIOS TECNICOS
 Sección o Unidad: DOCUMENTACION E INFORMACION

Cantidad	Unidad	Descripción
2	c/u	Tinta para impresora LEXMARK E352dn F250A11L
1	c/u	Tinta para fotocopiadora SHARP AR- 5520D cartucho
1	c/u	Tinta para impresora EPSON L575 T664 MAGENT
2	c/u	Tinta para impresora EPSON L575 T664 NEGRO
1	c/u	Tinta para impresora EPSON L575T664 CYAN
1	c/u	Tinta para impresora EPSON L575 T664 AMARILLO
1	c/u	Tinta para impresora Ecosis KYOCERA F5-1016MFP
	ULTIMA LINIA.....

**INFOP
RECIBIDO**
 01 FEB 2023
 Sección de
 Proceduría

Lugar de Entrega: UNIDAD DE DOCUMENTACION E INFORMACION
 Para utilizar en: DESARROLLO DE ACTIVIDADES TECNICAS Y PUBLICAS
 Con Cargo a la Actividad No: 4301
 Observaciones: SERVICIO DE FOTOCOPIADO A LOS USUARIOS INTERNOS

SOLICITANTE
 Fecha: 30/01/2023
 Nombre: Nery Romero Rivera
 Firma: _____

AUTORIZA
 Fecha: 30/01/2023
 Nombre: LIC. KORITZA DIAZ
 Firma 1: _____

PARA USO EXCLUSIVO PRESUPUESTO
 Fecha: 30/01/2023
 Nombre: Osl. Canales

Vo.Bo. JEFE INMEDIATO
 Fecha: 30/01/2023
 Nombre: Nery Romero
 Firma: _____

Fecha: _____
 Nombre: _____
 Firma 2: _____

Disponibilidad Necesaria: SI NO
UNIDAD DE PRESUPUESTO
 30 ENE. 2023
CON DISPONIBILIDAD
 Vo.Bo. _____

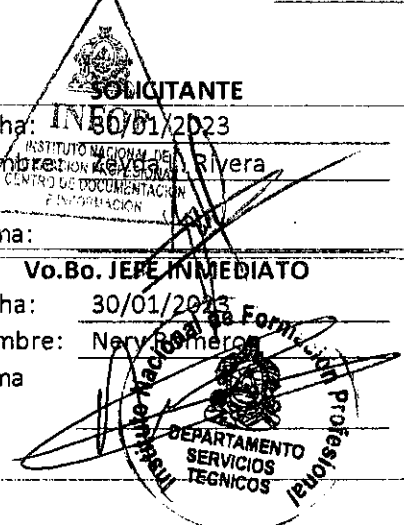

ACTIVIDAD: 4301

SOLICITANTE: DOCUMENTACION E INFORMACION

Solicitud No.: 000056

Fecha: 02/02/2023

No.	DESCRIPCIÓN	CANT.	UNIDAD	CORPSOL		LAVE (Súper)							
				PRECIO UNITARIO	IMPORTE	PRECIO UNITARIO	IMPORTE	PRECIO UNITARIO	IMPORTE	PRECIO UNITARIO	IMPORTE	PRECIO UNITARIO	IMPORTE
01	TINTA LEXMARK E352DN F250 A11L	2	C/U	0									
02	TINTA FOTOCOPIADORA SHARP CARTUCHO	1	C/U	0		4,100.00	8,200.00						
03	TINTA EPSON L575 T664 MAGENT	1	C/U	0									
04	TINTA EPSON L575 T 664 NEGRO	2	C/U	252.50	505.00								
06	TINTA EPSON L575 T664 AMARILLO	1	C/U	252.50	252.50								
07	TINTA P/IMPRESORA ECOSIS KYOSERA F5-1016 MFP	1	C/U	0									

2,1010.00
 151.50
 1,161.50
 99-23

8,200.00
 1,230.00
 9,430.00
 367-23

ADMINISTRADOR SELECCIONADO POR:

- mejor precio: (X)
- mejor calidad: ()
- mejor plazo de entrega: ()
- mejor precio fuente: ()
- mejor tiempo de entrega: ()
- mejores condiciones de entrega: ()
- mejor descuento: ()
- mejor precio CIF FDB GAS: ()

O/C _____ O/C _____ O/C _____ O/C _____ O/C _____

O/C _____ O/C _____ O/C _____ O/C _____ O/C _____



JEFE PROVEEDURÍA

OBSERVACIONES:

	SISTEMA DE GESTION DE CALIDAD		GBS-FO-002	
	GESTIÓN DE BIENES Y SERVICIOS		Fecha 05/08/2022	Versión 02
	Formato de Solicitud de Cotización		Página:: 1 de	

SOLICITANTE: DOCUMENTACION E INFORMACION

28/06/202

Solicitud de suministros No. 000056

Estimado Señor(es): Inversiones MyM

- * Favor cotizar los artículos detallados según calidad y llenar las especificaciones abajo solicitadas.
- * Llenarla a tinta y consignar el número en el sobre cerrado y sellado.
- * Presentar información de las garantías de calidad, funcionamiento y respaldo del producto original del fabricante, mantenimiento, respuestos y servicio.
- * En le caso que amerite indicar marca y modelo.
- * Anotar su R.T.N. y C.A.I. Para mayor información llamar al 2230-0843.

No.	DESCRIPCIÓN	CANTIDAD	UNIDAD	PRECIO UNITARIO	IMPORTE
01	TINTA LEXMARK E352DN F250 A11L	2	C/U	4,100.00	8,200.00
02	TINTA FOTOCOPIADORA SHARP CARTUCHO	1	C/U	—	—
03	TINTA EPSON L575 T664 MAGENT	1	C/U	—	—
04	TINTA EPSON L575 T 664 NEGRO	2	C/U	—	—
06	TINTA EPSON L575 T664 AMARILLO	1	C/U	—	—
07	TINTA P/IMPRESORA ECOSIS KYOSERA F5-1016 MFP	1	C/U	—	—
				SUBTOTAL	8,200.00
				15% IMPUESTO	1,230.00
				TOTAL	9,430.00

CONDICIONES DE PAGO Crédito _____ Contado _____ Favor colocar porcentajes de descuento si los hay.	FORMATO DE ENTREGA Total _____ Parcial _____	LUGAR DE ENTREGA Oficinas de INFOP _____ Proveedor _____	TIEMPO DE ENTREGA _____
Fecha en que fué entregada la cotización: _____			

Para consultas respecto a los suministros o equipos solicitados nuestro correo electrónico es: consultasproveedores@infop.hn
COTIZACIÓN QUE NO CONTenga TODA LA INFORMACIÓN SOLICITADA SERÁ RECHAZADA



Corporate Solutions, S. de R.L. de C.V.

RTN: 05019012522650
 Col. Hernandez Morel, 22 Calle B, 7 y 8 Ave. #730
 San Pedro Sula, Cortés, Honduras, C.A.
 Tel. 2544-0590 / 2544-0347 / 9482-9267

CLIENTE	
NOMBRE	INFOP

COTIZACIÓN	
NÚMERO	MB-0031
EMISIÓN	15/02/2023
VALIDA HASTA	28/02/2023

PROYECTO					
ITEM	DESCRIPCIÓN	CANTIDAD	PRECIO UNITARIO	TOTAL	
1	BOTELLA DE TINTA CODIGO T664120 - NEGRO	2	L 252.50	L	505.00
2	BOTELLA DE TINTA CODIGO T664120 - MAGENTA	1	L 252.50	L	252.50
3	BOTELLA DE TINTA CODIGO T664120 - AMARILLO	1	L 252.50	L	252.50
4				L	-
5				L	-
6				L	-
7				L	-
8				L	-
9				L	-
10				L	-
11				L	-
12				L	-
13				L	-
14				L	-
15				L	-

TERMINOS DE PAGO
30 DÍAS POSTERIOR A LA ENTREGA

SUB TOTAL	L	1,010.00
IMPUESTO 15%	L	151.50
TOTAL A PAGAR	L	1,161.50

TERMINOS DE ENTREGA
DE 2 A 4 DÍAS HÁBILES

FIRMA Y SELLO DE ACEPTACION
_____ INFOP

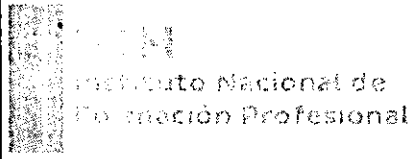

Handwritten signature and initials

	SISTEMA DE GESTION DE CALIDAD		GBS-FO-002	
	GESTIÓN DE BIENES Y SERVICIOS		Fecha 05/08/2022	Versión 02
	Formato de Solicitud de Cotización		Página: 1 de	

SOLICITANTE: DOCUMENTACION E INFORMACION

02/02/2022

Solicitud de suministros No. 000056

Estimado Señor(es): Cash Business.

- * Favor cotizar los artículos detallados según calidad y llenar las especificaciones abajo solicitadas.
- * Llenarla a tinta y consignar el número en el sobre cerrado y sellado.
- * Presentar información de las garantías de calidad, funcionamiento y respaldo del producto original del fabricante, mantenimiento, respuestos y servicio.
- * En le caso que amerite indicar marca y modelo.
- * Anotar su R.T.N. y C.A.I. Para mayor información llamar al 2230-0843.

No.	DESCRIPCIÓN	CANTIDAD	UNIDAD	PRECIO UNITARIO	IMPORTE
01	TINTA LEXMARK E352DN F250 A11L	2	C/U	NO	Hay
02	TINTA FOTOCOPIADORA SHARP CARTUCHO	1	C/U	NO	Hay
03	TINTA EPSON L575 T664 MAGENT	1	C/U	265.00	265.00
04	TINTA EPSON L575 T 664 NEGRO	2	C/U	265.00	530.00
06	TINTA EPSON L575 T664 AMARILLO	1	C/U	265.00	265.00
07	TINTA P/IMPRESORA ECOSIS KYOSERA F5-1016 MFP	1	C/U		
				SUBTOTAL	3,060.00
				16% IMPUESTO	359.00
				TOTAL	3,219.00

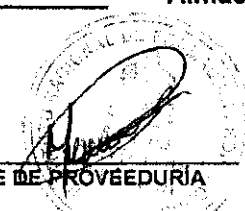
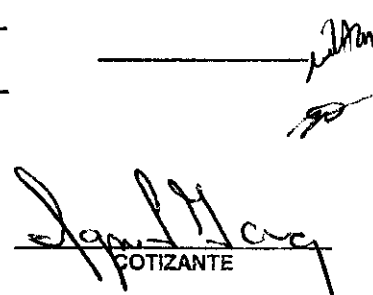

CONDICIONES DE PAGO Crédito _____ Contado _____ Favor colocar porcentajes de descuento si los hay.	FORMATO DE ENTREGA Total _____ Parcial _____	LUGAR DE ENTREGA Oficinas de INFOP _____ Almacén Proveedor _____	TIEMPO DE ENTREGA _____
Fecha en que fué entregada la cotización: _____	 JEFE DE PROVEEDURÍA		 COTIZANTE

3

 Instituto Nacional de Formación Profesional Gobierno de la República	SISTEMA DE GESTIÓN DE CALIDAD	GBS-FO-005	
	GESTIÓN DE BIENES Y SERVICIOS	Fecha 05/08/2022	Versión 02
	Formato de Orden de Compra Menor	Página 1 de 1	

No. OCD-099-2023
 Cot. No. 056-2023

FECHA: 05 JULIO 2023

PROVEEDOR: CORPSOL

DIRECCIÓN: TEGUCIGALPA M.D.C.

UNIDAD DE ALMACEN

ENTRÉGUESE A:

INMEDIATA

Entregar antes o el día

CREDITO

Condiciones de Pago

NOTA: El número de esta Orden debe indicarse en la factura original correspondiente. Adjuntar copia de esta Orden a los documentos de cobro respectivo y enviarlos al Departamento Administrativo y Financiero.

Favor suministrar y/o efectuar por nuestra cuenta lo siguiente considerando las condiciones que indicamos a continuación

No.	CANT.	UNIDAD	DESCRIPCION	P.UNITARIO	TOTAL
1	1	UND	BOTE TINTA EPSON T664 MAGENTA	L 252.50	L 252.50
2	2	UND	BOTE TINTA EPSON T664 NEGRO	L 252.50	L 505.00
3	1	UND	BOTE TINTA EPSON T664 AMARILLO	L 252.50	L 252.50
SUB TOTAL					L 1,010.00
I.S.V 15%					L 151.50
TOTAL					L 1,161.50

(MIL CIENTO SESENTA Y UN LEMPIRAS CON 50/100)

OBSERVACIONES: ACT. 4301 DOCUMENTACION E INFORMACION (PARA USO EN LABORES DE OFICINA)

 SECCION PROVEEDURIA
 Firma Autorizada
 Instituto Nacional de Formación Profesional

 Firma Proveedor
 Acepto las condiciones de esta orden

Sección Proveeduría/Infop-Miraflores
 Elaborada por: Jonathan Molina

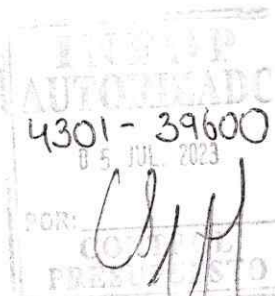
 AUTOMATICO
 4301-39600
 05 JUL 2023
 POR: *[Signature]*
 PROVEEDURIA

[Signature]

2023-07-04-05-05

Corporate Solutions, S. de R.L. de C.V.

R.T.N.: 05019012522650

Condominios Torre Metropolis, Torre 1, Piso 7, Local 10701

Tegucigalpa, Francisco Morazan, Honduras, C.A.

Tel. +504 2217-0347

Correo electrónico: ventas@corpsolhn.com

CAI: FD3315-C95D78-5E4CA7-2242C0-58D2D5-3B

Rango Autorizado: 001-001-01-00000001-001-001-01-00000050

Fecha Limite de Emisión: 04/01/2024



FACTURA

001-001-01-00000046

Cliente: INSTITUTO NACIONAL DE FORMACION PROFESIONAL (INFOP)

RTN: 08019999407456

No. O/C: OCD-099-2023

Ejecutivo: Karen Villacorta

Fecha de Emisión: 14/07/2023

Fecha de Vencimiento: 14/08/2023

Condiciones de pago: A 30 Días

No. Oferta de Ventas: EV-3532

DESCRIPCIÓN	CANTIDAD	PRECIO UNIT.	DESC.	TOTAL
BOTE DE TINTA EPSON T664 MAGENTA	1	252.50	0.00	252.50
BOTE DE TINTA EPSON T664 AMARILLO	1	252.50	0.00	252.50
BOTE DE TINTA EPSON T664 NEGRO	2	252.50	0.00	505.00

----- ULTIMA LINEA -----



No. Correlativo de Orden de Compra Exenta: 0

No. Correlativo Constancia de Registro Exonerado: 0

No. Identificativo de Registro de la SAG: 0

Depositos a Cuentas BAC

Lempiras - Cta. Cheques #730188241

Dolares - Cta. Ahorro #744970091

Mencionar el nombre de la empresa depositante.



<-- Escanear
constancia
pagos a cuenta

UN MIL CIENTO SESENTA Y UN LEMPIRAS CON 50/100 CENTAVOS

Sub-Total:	\$40.86	L1,010.00
Descuentos y Rebajas:	\$0.00	L0.00
Importe Exonerado:	\$0.00	L0.00
Importe Exento:	\$0.00	L0.00
Importe Gravado 15%:	\$40.86	L1,010.00
Importe Gravado 18%:	\$0.00	L0.00
I.S.V. 15%:	\$6.13	L151.50
I.S.V. 18%:	\$0.00	L0.00
Total a Pagar:	\$46.99	L1,161.50

Original: Cliente | Copia: Obligado Tributario Emisor

"La Factura es Beneficio de todos, Exijala"

 Instituto Nacional de Formación Profesional Gobierno de la República	SISTEMA DE GESTIÓN DE CALIDAD	GBS-FO-001	
	GESTIÓN DE BIENES Y SERVICIOS	Fecha 05/08/2022	Versión 02
	Formato de Solicitud de Suministro	Página 1 de 1	

Lugar y Fecha: TEGUCIGALPA INFOP MIRAFLORES 30/01/23 No. 04-23
 División o Departamento: DIVISION TECNICO DOCENTE/ DEPARTAMENTO SERVICIOS TECNICOS
 Sección o Unidad: DOCUMENTACION E INFORMACION

Cantidad	Unidad	Descripción
2	c/u	Tinta para impresora LEXMARK E352dn F250A11L
1	c/u	Tinta para fotocopidora SHARP AR- 5520D cartucho
1	c/u	Tinta para impresora EPSON L575 T664 MAGENT
2	c/u	Tinta para impresora EPSON L575 T664 NEGRO
1	c/u	Tinta para impresora EPSON L575T664 CYAN
1	c/u	Tinta para impresora EPSON L575 T664 AMARILLO
1	c/u	Tinta para impresora Ecosis KYOCERA F5-1016MFP
	ULTIMA LINEA.....

**INFOP
RECIBIDO**

01 FEB. 2023

Sección de
Proceduría

Lugar de Entrega: UNIDAD DE DOCUMENTACION E INFORMACION
 Para utilizar en: DESARROLLO DE ACTIVIDADES TECNICAS Y PUBLICAS
 Con Cargo a la Actividad No: 4301
 Observaciones: SERVICIO DE FOTOCOPIADO A LOS USUARIOS INTERNOS

SOLICITANTE

Fecha: 30/01/2023
 Nombre: Keydora Rivera
 Firma: 

AUTORIZA

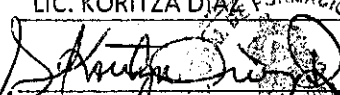
Fecha: 30/01/2023
 Nombre: LIC. KORITZA DIAZ
 Firma 1: 

PARA USO EXCLUSIVO PRESUPUESTO

Fecha: 30/01/2023
 Nombre: Osl. Canales

Vo.Bo. JEFE INMEDIATO

Fecha: 30/01/2023
 Nombre: Nery Romero
 Firma: 

Firma 2: 

UNIDAD DE PRESUPUESTO

Disponibilidad Necesaria: SI NO

30 ENE. 2023

Vo.Bo. **CON DISPONIBILIDAD**

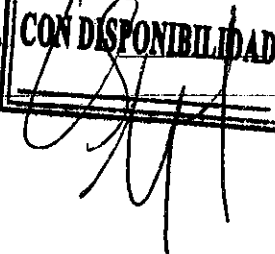



NOTA DE ENTRADA DE MATERIALES Y EQUIPO

BS-RE-007

VERSIÓN 02

PÁGINA de

Lugar y fecha: Tegucigalpa M.D.C. 24 de Julio de 2023

Proveedor: CORPSOL

Dirección: col. Miraflores

Orden de Compra: OCD 099-2023

Factura No. 001-001-01-0000

Observaciones: Def. 4301

0046

Concepto de Entrada

COMPRA
DONACIÓN
TRASLADO
DEVOLUCIÓN

No.	CANTIDAD	UNIDAD	DESCRIPCIÓN	UBICACIÓN			PRECIO UNITARIO	VALOR TOTAL	
				REGLÓN	REF.	EXT.			
1		Bote	Tinta para Impresora Epson T664 (M) Magenta.	396	1597			290	38
1		Bote	Tinta para Impresora Epson T664 (Y) Amarillo.	396	1597			290	38
2		Bote	Tinta para Impresora Epson T664 (BK) Negra.	396	1596		290	37	580
			U.L.						
			Req. 0764 Zeyda L. Rivera						
			Total						1161
									50

FIRMA RECEPTOR

UNIDAD DE ALMACEN GENERAL

SOLICITANTE: DOCUMENTACION E INFORMACION



28/06/20

Solicitud de suministros No. 000056
Estimado Señor(es): Inversiones MyM

- * Favor cotizar los artículos detallados según calidad y llenar las especificaciones abajo solicitadas.
- * Llenarla a tinta y consignar el número en el sobre cerrado y sellado.
- * Presentar información de las garantías de calidad, funcionamiento y respaldo del producto original del fabricante, mantenimiento, respuestos y servicio.
- * En el caso que amerite indicar marca y modelo.
- * Anotar su R.T.N. y C.A.I. Para mayor información llamar al 2230-0843.

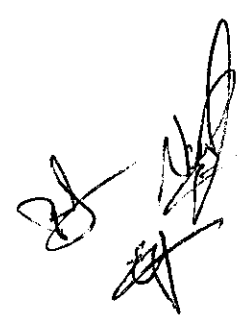
No.	DESCRIPCIÓN	CANTIDAD	UNIDAD	PRECIO UNITARIO	IMPORTE
01	TINTA LEXMARK E352DN F250 A11L	2	C/U	4,100.00	8,200.00
02	TINTA FOTOCOPIADORA SHARP CARTUCHO	1	C/U	—	—
03	TINTA EPSON L575 T664 MAGENT	1	C/U	—	—
04	TINTA EPSON L575 T 664 NEGRO	2	C/U	—	—
06	TINTA EPSON L575 T664 AMARILLO	1	C/U	—	—
07	TINTA P/IMPRESORA ECOSIS KYOSERA F5-1016 MFP	1	C/U	—	—
				SUBTOTAL	8,200.00
				15% IMPUESTO	1,230.00
				TOTAL	9,430.00



CONDICIONES DE PAGO Crédito _____ Contado _____ Favor colocar porcentajes de descuento si los hay.	FORMATO DE ENTREGA Total _____ Parcial _____	LUGAR DE ENTREGA Oficinas de INFOP _____ Asesoración Proveedor _____	TIEMPO DE ENTREGA _____
Fecha en que fué entregada _____ la cotización: _____	 JEFE DE PROVEEDURIA		 COTIZANTE



Corporate Solutions, S. de R.L. de C.V.

RTN: 05019012522650
 Col. Hernandez Morel, 22 Calle B, 7 y 8 Ave. #730
 San Pedro Sula, Cortés, Honduras, C.A.
 Tel. 2544-0590 / 2544-0347 / 9482-9257

INFORMACION	INFOP	
-------------	-------	--

CONDICIONES	
NUMERO	MB-0031
FECHA	15/02/2023
VALIDA HASTA	28/02/2023

ITEM	DESCRIPCION	CANTIDAD	PRECIO UNITARIO	TOTAL
1	BOTELLA DE TINTA CODIGO T664120 - NEGRO	2	L 252.50	L 505.00
2	BOTELLA DE TINTA CODIGO T664120 - MAGENTA	1	L 252.50	L 252.50
3	BOTELLA DE TINTA CODIGO T664120 - AMARILLO	1	L 252.50	L 252.50
4				L -
5				L -
6				L -
7				L -
8				L -
9				L -
10				L -
11				L -
12				L -
13				L -
14				L -
15				L -

30 DÍAS POSTERIOR A LA ENTREGA

PRECIO UNITARIO	L	1,010.00
PRECIO TOTAL	L	151.50
PRECIO TOTAL	L	1,161.50

DE 2 A 4 DÍAS HÁBILES

FIRMA Y SELLO DE AUTENTICACION

INFOP

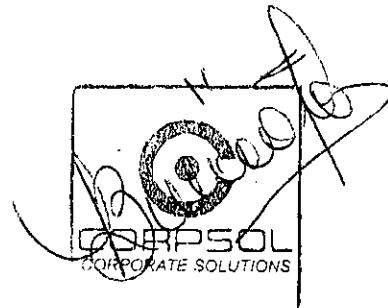

Handwritten signature

SOLICITANTE: DOCUMENTACION E INFORMACION

02/02/20



Solicitud de suministros No. 000066

Estimado Señor(es): Cash Business.

- * Favor cotizar los artículos detallados según calidad y llenar las especificaciones abajo solicitadas.
- * Llenarla a tinta y consignar el número en el sobre cerrado y sellado.
- * Presentar información de las garantías de calidad, funcionamiento y respaldo del producto original del fabricante, mantenimiento, respuestos y servicio.
- * En le caso que amerite indicar marca y modelo.
- * Anotar su R.T.N. y C.A.I. Para mayor información llamar al 2230-0843.

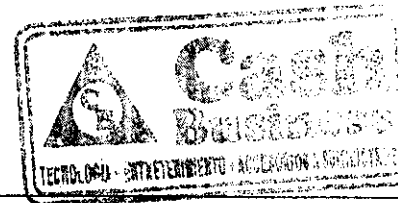
No.	DESCRIPCIÓN	CANTIDAD	UNIDAD	PRECIO UNITARIO	IMPORTE
01	TINTA LEXMARK E352DN F250 A11L	2	C/U	No	Hay
02	TINTA FOTOCOPIADORA SHARP CARTUCHO	1	C/U	No	Hay
03	TINTA EPSON L575 T664 MAGENT	1	C/U	265.00	265.00
04	TINTA EPSON L575 T 664 NEGRO	2	C/U	265.00	530.00
05	TINTA EPSON L575 T664 AMARILLO	1	C/U	265.00	265.00
07	TINTA P/IMPRESORA ECOSIS KYOSERA F5-1016 MFP	1	C/U		
				SUBTOTAL	3,060.00
				15% IMPUESTO	459.00
				TOTAL	3,219.00

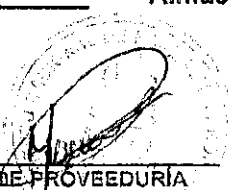

CONDICIONES DE PAGO Crédito _____	FORMATO DE ENTREGA Total _____	LUGAR DE ENTREGA Oficinas de INFOP _____	TIEMPO DE ENTREGA _____
Contado _____ Favor colocar porcentajes de descuento si los hay.	Parcial _____	Almacén Proveedor _____	_____
Fecha en que fué entregada _____	 JEFE DE PROVEEDURÍA	 COTIZANTE	
la cotización: _____			

 Instituto Nacional de Formación Profesional <small>Gobierno de la República</small>	SISTEMA DE GESTIÓN DE CALIDAD	GBS-FO-004	
	GESTIÓN DE BIENES Y SERVICIOS	Fecha 05/08/2022	Versión 02
	Formato de Orden de Compra Mayor	Página 1 de 1	

No. OCU-373-2023

Cot. No. 585-2023

FECHA: 07 JULIO 2023

PROVEEDOR: VARIEDADES YANORY

DIRECCIÓN: TEGUCIGALPA M.D.C.

UNIDAD DE ALMACEN

ENTRÉGUESE A:
INMEDIATA

Entregar antes o el día
CREDITO

Condiciones de Pago

NOTA: El número de esta Orden debe indicarse en la factura original correspondiente. Adjuntar copia de esta Orden a los documentos de cobro respectivo y enviarlos al Departamento Administrativo y Financiero.

Favor suministrar y/o efectuar por nuestra cuenta lo siguiente considerando las condiciones que indicamos a continuación

No.	CANT.	UNIDAD	DESCRIPCION	P.UNITARIO	TOTAL
1	2	UND	CINTA EVOLIS PRIMACY COLOR YMCKOK	L 2,691.00	L 5,382.00
SUB TOTAL					L 5,382.00
I.S.V 15%					L 807.30
TOTAL					L 6,189.30

(SEIS MIL CIENTO OCHENTA Y NUEVE LEMPIRAS CON 30/100).

OBSERVACIONES: ACT. 2400 DEPTO DE INFORMATICA (PARA USO EN DEPTO. DE INFORMATICA)

 Firma Autorizada
 Instituto Nacional de Formación Profesional

 Firma Proveedor
 Acepto las condiciones de esta orden

Sección Proveeduría/Infop-Miraflores
 Elaborada por: Jonathan Molina



2023 - 07 - 04 - 10 - 04





52
Jr

Instituto Nacional de Formación Profesional <small>Ente de la República</small>	SISTEMA DE GESTIÓN DE CALIDAD		GBS-FO-001	
	GESTIÓN DE BIENES Y SERVICIOS		Fecha 05/08/2022	Versión 02
	Formato de Solicitud de Suministro		Página 1 de 1	

Lugar y Fecha: 12 de junio de 2023 No. DI-012-2023
 División o Departamento: Informática
 Sección o Unidad: _____

Cantidad	Unidad	Descripción
		Cintas para impresora de carnet Evolis Primacy
4	Unidad	Cinta a color YMCKOK
		--ULTIMA LINEA--

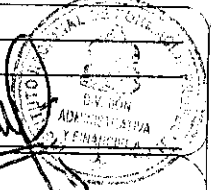
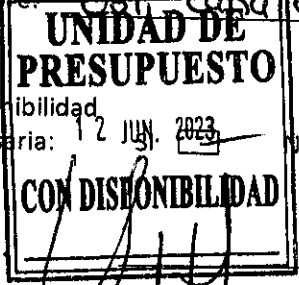
Lugar de Entrega: INFORMATICA
 Para utilizar en: Informática
 Con Cargo a la Actividad No: 2400
 Observaciones _____

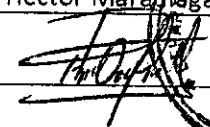
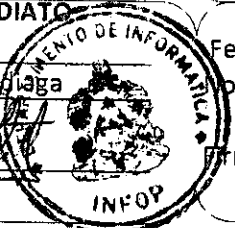
SOLICITANTE		AUTORIZA		PARA USO EXCLUSIVO PRESUPUESTO	
Fecha: <u>12/06/2023</u>	Nombre: <u>Nancy Rubio</u>	Fecha: _____	Nombre: _____	Fecha: <u>12/06/2023</u>	Nombre: <u>Osly Gades</u>
Firma: 		Firma 1: 			
Vo.Bo. JEFE INMEDIATO				Disponibilidad Necesaria: <u>12 JUN. 2023</u> <input checked="" type="checkbox"/> NO <input type="checkbox"/>	
Fecha: <u>12/06/2023</u>	Nombre: <u>Héctor Marañón</u>	Fecha: _____	Nombre: _____	Vo.Bo. 	
Firma: 		Firma 2: _____			

INFORMACION
 RECIBIDO
 13 JUN 2023
 Y. Oriani
 Sección de
 Procedimientos

INFOP
 DIVISION
 ADMINISTRATIVA
 12 JUN. 2023
 Osly Gades
 RECIBIDO

	SISTEMA DE GESTIÓN DE CALIDAD	GBS-FO-003	
	GESTIÓN DE BIENES Y SERVICIOS	Fecha 05/08/2022	Versión 02
	Formato de Cuadro Comparativo de ofertas	Página: 1 de	

Solicitud No.: 000585

ACTIVIDAD: 2400

SOLICITANTE: INFORMATICA

Fecha: 15/06/2023

No.	DESCRIPCIÓN	CANT.	UNIDAD	Comercial Yendis.									
				PRECIO UNITARIO	IMPORTE	PRECIO UNITARIO	IMPORTE	PRECIO UNITARIO	IMPORTE	PRECIO UNITARIO	IMPORTE	PRECIO UNITARIO	IMPORTE
01	CINTA EVOLIS PRIMACY COLOR YMCKOK	(2) 4	C/U	2,691. ⁰⁰	5,382. ⁰⁰								

5,382.⁰⁰
 807.30

 6,189.30
 373-23

SUMINISTRADOR SELECCIONADO POR:

- Mejor precio: ()
- Mejor calidad: ()
- Mejor plazo de entrega: ()
- Única fuente: ()
- Tiempo de entrega: (X)
- Condiciones de entrega: ()
- Descuento: ()
- Precio CIF FDB GAS: ()

O/C _____ O/C _____ O/C _____ O/C _____ O/C _____
 O/C _____ O/C _____ O/C _____ O/C _____ O/C _____

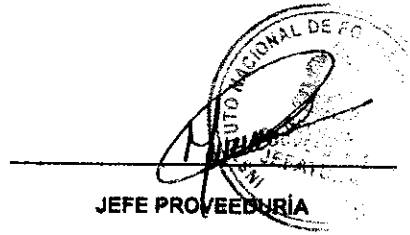

OBSERVACIONES: Entrega inmediata esas 2 unidades,

	SISTEMA DE GESTION DE CALIDAD	GBS-FO-002	
	GESTIÓN DE BIENES Y SERVICIOS	Fecha 05/08/2022	Versión 02
	Formato de Solicitud de Cotización	Página:: 1 de	

SOLICITANTE: INFORMATICA

05/07/2

Solicitud de suministros No. 000585

Estimado Señor(es): *Variedades Yavorry*

- * Favor cotizar los artículos detallados según calidad y llenar las especificaciones abajo solicitadas.
- * Llenarla a tinta y consignar el número en el sobre cerrado y sellado.
- * Presentar información de las garantías de calidad, funcionamiento y respaldo del producto original del fabricante, mantenimiento, respuestos y servicio.
- * En le caso que amerite indicar marca y modelo.
- * Anotar su R.T.N. y C.A.I. Para mayor información llamar al 2230-0843.

No.	DESCRIPCIÓN	CANTIDAD	UNIDAD	PRECIO UNITARIO	IMPORTE
01	CINTA EVOLIS PRIMACY COLOR YMCKOK	4	CU	2,691.00	5,382.00
				SUBTOTAL	807.00
				15% IMPUESTO	
				TOTAL	6,189.00

Cotizaremos estas 2 cintas evolís por que solo estas 2 hay en epistemia

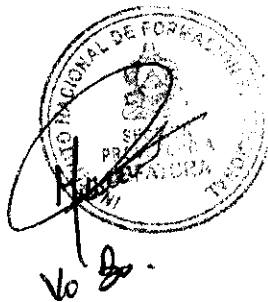

CONDICIONES DE PAGO Crédito <input checked="" type="checkbox"/>	FORMATO DE ENTREGA Total <input checked="" type="checkbox"/>	LUGAR DE ENTREGA Oficinas de INFOP <input checked="" type="checkbox"/>	TIEMPO DE ENTREGA _____
Contado _____ Favor colocar porcentajes de descuento si los hay.	Parcial _____	Almacén Proveedor _____	
Fecha en que fué entregada la cotización: _____	 JEFE DE PROVEEDURÍA		 GERENTE GENERAL TEL. 2230-0843 COTIZANTE

Para consultas respecto a los suministros o equipos solicitados nuestro correo electrónico es: consultasproveedores@infop.hn
 COTIZACIÓN QUE NO CONTENGA TODA LA INFORMACIÓN SOLICITADA SERÁ RECHAZADA

10

 Instituto Nacional de Formación Profesional Gobierno de la República	SISTEMA DE GESTIÓN DE CALIDAD	GBS-FO-004	
	GESTIÓN DE BIENES Y SERVICIOS	Fecha 05/08/2022	Versión 02
	Formato de Orden de Compra Mayor	Página 1 de 1	

No. OCU-372-2023
Cot. No. 162-2023

FECHA: 07 JULIO 2023

PROVEEDOR: VARIEDADES YANORY

DIRECCIÓN: TEGUCIGALPA M.D.C.

UNIDAD DE ALMACEN

ENTRÉGUESE A:
INMEDIATA

Entregar antes o el día
CREDITO

Condiciones de Pago

NOTA: El número de esta Orden debe indicarse en la factura original correspondiente. Adjuntar copia de esta Orden a los documentos de cobro respectivo y enviarlos al Departamento Administrativo y Financiero.

Favor suministrar y/o efectuar por nuestra cuenta lo siguiente considerando las condiciones que indicamos a continuación

No.	CANT.	UNIDAD	DESCRIPCION	P.UNITARIO	TOTAL
1	6	UND	PIROGRAFOS ELECTRICOS DE CAJA DE MADERA	L 1,560.00	L 9,360.00
SUB TOTAL					L 9,360.00
I.S.V 15%					N/A
TOTAL					L 9,360.00

(NUEVE MIL TRESCIENTOS SESENTA LEMIRAS EXACTOS).

OBSERVACIONES: ACT. 6305 UCAPART VALLE DE ANGELES (PARA USO EN TALLER DE PIELS)

Firma Autorizada
Instituto Nacional de Formación Profesional

[Signature]
Gerente General
TEL. 2225-1857
Acepto las condiciones de esta orden

Sección Proveeduría/Infop-Miraflores
Elaborada por: Jonathan Molina

**INFOP
AUTORIZADO**
6305-36400
10 JUL. 2023
POR: *[Signature]*
**CONTROL
PRESUPUESTO**

INSTITUTO NACIONAL DE FORMACIÓN PROFESIONAL
UNIDAD GESTIÓN DE COBROS

2023-07-04-10-05

NOTA DE ENTRADA DE MATERIALES Y EQUIPO

BS-RE-007

VERSIÓN 02

PÁGINA de

Nº 127204

Lugar y fecha: Tegucigalpa M.D.C. 17 de Julio de 2023

Proveedor: Variedades Yanory

Dirección: col. Miraflores

Concepto de Entrada	COMPRA <input checked="" type="checkbox"/>
	DONACIÓN <input type="checkbox"/>
	TRASLADO <input type="checkbox"/>
	DEVOLUCIÓN <input type="checkbox"/>

Orden de Compra: OCU 372 - 2023

Factura No. 000 - 001 - 01 - 0000

Observaciones: Act. 6305

0311

No.	CANTIDAD	UNIDAD	DESCRIPCIÓN	UBICACIÓN			PRECIO UNITARIO	VALOR TOTAL	
				REGLÓN	REF.	EXT.			
	6	c/u	pirógrafos eléctricos en caja de madera de 127V 80w / 60HZ. Marca : MEF	364	2240		1560.00	9360.00	
			U.L.						
			Req. 376-E Edy Zuniga						
			Total						lps. 9360.00

FIRMA RECEPTOR

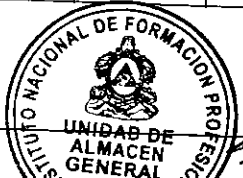
UNIDAD DE ALMACEN GENERAL

Instituto Nacional de Formación Profesional <small>Gobierno de la República</small>	SISTEMA DE GESTIÓN DE CALIDAD	GBS-FO-001	
	GESTIÓN DE BIENES Y SERVICIOS	Fecha 05/08/2022	Versión 02
	Formato de Solicitud de Suministro	Página 1 de 1	

Lugar y Fecha: 31 Enero 2023 No. 05-2023
 División o Departamento: Turismo Comercio y Servicio
 Sección o Unidad: UCAPART Valle de Angeles

Cantidad	Unidad	Descripción
5	unidad	Pirógrafos eléctricos de caja de madera.

INFOP
 DEPARTAMENTO DE TURISMO
 COMERCIO Y SERVICIOS
 17 FEB 2023
 HORA: 11:29 am
 RECIBIDO: Silvia Mercado

INFOP
 INSTITUTO NACIONAL DE
 FORMACIÓN PROFESIONAL
 DIVISIÓN ACCIONES FORMATIVAS
 20 FEB 2023
 RECIBIDO: malisc
 HORA: 10:53 am

INFOP
RECIBIDO
 27 FEB. 2023
 Yordan
 Sección
 Proyec

Lugar de Entrega: UCAPART VALLE DE ANGELES
 Para utilizar en: Talla de pieles
 Con Cargo a la Actividad No: 6305
 Observaciones

SOLICITANTE
 Fecha: 06 Febrero 2023
 Nombre: Edy Zuniga
 Firma: [Firma]

Vo.Bo. JEFE INMEDIATO
 Fecha: 06 Febrero 2023
 Nombre: Lino Aguiriano
 Firma: [Firma]



AUTORIZA
 Fecha: 17/2/2023
 Nombre: Karla Salgado
 Firma 1: [Firma]

Fecha: [Firma]
 Nombre: Mario Zepeda
 Firma 2: [Firma]



PARA USO EXCLUSIVO PRESUPUESTO
 Fecha: 21/02/2023
 Nombre: OSL Capales

UNIDAD DE PRESUPUESTO
 Disponibilidad Necesaria: 21 FEB 2023 NO
CON DISPONIBILIDAD
 Vo.Bo. [Firma]



	SISTEMA DE GESTIÓN DE CALIDAD		GBS-FO-003	
	GESTIÓN DE BIENES Y SERVICIOS		Fecha 05/08/2022	Versión 02
	Formato de Cuadro Comparativo de ofertas		Página: 1 de	

Solicitud No.: 000162

ACTIVIDAD: 6305

SOLICITANTE: UCAPART VALLE DE ANGELES

Fecha: 21/02/2023

No.	DESCRIPCIÓN	CANT.	UNIDAD	Comercial Precios									
				PRECIO UNITARIO	IMPORTE	PRECIO UNITARIO	IMPORTE	PRECIO UNITARIO	IMPORTE	PRECIO UNITARIO	IMPORTE	PRECIO UNITARIO	IMPORTE
01	PIROGRAFOS ELECTRICOS DE CAJA DE MADERA	6	C/U	1,560.00	9,360.00								

9,360.00

372-23

SUMINISTRADOR SELECCIONADO POR:

O/C _____ O/C _____ O/C _____ O/C _____ O/C _____

Mejor precio: ()

Mejor calidad: ()

Mejor plazo de entrega: ()

Única fuente: ()

Tiempo de entrega: ()

Condiciones de entrega: (X)

Descuento: ()

Precio CIF FDB GAS: ()

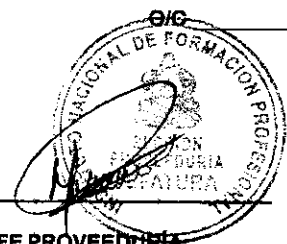

JEFE PROVEEDURÍA

OBSERVACIONES:

Producto no paga impuestos.

 Instituto Nacional de Formación Profesional	SISTEMA DE GESTION DE CALIDAD	GBS-FO-002	
	GESTIÓN DE BIENES Y SERVICIOS	Fecha 05/08/2022	Versión 02
	Formato de Solicitud de Cotización	Página::	1 de

SOLICITANTE: UCAPART VALLE DE ANGELES

21/02/2022



Solicitud de suministros No. 000162

Estimado Señor(es): Comercial Yanoris

- * Favor cotizar los artículos detallados según calidad y llenar las especificaciones abajo solicitadas.
- * Llenarla a tinta y consignar el número en el sobre cerrado y sellado.
- * Presentar información de las garantías de calidad, funcionamiento y respaldo del producto original del fabricante, mantenimiento, respuestos y servicio.
- * En el caso que amerite indicar marca y modelo.
- * Anotar su R.T.N. y C.A.I. Para mayor información llamar al 2230-0843.

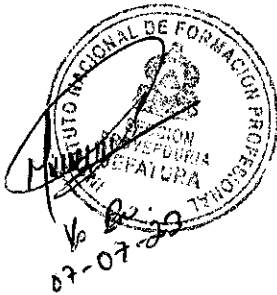
No.	DESCRIPCIÓN	CANTIDAD	UNIDAD	PRECIO UNITARIO	IMPORTE
01	PIROGRAFOS ELECTRICOS DE CAJA DE MADERA	6	CAJ	1560,00	9,360,00
				SUBTOTAL	
				16% IMPUESTO	Exento
				TOTAL	9,360,00



CONDICIONES DE PAGO Crédito <input checked="" type="checkbox"/> <u> </u> Contado <u> </u> Favor colocar porcentajes de descuento si los hay.	FORMATO DE ENTREGA Total <input checked="" type="checkbox"/> <u> </u> Parcial <u> </u>	LUGAR DE ENTREGA Oficinas de INFOP <input checked="" type="checkbox"/> <u> </u> Almacén Proveedor <u> </u>	TIEMPO DE ENTREGA <u> </u>
Fecha en que fué entregada la cotización: <u> </u>	 JEFE DE PROVEEDURÍA	 GERENTE GENERAL	

 Instituto Nacional de Formación Profesional <small>Instituto Nacional de Formación Profesional</small>	SISTEMA DE GESTIÓN DE CALIDAD		GBS-FO-005	
	GESTIÓN DE BIENES Y SERVICIOS		Fecha 05/08/2022	Versión 02
	Formato de Orden de Compra Menor		Página 1 de 1	

No. OCD-100-2023
Cot. No. 660-2023

FECHA:	<u>10 JULIO 2023</u>
PROVEEDOR:	<u>BANG MEDIA</u>
DIRECCIÓN:	<u>TEGUCIGALPA M.D.C.</u>

UNIDAD DE ALMACEN <hr/> ENTRÉGUESE A: INMEDIATA <hr/> Entregar antes o el día CREDITO <hr/> Condiciones de Pago	NOTA: El número de esta Orden debe indicarse en la factura original correspondiente. Adjuntar copia de esta Orden a los documentos de cobro respectivo y enviarlos al Departamento Administrativo y Financiero.
--	---

Favor suministrar y/o efectuar por nuestra cuenta lo siguiente considerando las condiciones que indicamos a continuación

No.	CANT.	UNIDAD	DESCRIPCION	P.UNITARIO	TOTAL
1	2	UND	BANNERS INSTITUCIONAL	L 1,800.00	L 3,600.00
				SUB TOTAL	L 3,600.00
				I.S.V 15%	L 540.00
				TOTAL	L 4,140.00

(CUATRO MIL CIENTO CUARENTA LEMPIRAS)

OBSERVACIONES: ACT. 6000 DIVISION ACCIONES FORMATIVAS (PARA USO EN EVENTOS DE LA DIVISION DE ACCIONES FORMATIVAS)

 Firma Autorizada
 Instituto Nacional de Formación Profesional

 Firma Proveedor
 Acepto las condiciones de esta orden

Sección Proveeduría/Infop-Miraflores
Elaborada por: Jonathan Molina



OK ✓
Luis Bran

BANG-MEDIA

PUBLICIDAD & TECNOLOGIA

Tels.: 9950-5484, 9950-2014
bang.media.hn@gmail.com
R.T.N.: 08019006051965

CAL: 7A8823-B0DDE0-18408E-B09281-6192B6-AA

EL CENTRO, CALLE PEATONAL, ESQUINA OPUESTA A POLLO CAMPERO, LOCAL 104A, EDIFICIO EL CENTRO

FACTURA

No. 000-002-01-00000487

CLIENTE: INFOP

TEL:

FECHA: 10 de julio de 2023

DIRECCIÓN: Tegucigalpa

R.T.N. CLIENTE: 08019999407456

CANT.	DESCRIPCIÓN	PRECIO UND.	DESCUENTOS Y REBAJAS OTORGADOS	PRECIO TOTAL L.
2	Banners para rollups, de 31.5"x79", instalados en sus estructura incluida.	1,800.00		3,600.00

VALOR EN LETRAS:

Cuatro mil ciento cuarenta Lempiras 00/100

NÚMERO DE ORDEN DE COMPRA EXENTA:

NÚMERO CONSTANCIA DE REGISTRO EXONERADOS:

NÚMERO REGISTRO DE LA SAG:

OBSERVACIONES:

FACTURA: ORIGINAL CLIENTE

FACTURA COPIA OBLIGADO TRIBUTARIO EMISOR

¡La Factura es Beneficio de Todos Exijala!

Original: Cliente, Copia: Emisor



Ramón Amador



FIRMA Y SELLO

TOTAL	3,600.00
IMPORTE EXONERADO L.	0.00
IMPORTE EXENTO L.	0.00
IMPORTE GRAVADO 15% L.	3,600.00
IMPORTE GRAVADO 18% L.	0.00
ISV 15% L.	540.00
ISV 18% L.	0.00
TOTAL A PAGAR L.	4,140.00

Fecha Límite de Emisión: 19 / 12 / 2023
Rango: Numeración Inicial: 000-002-01-00000301
Numeración Final: 000-002-01-00000800

NOTA DE ENTRADA DE MATERIALES Y EQUIPO

BS-RE-007

VERSIÓN 02

PÁGINA de

Nº 127166

Lugar y fecha: Tegucigalpa M.D.C. 13 de Julio de 2023

Proveedor: BANG MEDIA

Dirección: col. Miraflores

Orden de Compra: OCD 100-2023

Factura No. 000-002-01-0000

Observaciones: Act. 6000

Concepto
de
Entrada

COMPRA
DONACIÓN
TRASLADO
DEVOLUCIÓN

0487

No.	CANTIDAD	UNIDAD	DESCRIPCIÓN	UBICACIÓN			PRECIO UNITARIO	VALOR TOTAL	
				REGLÓN	REF.	EXT.			
	2	c/u	Banners para rollups de 31.5" x 79" con estructura incluida.	333	0010	-c	207000	4140	00
			U.L.						
			Req. 0720 Henry Geovany Reyes						
			Total					4140	00

FIRMA RECEPTOR

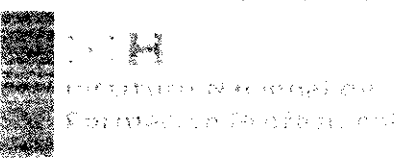

	SISTEMA DE GESTIÓN DE CALIDAD		GBS-FO-003	
	GESTIÓN DE BIENES Y SERVICIOS		Fecha 05/08/2022	Versión 02
	Formato de Cuadro Comparativo de ofertas		Página: 1 de	

Solicitud No.: 000660

ACTIVIDAD: 6000

SOLICITANTE: ACCIONES FORMATIVAS

Fecha: 04/07/2023

No.	DESCRIPCIÓN	CANT.	UNIDAD	Precio Medio		PRECIO UNITARIO	IMPORTE	PRECIO UNITARIO	IMPORTE	PRECIO UNITARIO	IMPORTE	PRECIO UNITARIO	IMPORTE	PRECIO UNITARIO	IMPORTE
				PRECIO UNITARIO	IMPORTE										
01	BANNER INSTITUCIONAL	2	CU	1,800.00	3,600.00										

540.00

 4,140.00
 100-23

SUMINISTRADOR SELECCIONADO POR:

- Mejor precio: ()
- Mejor calidad: ()
- Mejor plazo de entrega: ()
- Única fuente: ()
- Tiempo de entrega: ()
- Condiciones de entrega: (X)
- Descuento: ()
- Precio CIF FDB GAS: ()

O/C _____ O/C _____ O/C _____ O/C _____ O/C _____
 O/C _____ O/C _____ O/C _____ O/C _____ O/C _____

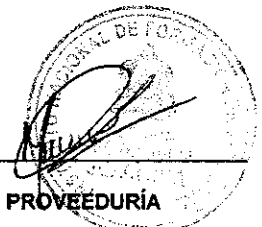

JEFE PROVEEDURÍA

OBSERVACIONES:

	SISTEMA DE GESTION DE CALIDAD		GBS-FO-002	
	GESTIÓN DE BIENES Y SERVICIOS		Fecha 05/08/2022	Versión 02
	Formato de Solicitud de Cotización		Página:: 1 de	

SOLICITANTE: ACCIONES FORMATIVAS

04/07/202

Solicitud de suministros No. 000660

Estimado Señor(es): Bang Media

- * Favor cotizar los artículos detallados según calidad y llenar las especificaciones abajo solicitadas.
- * Llenarla a tinta y consignar el número en el sobre cerrado y sellado.
- * Presentar información de las garantías de calidad, funcionamiento y respaldo del producto original del fabricante, mantenimiento, respuestos y servicio.
- * En le caso que amerite indicar marca y modelo.
- * Anotar su R.T.N. y C.A.I. Para mayor información llamar al 2230-0843.

No.	DESCRIPCIÓN	CANTIDAD	UNIDAD	PRECIO UNITARIO	IMPORTE
01	BANNER INSTITUCIONAL	2	C/U		
				SUBTOTAL	
				15% IMPUESTO	
				TOTAL	

CONDICIONES DE PAGO Crédito _____ Contado _____ Favor colocar porcentajes de descuento si los hay.	FORMATO DE ENTREGA Total _____ Parcial _____	LUGAR DE ENTREGA Oficinas de INFOP _____ Almacén Proveedor _____	TIEMPO DE ENTREGA _____
Fecha en que fué entregada la cotización: _____			
	JEFE DE PROVEEDURÍA		COTIZANTE

BANG-MEDIA

PUBLICIDAD & TECNOLOGIA

Tels.: 9950-5484, 9950-2014
bang.media.hn@gmail.com
R.T.N.: 08019006051965

CAI: 7A8323-B6DDED-18408F-B69281-6192B6-AA

EL CENTRO, CALLE PEATONAL, ESQUINA OPUESTA A POLLO CAMPERO, LOCAL 104A, EDIFICIO EL CENTRO

FACTURA

No. 000-002-01-00000487

CLIENTE: INFOP

TEL:

FECHA: 10 de julio de 2023

DIRECCIÓN: Tegucigalpa

R.T.N. CLIENTE: 08019999407456

CANT.	DESCRIPCIÓN	PRECIO UND.	DESCUENTOS Y REBAJAS OTORGADOS	PRECIO TOTAL L.
2	Banners para rollups, de 31.5"x79", instalados en sus estructura incluida.	1,800.00		3,600.00

VALOR EN LETRAS:

Cuatro mil ciento cuarenta Lempiras 00/100

NÚMERO DE ORDEN DE COMPRA EXENTA:

NÚMERO CONSTANCIA DE REGISTRO EXONERADOS:

NÚMERO REGISTRO DE LA SAG:

OBSERVACIONES:

FACTURA: ORIGINAL CLIENTE

FACTURA COPIA OBLIGADO TRIBUTARIO EMISOR

¡La Factura es Beneficio de Todos Exijala!

Original: Cliente, Copia: Emisor



FIRMA Y SELLO

TOTAL	
IMPORTE EXONERADO L.	0.00
IMPORTE EXENTO L.	0.00
IMPORTE GRAVADO 15% I.	3,600.00
IMPORTE GRAVADO 18% I.	0.00
ISV 15% I.	540.00
ISV 18% I.	0.00
TOTAL A PAGAR L.	4,140.00

Fecha Límite de Emisión: 19 / 12 / 2023
Rango: Numeración Inicial: 000-002-01-00000301
Numeración Final: 000-002-01-00000600

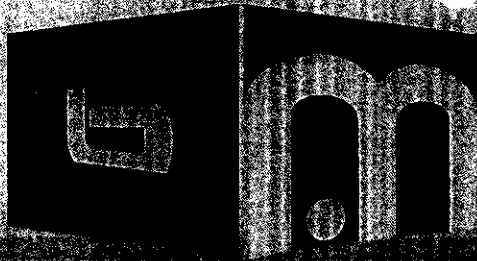

BANG MEDIA S. DE R.L.

EL CENTRO, CALLE PEATONAL, ESQUINA OPUESTA A POLLO CAMPERO, LOCAL 104A, EDIFICIO EL CENTRO

CEL.: 9950-5484, 9950-2014

BANG.MEDIA.HN@GMAIL.COM

R.T.N.: 08019006051965

COTIZACIÓN

ATENCIÓN: INFOP

TEL.:

FECHA: 19 de junio de 2023

DIRECCIÓN: Tegucigalpa

R. T. N.:

CANT.	DESCRIPCIÓN	PRECIO UND.	PRECIO TOTAL
2	Banners para rollups, de 31.5"x79", instalados en sus estructura incluida.	1,800.00	3,600.00

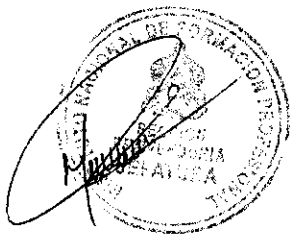
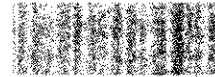

- Precios están sujetos a cantidades en conjunto
- Precios incluyen I. S. V.
- Forma de pago: mediante transferencia o depósito a:
Banco: BAC
Cuenta de cheques en Lempiras #100385971
A nombre de BANG Media, S. de R. L.

SUB-TOTAL	3,600.00
I. S. V.	540.00
TOTAL	4,140.00



FIRMA Y SELLO

OBSERVACIONES:

12



SISTEMA DE GESTIÓN DE CALIDAD	GBS-FO-004	
GESTIÓN DE BIENES Y SERVICIOS	Fecha 05/08/2022	Versión 02
Formato de Orden de Compra Mayor	Página 1 de 1	

No. OCU-389-2023
Cot. No. 613-2023

FECHA: 12 JULIO 2023

PROVEEDOR: SELCOH

DIRECCIÓN: TEGUCIGALPA M.D.C.

UNIDAD DE ALMACEN

ENTRÉGUESE A:

INMEDIATA

Entregar antes o el día

CREDITO

Condiciones de Pago

NOTA: El número de esta Orden debe indicarse en la factura original correspondiente. Adjuntar copia de esta Orden a los documentos de cobro respectivo y enviarlos al Departamento Administrativo y Financiero.

Favor suministrar y/o efectuar por nuestra cuenta lo siguiente considerando las condiciones que indicamos a continuación

No.	CANT.	UNIDAD	DESCRIPCION	P.UNITARIO	TOTAL
1	30	UND	LANCE DE ELECTRODUCTO RIGIDO NO METALICO DE ½	L 69.80	L 2,094.00
2	30	UND	LANCE DE ELECTRODUCTO RIGIDO NO METALICO DE ¾	L 101.90	L 3,057.00
3	3	UND	LANCE DE ELECTRODUCTO RIGIDO NO METALICO DE 1"	L 121.30	L 363.90
4	20	MTS	TUBO CORRUGADO FLEXIBLE PLASTICO DE ½	L 2.30	L 46.00
5	50	UND	CONECTORES DE PLASTICO DE ½	L 5.40	L 270.00
6	50	UND	CONECTORES PLASTICOS DE ¾	L 7.40	L 370.00
7	8	UND	CAJAS DE PLASTICO DE 2X4X2 ½ DE PROFUNDIDAD PARA SALIDA DE TUBO DE ½	L 20.50	164.00
8	10	UND	CAJAS PLASTICAS OCTAGONALES DE 3"	L 6.50	L 65.00
9	50	UND	CONECTORES TAPONES PARA CABLE AWG 14	L 1.70	L 85.00
10	50	UND	CONECTORES TAPONES PARA CABLE AWG 12	L 2.10	L 105.00
				SUB TOTAL	L 6,619.90
				I.S.V 15%	L 992.98
				TOTAL	L 7,612.88

(SIETE MIL SEISCIENTOS DOCE LEMPIRAS CON 88/100).

OBSERVACIONES: ACT. 6205 TALLER DE ELECTRICIDAD (PARA USO EN MODULO INSTALACIONES ELECTRICAS RESIDENCIALES)



Firma Autorizada
Instituto Nacional de Formación Profesional



Firma-Proveedor

Acepto las condiciones de esta orden

2023-07-10 CR-17-02



OK ✓
Luis Bran

FACTURA No.: 000-001-01-00014413

SELCO HONDURAS

- Pág.No. 1 de 1

Fecha: 21/7/2023

Cliente: INFOF

R.T.N.: 08019999407456

Código Cliente: 45

Dirección:

TIPO DE VENTA
Crédito

No. de orden de compra exenta:

No. de constancia de Registro de Exoneración:

No. Registro SAG:

Orden de Compra O/C N-

Cantidad	Código de Producto	Descripción	Precio Unitario	Desc. y Reb	Total
30	9871	TUBO PVC CED-40 1/2	Lps 69.80	Lps 0.00	Lps 2,094.00
30	9957	TUBO PVC CED-40 3/4	Lps 101.90	Lps 0.00	Lps 3,057.00
3	10017	TUBO PVC CED-40 1"	Lps 121.30	Lps 0.00	Lps 363.90
20	PC-18	POLYDUCTO CORRUGADO 1/2"	Lps 2.30	Lps 0.00	Lps 46.00
50	1006456	CONECTOR PVC CED-40 1/2 ARGOS	Lps 5.40	Lps 0.00	Lps 270.00
50	9939	CONECTOR PVC CED-40 3/4 GERFOR	Lps 7.40	Lps 0.00	Lps 370.00
8	10055	CAJA METALICA USA 2X4 1/2 UL	Lps 20.50	Lps 0.00	Lps 164.00
10	1006095	CAJA OCTAGONAL PLASTICA BLANCA	Lps 6.50	Lps 0.00	Lps 65.00
50	1006791	TAPON DE EMPALME PARA CABLE 14 AZUL	Lps 1.70	Lps 0.00	Lps 85.00
50	1005812	TAPON EMPALME P/CABLE 12 AMARILLO	Lps 2.10	Lps 0.00	Lps 105.00

Items: 10

Lina Pérez



ORIGINAL

Total Lps 0.00 Lps 6,619.90

Siete Mil Seiscientos Doce Lempiras Con

Sara Cruz

Vendedor	COND. Entrega	Nombre del Cliente	Descuentos Y Rebajas Otorgados	Lps 0.00
SARA CRUZ			Importe Exonerado	Lps 0.00
			Importe Exento	Lps 0.00
			Importe Gravado 15%	Lps 6,619.90
			I.S.V. 15%	Lps 992.98
			Total a Pagar	Lps 7,612.88

La Factura es Beneficio de Todos. Exija!

LA PRESENTE FACTURA SE EMITE DE ACUERDO A LAS SIGUIENTES CLAUSULAS:

- 1- ESTIMADO CLIENTE PARA SU BENEFICIO Y SEGURIDAD RECOMENDAMOS REVISAR BIEN SU MERCADERIA RECIBIDA YA QUE LA POLITICA COMERCIAL DE ESTA EMPRESA ES NO ACEPTAR RECLAMOS POSTERIORES DE RECIBIDA LA MISMA
 - 2- POR CADA CHEQUE DEVUELTO SE COBRARA UN RECARGO DE LPS 500.00
 - 3- SE CONSIDERA FACTURA EN MORA Y EXIJIBLE. LA QUE NO ES CANCELADO EN LA FECHA DE VENCIMIENTO EN CONSECUENCIA SE COBRARA UN INTERES DEL 5% MENSUAL
 - 4- LA FACTURA NO CONSTITUYE COMPROBANTE DE PAGO, SU CANCELACION SERA JUSTIFICADA CON EL RECIBO DE CAJA FIRMA POR LA PERSONA RESPONSABLE
- ORIGINAL-CLIENTE. COPIA 1 CONTABILIDAD, COPIA 2 ARCHIVO



Barrio Lempira, entre 13 y 14 Calle 11 Avenida,
Antiguo Local de Empresa Hedman Alas,
Comayagüela | E-mail: selcosuministroselectricos@gmail.com
R.T.N. 08019021244890

Recibo de Caja Chica
Nº 004225

Por L. 7612.88

Recibí de: Jinfop

La cantidad de: Siete mil Seiscientos doce con 88/100

Por concepto de: Cancelacion Factura # 14413

GRAPHICART R.T.N. 08011985160550, Tel. 2213-4432 / 2222-4191 CERTIFICADO N° 9231-21-10500-164/graphicart.hn@gmail.com

Band 20

26 de Julio del 2023

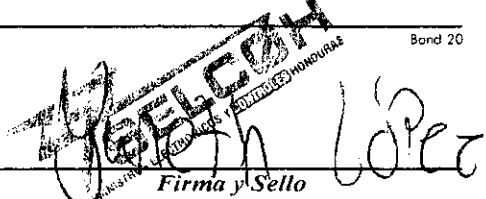
Firma y Sello

NOTA DE ENTRADA DE MATERIALES Y EQUIPO

BS-RE-007

VERSIÓN 02

PÁGINA de

Nº 127308

Lugar y fecha: Tegucigalpa M.D.C. 28 de Julio 2023

Proveedor: SELCOH

Dirección: Col: Miraflores

Orden de Compra: DCU - 389 - 2023 Factura No 000.001.01.00014413 Observaciones: Act: 6205

Concepto de Entrada

COMPRA
DONACIÓN
TRASLADO
DEVOLUCIÓN

No.	CANTIDAD	UNIDAD	DESCRIPCIÓN	UBICACIÓN			PRECIO UNITARIO	VALOR TOTAL	
				REGLÓN	REF.	EXT.			
	30	Lance	Tubo PVC de 1/2"	358	0500		80	27	2,408 10
	30	Lance	Tubo PVC de 3/4	358	0501		117,1	85	3,515 55
	3	Lance	Tubo PVC de 1"	358	0260		139,49	33	418 48
	20	Mts	Tubo poliducto corrugado flexible 1/2"	393	2046		2.6	45	52 90
	50	c/u.	Conector PVC CED-40 1/2"	358	0088	-A	6	21	310 50
	50	c/u	Conector PV. CED-40 3/4"	358	0088		8	51	425 50
	8	c/u.	Caja metalica 2x4 1/2"	393	2823		23,5	75	188 60
	10	c/u	Caja octagonal plastica de 3"	393	2811	DD	7,4	75	74 75
	50	c/u	Tapon de empalme para cable 14 Azul	358	0087	-A C	1,95	50	97 75
	50	c/u	Tapon empalme para cable 12 Amarillo	358	0087	-B C	2,4	15	120 75
			U.L.						
			Req: 0792. Marlene Guzman						
			Total.						7,612 88

FIRMA RECEPTOR

UNIDAD DE ALMACEN GENERAL

Lugar y Fecha: Tegucigalpa M.D.C: 19/06/23 N°: _____
 División o Departamento: INDUSTRIA
 Sección o Unidad: ELECTRICIDAD

Cantidad	Unidad	Descripción
30	lances	electroducto rigido no metalico de 1/2"
30	lances	electroducto rigido no metalico de 3/4"
3	lances	electroducto rigido no metalico de 1"
20	metros	tubo corrugado flexible plastico de 1/2"
50	Unidad	conectores de plastico de 1/2"
50	Unidad	conectores de plastico de 3/4"
25	unidad	conectores para conduit corrugado de 3/4"
8	unidad	cajas de plastico de 2 x4 x 2 1/2 de profundidad, para salida de tubo de 1/2"
10	unidad	chapas reductoras de 1" para salida de ducto de 3/4"
5	unidad	cajas de plastico de 4" X4 de profundidad a 3"
10	unidad	cajas de plastico octagonales con 3" de profundidad
50	unidad	conectores tapones para cable AWG 14
50	unidad	conectores tapones para cable AWG 12

Lugar de Entrega: TALLER DE ELECTRICIDAD, SEGUNDA ETAPA
 Para utilizar en: PRACTICAS DEL TALLER, MODULO: INSTALACIONES ELECTRICAS RESIDENCIALES
 Con Cargo a la Actividad No: 6205
 Observaciones: El material es para el curso de Instalaciones Electricas Residenciales en modalidad de Aprendizaje en Centro.

SOLICITANTE	AUTORIZA	USO EXCLUSIVO PRESUPUESTO
Fecha: 19/6/23 Nombre: Marlene Guzman Firma:	Fecha: 19/6/23 Nombre: Rony Zelaya Firma 1:	Fecha: 21/06/2023 Nombre: Oslí Canales Disponibilidad Necesaria: <input checked="" type="checkbox"/>
Vo. Bo. JEFE INMEDIATO Fecha: 19/6/23 Nombre: Francisco Espinoza Firma:	Fecha: 19/6/23 Nombre: Carlos Suazo Firma 2:	UNIDAD DE PRESUPUESTO 21 JUN. 2023 CON DISPONIBILIDAD Vo. Bo.

INSTITUTO NACIONAL DE FORMACIÓN PROFESIONAL
 GOBIERNO DE LA REPÚBLICA
 DIVISIÓN ACCIONES FORMATIVAS
 RECIBIDO:
 HORA: 7:24pm
 20 JUN 2023

RECIBIDO INFOP
 23 JUN 2023
 11054
 DEPTO INDUSTRIA

Solicitud No.: 000613

ACTIVIDAD: 6205

SOLICITANTE: ELECTRICIDAD

Fecha: 21/06/2023

No.	DESCRIPCIÓN	CANT.	UNIDAD	SEL		C.N.M.E		SELCOH		PRECIO UNITARIO	IMPORTE	PRECIO UNITARIO	IMPORTE
				PRECIO UNITARIO	IMPORTE	PRECIO UNITARIO	IMPORTE	PRECIO UNITARIO	IMPORTE				
01	LANCE DE ELECTRODUCTO RIGIDO NO METALICO DE 1/2"	30	C/U	80.27		83.76		69.80	2094.00				
02	LANCE ELECTRODUCTO RIGIDO NO METALICO DE 3/4"	30	C/U	117.20		122.25		101.90	3057.00				
03	LANCE DE ELECTRODUCTO RIGIDO NO METALICO DE 1"	3	C/U	139.50		145.56		121.30	363.90				
04	METROS DE TUBO CORRUGADO FLEXIBLE PLASTICO DE 1/2"	20	C/U	2.64		2.76		2.30	46.00				
05	CONECTORES DE PLASTICO DE 1/2"	50	C/U	6.21		6.48		5.40	270.00				
06	CONECTORES PLASTICOS DE 3/4"	50	C/U	8.51		8.90		7.40	370.00				
07	CONECTORES PARA CONDUIT CORRUGADO DE 3/4"	25	C/U	18.55	463.75	28.30		-					
08	CAJAS DE PLASTICO DE 2 X 4 X 2 1/2 DE PROFUNDIDAD, PARA	8	C/U	23.57		24.60		20.50	164.00				
09	CHAPAS REDUCTORAS DE 1" PARA SALIDA DE DUCTO DE 3/4"	10	C/U	25.38	253.80	30.45		-					
11	CAJAS DE PLASTICO OSTAGONALES CON 3" DE PROFUNDIDA	10	C/U	7.47		8.95		6.50	65.00				
12	CONETORES TAPONES PARA CABLE AWG 14	50	C/U	1.95		2.35		1.70	85.00				
13	CONECTORES TAPONES PARA CABLE AWG 12	50	C/U	17.10		20.80		2.10	105.00				

717.55
107.64

825.19

6,619.90
992.98

7,612.88
389-23

SUMINISTRADOR SELECCIONADO POR:

- Mejor precio: (X)
- Mejor calidad: ()
- Mejor plazo de entrega: ()
- Única fuente: ()
- Tiempo de entrega: ()
- Condiciones de entrega: ()
- Descuento: ()
- Precio CIF FDB GAS: ()



JEFE PROVEEDURÍA

OBSERVACIONES:

	SISTEMA DE GESTION DE CALIDAD	GBS-FO-002	
	GESTIÓN DE BIENES Y SERVICIOS	Fecha 05/08/2022	Versión 02
	Formato de Solicitud de Cotización	Página: 1 de	

SOLICITANTE: ELECTRICIDAD

21/06/2023

Solicitud de suministros No. 000613

Estimado Señor(es):

Selcosh

- * Favor cotizar los artículos detallados según calidad y llenar las especificaciones abajo solicitadas.
- * Llenarla a tinta y consignar el número en el sobre cerrado y sellado.
- * Presentar información de las garantías de calidad, funcionamiento y respaldo del producto original del fabricante, mantenimiento, respuestos y servicio.
- * En el caso que amerite indicar marca y modelo.
- * Anotar su R.T.N. y C.A.I. Para mayor información llamar al 2230-0843.

No.	DESCRIPCIÓN	CANTIDAD	UNIDAD	PRECIO UNITARIO	IMPORTE
01	LANCE DE ELECTRODUCTO RIGIDO NO METALICO DE 1/2"	30	C/U	69.80	2094.00
02	LANCE ELECTRODUCTO RIGIDO NO METALICO DE 3/4"	30	C/U	107.90	3237.00
03	LANCE DE ELECTRODUCTO RIGIDO NO METALICO DE 1"	3	C/U	121.30	363.90
04	METROS DE TUBO CORRUGADO FLEXIBLE PLASTICO DE 1/2"	20	C/U	2.30	46.00
05	CONECTORES DE PLASTICO DE 1/2"	50	C/U	5.40	270.00
06	CONECTORES PLASTICOS DE 3/4"	50	C/U	7.40	370.00
07	CONECTORES PARA CONDUIT CORRUGADO DE 3/4"	25	C/U	00.00	00.00
08	CAJAS DE PLASTICO DE 2 X 4 X 2 1/2 DE PROFUNDIDAD, PARA SALIDA DE TUBO DE 1/2"	8	C/U	20.50	164.00
09	CHAPAS REDUCTORAS DE 1" PARA SALIDA DE DUCTO DE 3/4"	10	C/U	00.00	00.00
11	CAJAS DE PLASTICO OSTAGONALES CON 3" DE PROFUNDIDA	10	C/U	6.50	65.00
12	CONETORES TAPONES PARA CABLE AWG 14	50	C/U	1.70	85.00
13	CONECTORES TAPONES PARA CABLE AWG 12	50	C/U	2.10	105.00
				SUBTOTAL	6619.90
				15% IMPUESTO	992.98
				TOTAL	7612.88

CONDICIONES DE PAGO
Crédito _____

FORMATO DE ENTREGA
Total _____

LUGAR DE ENTREGA
Oficinas de INFOP _____

TIEMPO DE ENTREGA
1 _____

Contado _____
Favor colocar porcentajes de descuento si los hay.

Parcial _____

Almacén Proveedor _____

Fecha en que fué entregada la cotización: _____

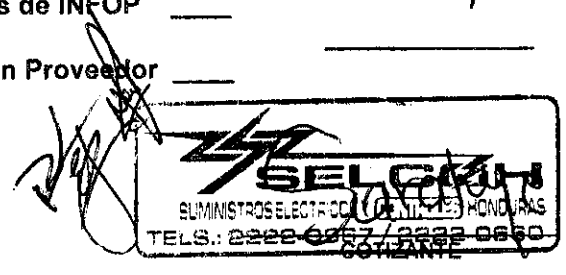
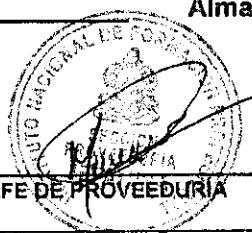

	SISTEMA DE GESTION DE CALIDAD		GBS-FO-002	
	GESTIÓN DE BIENES Y SERVICIOS		Fecha 05/08/2022	Versión 02
	Formato de Solicitud de Cotización		Página:: 1 de	

SOLICITANTE: ELECTRICIDAD

21/08/2023

Solicitud de suministros No. 000513

Estimado Señor(es):

CYME

- * Favor cotizar los artículos detallados según calidad y llenar las especificaciones abajo solicitadas.
- * Llenarla a tinta y consignar el número en el sobre cerrado y sellado.
- * Presentar información de las garantías de calidad, funcionamiento y respaldo del producto original del fabricante, mantenimiento, respuestos y servicio.
- * En la caso que amerite indicar marca y modelo.
- * Anotar su R.T.N. y C.A.I. Para mayor información llamar al 2230-0843.

No.	DESCRIPCIÓN	CANTIDAD	UNIDAD	PRECIO UNITARIO	IMPORTE
01	LANCE DE ELECTRODUCTO RIGIDO NO METALICO DE 1/2"	30	C/U	83.76	2,512.80
02	LANCE ELECTRODUCTO RIGIDO NO METALICO DE 3/4"	30	C/U	122.28	3,668.40
03	LANCE DE ELECTRODUCTO RIGIDO NO METALICO DE 1"	3	C/U	145.56	436.68
04	METROS DE TUBO CORRUGADO FLEXIBLE PLASTICO DE 1/2"	20	C/U	2.76	55.20
05	CONECTORES DE PLASTICO DE 1/2"	50	C/U	6.48	324.00
06	CONECTORES PLASTICOS DE 3/4"	50	C/U	8.90	445.00
07	CONECTORES PARA CONDUIT CORRUGADO DE 3/4"	25	C/U	28.30	207.50
08	CAJAS DE PLASTICO DE 2 X 4 X 2 1/2 DE PROFUNDIDAD, PARA SALIDA DE TUBO DE 1/2 "	8	C/U	24.60	196.80
09	CHAPAS REDUCTORAS DE 1" PARA SALIDA DE DUCTO DE 3/4"	10	C/U	30.45	304.50
11	CAJAS DE PLASTICO OBTAGONALES CON 3" DE PROFUNDIDA	10	C/U	8.95	89.50
12	CONETORES TAPONES PARA CABLE AWG 14	50	C/U	2.35	117.50
13	CONECTORES TAPONES PARA CABLE AWG 12	50	C/U	20.50	1,025.00
				SUBTOTAL	9,882.88
				15% IMPUESTO	1,482.43
				TOTAL	11,365.31

CONDICIONES DE PAGO

Crédito _____

Contado _____

Favor colocar porcentajes de descuento si los hay.

Fecha en que fué entregada _____

la cotización: _____

FORMATO DE ENTREGA

Total _____

Parcial _____

LUGAR DE ENTREGA

Oficinas de INFQP _____

Almacén Proveedor _____

TIEMPO DE ENTREGA

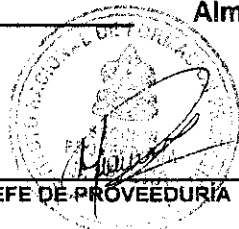

JEFE DE PROVEEDURÍA

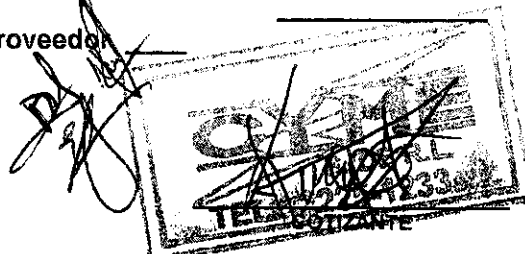

	SISTEMA DE GESTION DE CALIDAD	GBS-FO-002	
	GESTIÓN DE BIENES Y SERVICIOS	Fecha 05/08/2022	Versión 02
	Formato de Solicitud de Cotización	Página: 1 de	

SOLICITANTE: ELECTRICIDAD

21/08/2023

Solicitud de suministros No. 000613

Estimado Señor(es):

SEI

- * Favor cotizar los artículos detallados según calidad y llenar las especificaciones abajo solicitadas.
- * Llenarla a tinta y consignar el número en el sobre cerrado y sellado.
- * Presentar información de las garantías de calidad, funcionamiento y respaldo del producto original del fabricante, mantenimiento, respuestos y servicio.
- * En el caso que amerite indicar marca y modelo.
- * Anotar su R.T.N. y C.A.I. Para mayor información llamar al 2230-0843.

No.	DESCRIPCIÓN	CANTIDAD	UNIDAD	PRECIO UNITARIO	IMPORTE
01	LANCE DE ELECTRODUCTO RIGIDO NO METALICO DE 1/2"	30	C/U	80.27	2408.10
02	LANCE ELECTRODUCTO RIGIDO NO METALICO DE 3/4"	30	C/U	117.20	3516.00
03	LANCE DE ELECTRODUCTO RIGIDO NO METALICO DE 1"	3	C/U	139.50	418.50
04	METROS DE TUBO CORRUGADO FLEXIBLE PLASTICO DE 1/2"	20	C/U	2.64	52.80
05	CONECTORES DE PLASTICO DE 1/2"	50	C/U	6.21	310.50
06	CONECTORES PLASTICOS DE 3/4"	50	C/U	8.51	425.50
07	CONECTORES PARA CONDUIT CORRUGADO DE 3/4"	25	C/U	18.55	463.75
08	CAJAS DE PLASTICO DE 2 X 4 X 2 1/2 DE PROFUNDIDAD, PARA SALIDA DE TUBO DE 1/2 "	8	C/U	23.57	188.56
09	CHAPAS REDUCTORAS DE 1" PARA SALIDA DE DUCTO DE 3/4"	10	C/U	25.38	253.80
11	CAJAS DE PLASTICO OSTAGONALES CON 3" DE PROFUNDIDA	10	C/U	7.47	74.70
12	CONETORES TAPONES PARA CABLE AWG 14	50	C/U	1.95	97.50
13	CONECTORES TAPONES PARA CABLE AWG 12	50	C/U	17.10	855.00
				SUBTOTAL	9064.71
				15% IMPUESTO	1359.71
				TOTAL	10,424.42

CONDICIONES DE PAGO

Crédito _____

FORMATO DE ENTREGA

Total _____

LUGAR DE ENTREGA

Oficinas de INFOP _____

TIEMPO DE ENTREGA

Contado _____

Parcial _____

Almacén Proveedor _____

Favor colocar porcentajes de descuento si los hay.

Fecha en que fué entregada

la cotización: _____

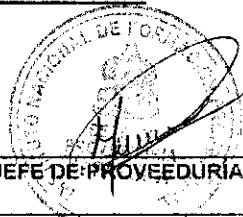

JEFE DE PROVEEDURÍA

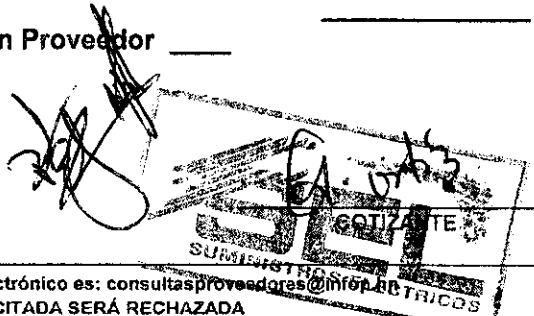

Para consultas respecto a los suministros o equipos solicitados nuestro correo electrónico es: consultasproveedores@infop.ubt.gov.ar
COTIZACIÓN QUE NO CONTenga TODA LA INFORMACIÓN SOLICITADA SERÁ RECHAZADA

13

 Instituto Nacional de Formación Profesional <small>Gobierno de la República</small>	SISTEMA DE GESTIÓN DE CALIDAD	GBS-FO-005	
	GESTIÓN DE BIENES Y SERVICIOS	Fecha 05/08/2022	Versión 02
	Formato de Orden de Compra Menor	Página 1 de 1	

No. OCD-102-2023
Cot. No. 616-2023

FECHA: 12 JULIO 2023
 PROVEEDOR: IMPORTACIONES INTERNACIONALES GI PEREZ S.A. DE C.V.
 DIRECCIÓN: TEGUCIGALPA M.D.C.

UNIDAD DE ALMACEN
 ENTRÉGUESE A:
INMEDIATA
 Entregar antes o el día
CREDITO
 Condiciones de Pago

NOTA: El número de esta Orden debe indicarse en la factura original correspondiente. Adjuntar copia de esta Orden a los documentos de cobro respectivo y enviarlos al Departamento Administrativo y Financiero.

Favor suministrar y/o efectuar por nuestra cuenta lo siguiente considerando las condiciones que indicamos a continuación

No.	CANT.	UNIDAD	DESCRIPCION	P.UNITARIO	TOTAL
1	1	UND	LLAVIN ELECTRICO DERECHO 120V PARA METAL	L 2,520.00	L 2,520.00
2	1	UND	CANDADO GRANDE DE COMBINACION	L 419.00	L 419.00
SUB TOTAL					L 2,939.00
I.S.V 15%					L 440.85
TOTAL					L 3,379.85

(TRES MIL TRESCIENTOS SETENTA Y NUEVE LEMPIRAS CON 85/100)

OBSERVACIONES: ACT. 6205 TALLER DE ELECTRICIDAD (PARA USO EN MODULO DE INSTALACIONES ELECTRICA RESIDENCIAL)

 Firma Autorizada
 Instituto Nacional de Formación Profesional

 Firma Proveedor
 Acepto las condiciones de esta orden

Sección Proveeduría/Infop-Miraflores
Elaborada por: Jonathan Molina

2023-07-CSR-17-04



 OKV
 Luis Bran



IMPORTACIONES INTERNACIONALES GI PEREZ, S.A. DE C.V

NEXXO BUSINESS PARK OFIBODEGA N° 5

Tels: 8734-6462

Email: info@giperez.com

R.T.N. 08019016851408

Dirección: TEGUCIGALPA, ANILLO PERIFERICO, NEXXO BUSINESS PARK, OFIBODEGA NUMERO 5

Tel: (504) 8734-6462

Factura: 000-002-01-00000732

Fecha Emisión: 19-07-2023 16:34:11

Cliente: INSTITUTO NACIONAL DE FORMACIÓN PROFESIONAL
 Dirección: BLVD. MIRAFLORES EDIFICIO PRINCIPAL TEGUCIGALPA M.D.C.

F.Vencimiento: 2023-07-31

R.T.N: 00000000000000

CAJ: 46FEED-DEC844-774E9A-978103-4AE668-62

Rango Facturación: 000-002-01-00000551 A 000-002-01-00001050

Fecha Límite de Emisión: 04-01-2024

CANT.	DESCRIPCIÓN	PRECIO UNITARIO	DESCUENTOS Y REBAJAS OTORGADAS	TOTAL
1.00	CANDADO GRANDE DE COMBINACIÓN	419.00	0.00	419.00
1.00	LLAVIN ELECTRICO DERECHO 120V PARA METAL	2,520.00	0.00	2,520.00



Ramón Chamorro

Observaciones:			
SON TRES MIL TRESCIENTOS SETENTA Y NUEVE LEMPIRAS CON 85/100.		SUB TOTAL	2,939.00
		IMPORTE EXONERADO	0.00
		IMPORTE EXENTO	0.00
		IMPORTE GRAVADAS 15%	2,939.00
		IMPORTE GRAVADAS 18%	0.00
		DESCUENTOS Y REBAJAS	0.00
No. Correlativo de orden de Compra Exenta:	I.S.V 15%:	440.85	
No. Correlativo de constancia de Registro de Exoneradas:	I.S.V 18%:	0.00	
No. Identificativo del Registro de SAG:	TOTAL L.	3,379.85	

LA FACTURA ES BENEFICIO DE TODOS, EXIJALA

Original: Cliente - Copia 1: Emisor - Copia 2: Archivo



RECIBO POR L 3,379.85

Recibí de INSTITUTO NACIONAL DE FORMACION PROFESIONAL la cantidad de L. 3,379.85 (TRES MIL TRESIENTOS SETENTA Y NUEVE LEMPIRAS CON 85/100). Por cancelación de Factura No. 000-002-01-00000732, Orden de Compra No. 102-2023

Tegucigalpa M.D.C. 19 de Julio del 2023

Mariela Pérez Sánchez
Gerente General
IMPORTACIONES INTERNACIONALES GIPEREZ S.A. DE C.V.
0801-1979-01279

NOTA DE ENTRADA DE MATERIALES Y EQUIPO

BS-RE-007

VERSIÓN 02

PÁGINA de

Nº 127199

Lugar y fecha: Tegucigalpa M.D.C. 24 de Julio de 2023

Proveedor: Importaciones Internacionales Gr Pérez S.A. de C.V. Dirección: col. Miraflores

Orden de Compra: OCD 102-2023 Factura No. 000-002-01-0000 Observaciones: Act. 4205

Concepto de Entrada	COMPRA	<input checked="" type="checkbox"/>
	DONACIÓN	<input type="checkbox"/>
	TRASLADO	<input type="checkbox"/>
	DEVOLUCIÓN	<input type="checkbox"/>

0732

No.	CANTIDAD	UNIDAD	DESCRIPCIÓN	UBICACIÓN			PRECIO UNITARIO	VALOR TOTAL	
				REGLÓN	REF.	EXT.			
1		c/u	candado grande de combinación. Marca: Master color: Rojo						
1		c/u	Llavín eléctrico derecho 120v. para metal.	36920	0596			481	85
			U.L.	36920	0789-A			2898	00
			Req. 0766/408-E						
			Marlene Guzmán						
			Total						

lps. 337985

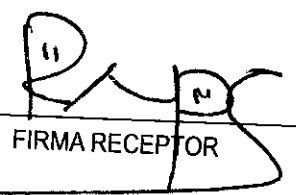
FIRMA RECEPTOR

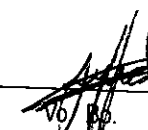
UNIDAD DE ALMACEN GENERAL

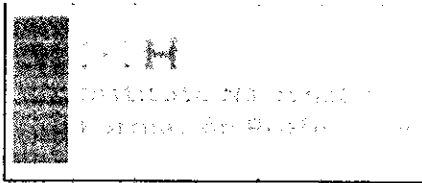

SISTEMA DE GESTIÓN DE CALIDAD		GBS-FO-003	
GESTIÓN DE BIENES Y SERVICIOS		Fecha 05/08/2022	Versión 02
Formato de Cuadro Comparativo de ofertas		Página: 1	de

Solicitud No.: 000616

ACTIVIDAD: 605

SOLICITANTE: ELECTRICIDAD

Fecha: 21/08/2023

No.	DESCRIPCIÓN	CANT.	UNIDAD	PRECIO UNITARIO		IMPORTE		PRECIO UNITARIO		IMPORTE		PRECIO UNITARIO		IMPORTE		PRECIO UNITARIO		IMPORTE	
01	LLAVIN ELECTRICO DERECHO 120 VOLTIOS PARA METAL	1	CU	2520.00	2520.00														
02	CANDADO GRANDE DE COMBINACION	1	CU	419.85	419.85														

GI Perez

2939.00
 440.85

 3,379.85
 107-23

SUMINISTRADOR SELECCIONADO POR:

- Mejor precio: (X)
- Mejor calidad: ()
- Mejor plazo de entrega: ()
- Única fuente: ()
- Tiempo de entrega: ()
- Condiciones de entrega: ()
- Descuento: ()
- Precio CIF FDB GAS: ()

O/C _____ O/C _____ O/C _____ O/C _____ O/C _____
 O/C _____ O/C _____ O/C _____ O/C _____ O/C _____



JEFE PROVEEDURIA

OBSERVACIONES:



IMPORTACIONES INTERNACIONALES GI PEREZ, S.A. DE C.V

NEXXO BUSINESS PARK OFIBODEGA N° 5

Tels: 8734-6462

Email: info@giperez.com

R.T.N. 03019016851408

Dirección: TEGUCIGALPA, ANILLO PERIFERICO, NEXXO

BUSINESS PARK, OFIBODEGA NUMERO 5

Tel: (504) 8734-6462

Cotización: 0-633

Fecha Emision: 22-06-2023 16:23:23

Cliete: INSTITUTO NACIONAL DE FORMACION PROFESIONAL

Dirección: BLVD. MIRAFLORES EDIFICIO PRINCIPAL TEGUCIGALPA M.D.C.

R.T.N: 00000000000000

Tipo de Pago Credito

Cotización en : L.

Fecha Vencimiento : 2023-07-20

CANT.	DESCRIPCION	PRECIO UNITARIO	DESCUENTOS Y REBAJAS OTORGADAS	TOTAL
1.000	CERRADURA ELECTRICA, DERECHA, MARCA YALLE	2.520.00	0.00	2.520.00
1.000	CANDADO ACERADO DIAL CENTRAL DE COMBINACION MASTER LOCK	419.00	0.00	419.00



SON : TRES MIL TRESCIENTOS SETENTA Y NUEVE LEMPIRAS CON 85/100.

Observaciones : PROCESO DE COMPRAS No. COT. 00616-2023

SUB TOTAL	2.939.00
IMPORTE EXONERADO	0.00
IMPORTE EXENTO	0.00
IMPORTE GRAVADAS 15%	2.939.00
IMPORTE GRAVADAS 18%	0.00
DESCUENTOS Y REBAJAS	0.00
I.S.V 15%:	440.85
I.S.V 18%:	0.00
TOTAL L	3.379.85

No. Correlativo de orden de Compra Exenta:
No. Correlativo de constancia de Registro de Exoneradas:
No. Identificativo del Registro de SAG:

Elaborado por:

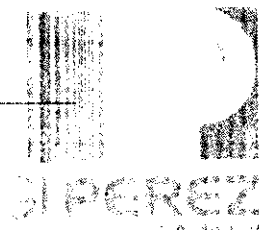

Autorizado por: _____

 Instituto Nacional de Formación Profesional Gobierno de la República	SISTEMA DE GESTIÓN DE CALIDAD	GBS-FO-004	
	GESTIÓN DE BIENES Y SERVICIOS	Fecha 05/08/2022	Versión 02
	Formato de Orden de Compra Mayor	Página 1 de 1	

No. OCU-395-2023
Cot. No. 419-2023

FECHA: 12 JULIO 2023

PROVEEDOR: VARIEDADES YANORI

DIRECCIÓN: TEGUCIGALPA M.D.C.

UNIDAD DE ALMACEN

ENTRÉGUESE A:
INMEDIATA

Entregar antes o el día
CREDITO

Condiciones de Pago

NOTA: El número de esta Orden debe indicarse en la factura original correspondiente. Adjuntar copia de esta Orden a los documentos de cobro respectivo y enviarlos al Departamento Administrativo y Financiero.

Favor suministrar y/o efectuar por nuestra cuenta lo siguiente considerando las condiciones que indicamos a continuación

No.	CANT.	UNIDAD	DESCRIPCION	P.UNITARIO	TOTAL
1	3	UND	IMPRESORA MULTIFUNCIONAL A COLORES SCANNER	L 7,028.00	L 21,084.00
				SUB TOTAL	L 21,084.00
				I.S.V 15%	L 3,162.60
				TOTAL	L 24,246.60

(VEINTICUATRO MIL DOSCIENTOS CUARENTA Y SEIS LEMPIRAS CON 60/100).

OBSERVACIONES: ACT. 4301 DOCUMENTACION E INFORMACION (PARA USO EN LABORES DE OFICINA)

 Firma Autorizada
 Instituto Nacional de Formación Profesional

 GERENTE GENERAL
 TEL. 2225-0687
 TEGUCIGALPA, HONDURAS
 Firma Proveedor
 Acepto las condiciones de esta orden

Sección Proveeduría/Infop-Miraflores
Elaborada por: Jonathan Molina

INFOP AUTORIZADO
 4301-42600
 17 JUL. 2023
 POR: 
 CONTROL PRESUPUESTO

 INSTITUTO NACIONAL DE FORMACIÓN PROFESIONAL
 UNIDAD GESTIÓN DE COBROS

2023 - 07 - 04 - 017-01

NOTA DE ENTRADA DE MATERIALES Y EQUIPO

BS-RE-007

VERSIÓN 02

PÁGINA de

Nº 127224

Lugar y fecha: Tegucigalpa MDC. 21 de Julio 2023

Proveedor: Variedades yanory

Dirección: Col: Miraflores

Orden de Compra: OCU-395-2023

Factura No 000.001.01.00000312

Observaciones: Act: 4301

Concepto de Entrada

COMPRA
DONACIÓN
TRASLADO
DEVOLUCIÓN

No.	CANTIDAD	UNIDAD	DESCRIPCIÓN	UBICACIÓN			PRECIO UNITARIO	VALOR TOTAL
				RENGLÓN	REF.	EXT.		
	3	c/u.	Impresoras multifuncional a colores scanner. Marca: HP. Modelo: Smart Tank 580 Serie: CN3263C23 p. CN3263C262 CN3263C256 color blanco	426	0085		8,082.00	24,246.00
			u. L.					
			Req: 392-E Zeyda Lorena Rivera.					
			393-E Sandy Melissa Medina					
			394-E Adriana Lagos - Total.					24,246.00

FIRMA RECEPTOR

UNIDAD DE ALMACEN GENERAL

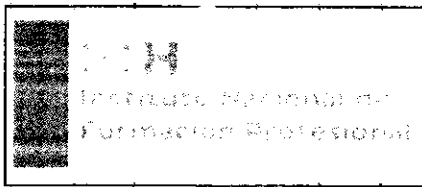

SISTEMA DE GESTIÓN DE CALIDAD		GBS-FO-003	
GESTIÓN DE BIENES Y SERVICIOS		Fecha 05/08/2022	Versión 02
Formato de Cuadro Comparativo de ofertas		Página: 1 de	

Solicitud No.: 000419

ACTIVIDAD: 4301

SOLICITANTE: DOCUMENTACION E INFORMACION

Fecha: 02/05/2023

No.	DESCRIPCIÓN	CANT.	UNIDAD	PRECIO UNITARIO	IMPORTE	PRECIO UNITARIO	IMPORTE	PRECIO UNITARIO	IMPORTE	PRECIO UNITARIO	IMPORTE	PRECIO UNITARIO	IMPORTE
01	IMPRESORA MULTIFUNCIONAL A COLORES	3	CIU	7,028.00	21,084.00	7,589.00							

Comercial Yonca Universal Distribuidora

✓ 21,084.00
 ✓ 3,162.60

 ✓ 24,246.60
 395-23

SUMINISTRADOR SELECCIONADO POR:

O/C _____ O/C _____ O/C _____ O/C _____ O/C _____
 O/C _____ O/C _____ O/C _____ O/C _____ O/C _____

- Mejor precio: (X)
- Mejor calidad: ()
- Mejor plazo de entrega: ()
- Única fuente: ()
- Tiempo de entrega: ()
- Condiciones de entrega: ()
- Descuento: ()
- Precio CIF FOB CAS: ()

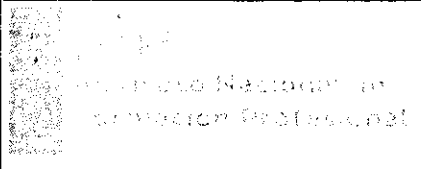

OBSERVACIONES:

	SISTEMA DE GESTION DE CALIDAD		GBS-FO-002	
	GESTIÓN DE BIENES Y SERVICIOS		Fecha 05/08/2022	Versión 02
	Formato de Solicitud de Cotización		Página:: 1 de	

SOLICITANTE: DOCUMENTACION E INFORMACION

02/05/202

Solicitud de suministros No. 000419

Estimado Señor(es): Comercial Yanori

- * Favor cotizar los artículos detallados según calidad y llenar las especificaciones abajo solicitadas.
- * Llenarla a tinta y consignar el número en el sobre cerrado y sellado.
- * Presentar información de las garantías de calidad, funcionamiento y respaldo del producto original del fabricante, mantenimiento, respuestos y servicio.
- * En le caso que amerite indicar marca y modelo.
- * Anotar su R.T.N. y C.A.I. Para mayor información llamar al 2230-0843.

No.	DESCRIPCIÓN	CANTIDAD	UNIDAD	PRECIO UNITARIO	IMPORTE
01	IMPRESORA MULTIFUNCIONAL A COLORES	3	CAJ	7,028.00	21,084.00
Impresora HP SmartTank 580 wifi, flujo continuo.				SUBTOTAL	21,084.00
				15% IMPUESTO	3,162.60
				TOTAL	24,246.60

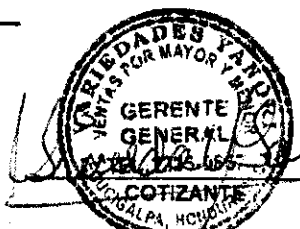

CONDICIONES DE PAGO Crédito _____	FORMATO DE ENTREGA Total _____	LUGAR DE ENTREGA Oficinas de INFOP _____	TIEMPO DE ENTREGA _____
Contado _____	Parcial _____	Almacén Proveedor _____	
Favor colocar porcentajes de descuento si los hay.			
Fecha en que fué entregada la cotización: _____		 JEFE DE PROVEEDURÍA	 GERENTE GENERAL COTIZANTE

 INSTITUCIÓN EDUCATIVA "MARIANO JOSÉ DE SARMIENTO" DEPARTAMENTO DE INFORMÁTICA	SISTEMA DE GESTIÓN DE CALIDAD		GAF-FO-042	
	GESTIÓN ADMINISTRATIVA Y FINANCIERA		Fecha 05/08/2022	Versión 02
	Formato Dictamen Técnico		Página 1 de 1	

DICTAMEN TÉCNICO

Fecha: 26 de abril de 2023

Nombre del Técnico a cargo: Nancy rubio

Actividad Realizada:

Como respuesta al MEMORANDO **UCDI-51-2023**, se realizan las recomendaciones técnicas para la adquisición de equipo electrónico e informático, el cual se describe de la siguiente manera:

- **Impresora multifuncional tipo flujo continuo**, impresión a color, puerto USB, con conexión tipo ethernet, conexión inalámbrica soporte a protocolo 802.11 b/g/n/2.4 (opcional 5.0) GHz, escaneo de documentos manual, resolución máxima de escaneo 12000x2400 dpi, velocidad e impresión hasta 33ppm en B/N y 17ppm en Color, formato de digitación PDF, JPG; inyección de tinta, tamaño máximo de copiado A4/Carta, compatibilidad con sistemas operativos Windows 7 a la actualidad en 32 y 64Bits. Y Mac OS 10.5 a la actualidad.

Recomendaciones: Se recomienda la incorporación de sistema de protección de energía con regulador automática de voltaje (AVR), lo antes descrito para protección la impresora.

Se extiende dicho dictamen para los fines que el usuario crea pertinentes.

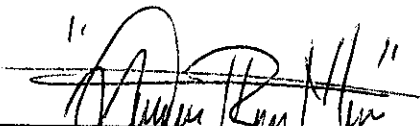

Firma del Técnico a cargo del dictamen
DEPARTAMENTO DE INFORMÁTICA

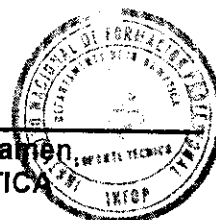



**DISTRIBUIDORA
UNIVERSAL**
TU MEJOR OPCIÓN PARA COMPRAR

99454148

BARRIO VENECIA / PLAZA VENECIA /
PRIMER NIVEL LOCAL NUMERO 08/ TELA

RTN 080:9013578169

CAI: 51A5A1-310911-104C82-E6E688-9DDFAC-79

tiendatela@distribuidorauniversal.hn

Cotizacion Numero : AE-00100

Empresa: Instituto Nacional de Formacion Profecional

Contacto:

Proceso:

Fecha: 28/6/2023 14:36

Distribuidora Universal tiene a bien presentarle la siguiente oferta, con productos de calidad y aun excelente precio...!!!

ITEM	DESCRIPCION	CANT.	IVA	V/U	TOTAL
1	Impresora HP Smarttank 580	3	Si Aplica	L 7,589.00 L	22,767.00
2			Si Aplica	L	-
3				L	-
4					

Observaciones:

ENTREGA INMEDIATA

Credito 30 Dias

Validez de la Oferta x 10 Dias

TOTAL	L.	22,767.00
IMPOR EXE:	L.	-
SUB TOTAL:	L.	22,767.00
ISV:	L.	3,415.05
TOTAL	L.	26,182.05

Los precios y existencia estan sujetos a cambios del Dólar y a movimientos de inventario

Lizeth Garay

Ejecutiva de Ventas Generales

Cel. 504-99454148



EJECUTIVO DE VENTAS

DISTRIBUIDORA UNIVERSAL / TIENDA TELA ATLANTIDA/ TU MEJOR OPCIÓN DE COMPRA



EPSON
EXCEED YOUR VISION

Canon

CDP
CHICAGO DIGITAL POWER ENERGY

APC

VARIEDADES YANORI, de acuerdo a la orden de compra No. 395-2023 a favor

del **INSTITUTO NACIONAL DE FORMACION PROFESIONAL INFOP** con RTN 08019999407456, hace constar que establecemos garantía sobre el siguiente producto:

NO.	Nombre Artículo	Marca	Modelo	Serie
1	IMPRESORA DE FLUJO CONTINUO	HP	580	CN3263C23P ✓
2	IMPRESORA DE FLUJO CONTINUO	HP	580	CN3263C256 ✓
3	IMPRESORA DE FLUJO CONTINUO	HP	580	CN3263C26Z ✓

El cual gozara de una garantía de servicios de acuerdo a las condiciones siguientes:

- 1.- VARIEDADES YANORI suministrara los repuestos y mano de obra por cualquier parte que resulte defectuosa de la fabrica durante un periodo de garantía de 6 meses.
- 2.- Quedara excluida de la garantía: si el producto ha sido dañado por accidente, abuso Alteración, modificación, negligencia, mal uso, instalación inadecuada en enchufe en voltaje inadecuado, mantenimiento inadecuado, así mismo, si el producto ha sido abierto o reparado por personal no autorizado expresamente por **VARIEDADES YANORI**
- 3.- **Uso de la garantía:** Para hacer uso de la garantía es necesario presentar la factura que da origen a la misma.
- 4.- Ningún empleado de **VARIEDADES YANORI**, esta autorizado a hacer modificaciones, Extensiones o adiciones a esta garantía.

Para constancia o interés del cliente se extiende la presente garantía a los 20 días del mes de julio del año 2023.

Recibí conforme _____

Entregado por _____

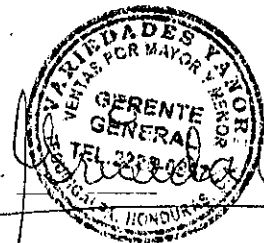

[Handwritten Signature]

15

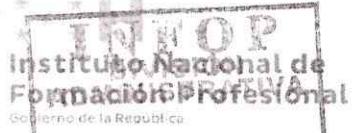
 INSTITUTO NACIONAL DE FORMACIÓN PROFESIONAL Gobierno de la República 17 JUL. 2023	SISTEMA DE GESTIÓN DE CALIDAD	GBS-FO-004	
	GESTIÓN DE BIENES Y SERVICIOS	Fecha 05/08/2022	Versión 02
	Formato de Orden de Compra Mayor	Página 1 de 1	

No. OCU-392-2023
Cot. No. 598-2023

FECHA: 12 JULIO 2023

PROVEEDOR: FERRYMAS

DIRECCIÓN: TEGUCIGALPA M.D.C.

UNIDAD DE ALMACEN

ENTRÉGUESE A:
INMEDIATA

Entregar antes o el día
CREDITO

Condiciones de Pago

NOTA: El número de esta Orden debe indicarse en la factura original correspondiente. Adjuntar copia de esta Orden a los documentos de cobro respectivo y enviarlos al Departamento Administrativo y Financiero.

Favor suministrar y/o efectuar por nuestra cuenta lo siguiente considerando las condiciones que indicamos a continuación

No.	CANT.	UNIDAD	DESCRIPCION	P.UNITARIO	TOTAL
1	20	UND	TAPONES PVC DE DRENAJE DE 2" INYECTADOS	L 23.00	L 460.00
2	25	UND	REDUCCIONES PVC DE ¾ A ½	L 10.00	L 250.00
3	25	UND	VALVULA DE BALIN PLASTICA DE ½	L 65.00	L 1,625.00
4	25	UND	VALVULA CHECK DE ½	L 165.00	L 4,125.00
5	25	UND	ROLLO DE TEFLON DE ¾	L 12.00	L 300.00
6	25	UND	ROLLO DE TEFLON DE ½	L 10.00	L 250.00
7	25	UND	GRIFOS PLASTICOS DE BALIN DE ½	L 65.00	L 1,625.00
8	10	UND	SIFONES PARA PILA DE 2"	L 35.00	L 350.00
9	25	UND	CODOS DE PVC DE 2" INYECTORES	L 28.00	L 700.00
10	25	UND	CODOS DE PVC DE 2" HECHIZOS	L 20.00	L 500.00
11	10	UND	BRIDAS PARA PEGAR SANITARIO	L 245.00	L 2,450.00
12	10	UND	SERVICIOS SANITARIOS	L 2,700.00	L 27,000.00
13	5	UND	LAVAMANOS	L 1,300.00	L 6,500.00
14	4	UND	PAGEMENTO PARA PVC	L 1,200.00	L 4,800.00
				SUB TOTAL	L 50,935.00
				I.S.V 15%	L 7,640.25
				TOTAL	L 58,575.25

(CINCUENTA Y OCHO MIL QUINIENTOS SETENTA Y CINCO LEMPIAS CON 25/100).

OBSERVACIONES: ACT. 6211 CONSTRUCCION CIVIL (PARA CURSOS DE FONTANERIA)





 Firma Autorizada
 Instituto Nacional de Formación Profesional

INFOP AUTORIZADO
 6211 36430
 17 JUL 2023
 CONTROL PRESUPUESTO

 Firma Proveedor
 Acepto las condiciones de este orden

 SECCION PROVEEDURIA
 JEFATURA
 Elaborada por: Jonathan Molina

 OKV
 Juan Bran
 2023-07-17-02



FERRY MAS
S. de R. L.

Su ferretería...

Aldea Germania, Calle Principal,
Casa N° 13, esquina opuesta al
Taller Quintero, Distrito Central, F. M.
Tel.: 8910-2910
E-mail: ferrymas.hn@gmail.com

R.T.N. 08019022362772

FACTURA No.
000-001-01-00000739

FECHA		
24	Julio	23

CLIENTE: INFOP. R.T.N. 08019999407456
DIRECCIÓN: Infop, Teagueigalpa Miraflores.
No OCU - 392 - 2023

CONDICIONES
Contado Crédito Fecha de Vencimiento: 23 Agosto 2,023

CANT.	DESCRIPCION	PRECIO UNIT.	Descuentos y Rebajas Otorgadas	TOTAL
20	Tapón pvc 2" Inyectados	23.00		460.00
25	Reducción PVC 3/4" a 1/2"	10.00		250.00
25	Válvula ballín plástica 1/2"	65.00		1,625.00
25	Válvula Check 1/2"	165.00		4,125.00
25	Kollo Teflón 3/4"	12.00		300.00
25	Kollo Teflón 1/2"	10.00		250.00
25	Grifo plástico ballín 1/2"	65.00		1,625.00
10	Sifón Pl/pila 2"	35.00		350.00
25	Codo 2" Inyectado	28.00		700.00
25	Codo 2" Hechido	20.00		500.00
	VAN			

FECHA LIMITE DE EMISIÓN: 10/11/2023

CAI: E9AF26-44B542-3D459F-907E29-F11CA5-05

No. Correlativo de Orden de Compra Exenta: _____
No. Correlativo de Constancia de registro exonerado: _____
No. Identificativo del registro SAG: _____

Importe Exonerado L.	
Importe Exento L.	
Importe Gravado 15% L.	
Importe Gravado 18% L.	
I. S. V. 15% L.	
I. S. V. 18% L.	
TOTAL A PAGAR L.	

Cantidad en Letras: Un millón



La factura es beneficio de todos "EXIJALA"

Original: Cliente
Copia: Obligado Tributario

[Signature]
FIRMA

IMPRESOR GRAFICOS VASQUEZ S. DE R. L. - R.T.N. 0801909894209 - CERTIFICADO N° 9231-02-10600-33

NUMERO INICIAL: 000-001-01-00000401 - NUMERO FINAL: 000-001-01-00000900

NOTA DE ENTRADA DE MATERIALES Y EQUIPO

BS-RE-007

VERSIÓN 02

PÁGINA de

Nº 127302

Lugar y fecha: Tegucigalpa MDC 27 de Julio 2023

Proveedor: Ferrymas

Dirección: Col: Miraflores

Orden de Compra: OCU-392-2023

Factura No: 000-001-01-00000739

Observaciones: Act: 6211

000-001-01-00000740

Concepto de Entrada	COMPRA	<input checked="" type="checkbox"/>
	DONACIÓN	<input type="checkbox"/>
	TRASLADO	<input type="checkbox"/>
	DEVOLUCIÓN	<input type="checkbox"/>

No.	CANTIDAD	UNIDAD	DESCRIPCIÓN	UBICACIÓN			PRECIO UNITARIO		VALOR TOTAL	
				REGLÓN	REF.	EXT.				
	20	c/u.	Tapon PVC de 2" inyectados.	358	0037	-B	26	45	529	00
	25	c/u.	Reduccion PVC de 3/4" a 1/2"	358	0275		11	50	287	50
	25	c/u.	Valvula de balin plastica 1/2"	358	0291		74	75	1,868	75
	25	c/u.	Valvula de check de 1/2"	369.30	2401	-B	189	75	4,743	75
	25	Rollo	Rollo de teflon de 3/4"	369.30	0250	-DD	13	80	345	00
	25	Rollo	Teflon de 1/2.	369.30	0250	-DD	11	50	287	50
	25	c/u.	Grifos plasticos balin 1/2"lave	369.30	0479		74	75	1,868	75
	10	c/u.	Sifón para pila 2"	358	0174	-A	40	25	402	50
	25	c/u.	Codo pvc. de 2" inyectados	358	0037	-B.	32	20	805	00
	25	c/u.	Codo pvc. de 2" hechizos.	358	0037		23	00	575	00
	10	c/u.	Bridas para pegar sanitario (Huk)	369.30	0028	'C'	281	75	2,817	50
			VAN - - - -						14,530	25

 FIRMA RECEPTOR



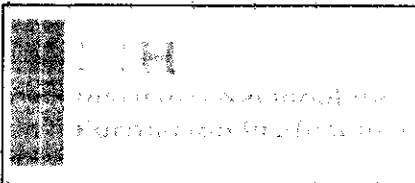

Solicitud No.: 000598

ACTIVIDAD: 6211

SOLICITANTE: CONSTRUCCION CIVIL

Fecha: 16/08/2023

No.	DESCRIPCIÓN	CANT.	UNIDAD	Cainez		FERRY MAS		Ferre Sui		PRECIO UNITARIO	IMPORTE	PRECIO UNITARIO	IMPORTE	
				PRECIO UNITARIO	IMPORTE	PRECIO UNITARIO	IMPORTE	PRECIO UNITARIO	IMPORTE					
01	TAPONES PVC DE DRENAJE DE 2" INYECTADOS	20	CU	32.15		23.00	460.00	30.10						
02	REDUCCIONES PVC DE 3/4" A 1/2"	25	CU	20.00		10.00	250.00	18.00						
03	VALVULA DE BALIN PLASTICA DE 1/2"	25	CU	79.50		65.00	1625.00	78.00						
04	VALVULA CHEK DE 1/2"	25	CU	206.00		165.00	4125.00	205.00						
05	ROLLO TEFLON DE 3/4"	25	CU	23.00		12.00	300.00	21.00						
06	ROLLO TEFLON DE 1/2"	25	CU	15.00		10.00	250.00	15.00						
07	GRIFOS PLASTICOS DE BALIN DE 1/2"	25	CU	87.00		65.00	1625.00	85.00						
08	SIFONES PARA PILA DE 2"	10	CU	44.00		35.00	350.00	45.00						
09	CODOS DE PVC DE 2" INYECTADOS	25	CU	35.00		28.00	700.00	33.00						
10	CODOS PVC DE 2" HECHIZOS	25	CU	35.00		20.00	500.00	35.00						
11	BRIDAS PARA PEGAR SANITARIOS	10	CU	320.00		245.00	2450.00	310.00						
12	SERVICIOS SANITARIOS	10	CU	3550.00		2700.00	27000.00	3500.00						
13	LAVAMANOS	5	CU	1715.00		1300.00	6500.00	1700.00						
14	PEGAMENTO PARA PVC	4	1/4	1805.00		1200.00	4800.00	1800.00						

59935.00
 71040.25
 585750.25
 392.25
 OIC

SUMINISTRADOR SELECCIONADO POR:

- Mejor precio: (X)
- Mejor calidad: ()
- Mejor plazo de entrega: ()
- Única fuente: ()
- Tiempo de entrega: ()
- Condiciones de entrega: ()
- Descuento: ()
- Precio CIF FDB GAS: ()

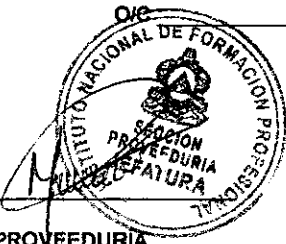

JEFE PROVEEDURÍA

OIC _____ OIC _____ OIC _____ OIC _____
 OIC _____ OIC _____ OIC _____ OIC _____
 OBSERVACIONES:

	SISTEMA DE GESTION DE CALIDAD	GBS-FO-002	
	GESTIÓN DE BIENES Y SERVICIOS	Fecha 05/08/2022	Versión 02
	Formato de Solicitud de Cotización	Página: 1 de	

SOLICITANTE: CONSTRUCCION CIVIL

16/06/20

Solicitud de suministros No. 000598

Estimado Señor(es): Ferry Mas

- * Favor cotizar los artículos detallados según calidad y llenar las especificaciones abajo solicitadas.
- * Llenarla a tinta y consignar el número en el sobre cerrado y sellado.
- * Presentar información de las garantías de calidad, funcionamiento y respaldo del producto original del fabricante, mantenimiento, respuestos y servicio.
- * En el caso que amerite indicar marca y modelo.
- * Anotar su R.T.N. y C.A.I. Para mayor información llamar al 2230-0843.

No.	DESCRIPCIÓN	CANTIDAD	UNIDAD	PRECIO UNITARIO	IMPORTE
01	TAPONES PVC DE DRENAJE DE 2" INYECTADOS	20	C/U	23.00	460.00
02	REDUCCIONES PVC DE 3/4" A 1/2"	25	C/U	10.00	250.00
03	VALVULA DE BALIN PLASTICA DE 1/2"	25	C/U	65.00	1,625.00
04	VALVULA CHEK DE 1/2"	25	C/U	165.00	4,125.00
05	ROLLO TEFLON DE 3/4"	25	C/U	12.00	300.00
06	ROLLO TEFLON DE 1/2"	25	C/U	10.00	250.00
07	GRIFOS PLASTICOS DE BALIN DE 1/2"	25	C/U	65.00	1,625.00
08	SIFONES PARA PILA DE 2"	10	C/U	35.00	350.00
09	CODOS DE PVC DE 2" INYECTADOS	25	C/U	28.00	700.00
10	CODOS PVC DE 2" HECHIZOS	25	C/U	20.00	500.00
11	BRIDAS PARA PEGAR SANITARIOS	10	C/U	245.00	2,450.00
12	SERVICIOS SANITARIOS	10	C/U	2,700.00	27,000.00
13	LAVAMANOS	5	C/U	1,300.00	6,500.00
14	PEGAMENTO PARA PVC	4	1/4	1,200.00	4,800.00

CONDICIONES DE PAGO
Crédito

FORMATO DE ENTREGA
Total

LUGAR DE ENTREGA
Oficinas de INFOP

TIEMPO DE ENTREGA
1 Semana

Contado
Favor colocar porcentajes de descuento si los hay.

Parcial Almacén Proveedor

Fecha en que fué entregada

la cotización: 23 Junio



Luis Rios
COTIZANTE

SUBTOTAL	50,750	00
15% IMPUESTO	7,640	25
TOTAL	58,390	25



	SISTEMA DE GESTION DE CALIDAD		GBS-FO-002	
	GESTIÓN DE BIENES Y SERVICIOS		Fecha 05/08/2022	Versión 02
	Formato de Solicitud de Cotización		Página:: 1 de	

SOLICITANTE: CONSTRUCCION CIVIL

16/06/20

Solicitud de suministros No. 000598

Estimado Señor(es): Ferresur

- * Favor cotizar los artículos detallados según calidad y llenar las especificaciones abajo solicitadas.
- * Llenarla a tinta y consignar el número en el sobre cerrado y sellado.
- * Presentar información de las garantías de calidad, funcionamiento y respaldo del producto original del fabricante, mantenimiento, respuestos y servicio.
- * En el caso que amerite indicar marca y modelo.
- * Anotar su R.T.N. y C.A.I. Para mayor información llamar al 2230-0843.

No.	DESCRIPCIÓN	CANTIDAD	UNIDAD	PRECIO UNITARIO		IMPORTE	
01	TAPONES PVC DE DRENAJE DE 2" INYECTADOS	20	C/U	30	10	600	00
02	REDUCCIONES PVC DE 3/4" A 1/2"	25	C/U	18	00	450	00
03	VALVULA DE BALIN PLASTICA DE 1/2"	25	C/U	78	00	1950	00
04	VALVULA CHEK DE 1/2"	25	C/U	205	00	5,125	00
05	ROLLO TEFLON DE 3/4"	25	C/U	21	00	525	00
06	ROLLO TEFLON DE 1/2"	25	C/U	15	00	375	00
07	GRIFOS PLASTICOS DE BALIN DE 1/2"	25	C/U	85	00	2,125	00
08	SIFONES PARA PILA DE 2"	10	C/U	45	00	450	00
09	CODOS DE PVC DE 2" INYECTADOS	25	C/U	33	00	825	00
10	CODOS PVC DE 2" HECHIZOS	25	C/U	35	00	875	00
11	BRIDAS PARA PEGAR SANITARIOS	10	C/U	370	00	3,700	00
12	SERVICIOS SANITARIOS	10	C/U	3,500	00	35,000	00
13	LAVAMANOS	5	C/U	1,700	00	8,500	00
14	PEGAMENTO PARA PVC	4	1/4	1,800	00	7,200	00

CONDICIONES DE PAGO
Crédito

FORMATO DE ENTREGA
Total

LUGAR DE ENTREGA
Oficinas de INFOP

TIEMPO DE ENTREGA
1 Semana

Contado
Favor colocar porcentajes de descuento si los hay.

Parcial

Almacén Proveedor

Fecha en que fué entregada la cotización: 23/8



Marcos Paredes
COTIZANTE

15% IMPUESTO

70,057

50

TOTAL

77,104

50

Handwritten signature or initials in black ink, consisting of several stylized, overlapping strokes.

 Instituto Nacional de Formación Profesional	SISTEMA DE GESTION DE CALIDAD	GBS-FO-002	
	GESTIÓN DE BIENES Y SERVICIOS	Fecha 05/08/2022	Versión 02
	Formato de Solicitud de Cotización	Página:: 1	de

SOLICITANTE: CONSTRUCCION CIVIL



16/06/2

Solicitud de suministros No. 000598

Estimado Señor(es): Ferreteria Lainez

- * Favor cotizar los artículos detallados según calidad y llenar las especificaciones abajo solicitadas.
- * Llenarla a tinta y consignar el número en el sobre cerrado y sellado.
- * Presentar información de las garantías de calidad, funcionamiento y respaldo del producto original del fabricante, mantenimiento, respuestos y servicio.
- * En el caso que amerite indicar marca y modelo.
- * Anotar su R.T.N. y C.A.I. Para mayor información llamar al 2230-0843.

No.	DESCRIPCIÓN	CANTIDAD	UNIDAD	PRECIO UNITARIO		IMPORTE	
01	TAPONES PVC DE DRENAJE DE 2" INYECTADOS	20	C/U	32	15	643	0
02	REDUCCIONES PVC DE 3/4" A 1/2"	25	C/U	20	00	500	0
03	VALVULA DE BALIN PLASTICA DE 1/2"	25	C/U	79	50	1,975	0
04	VALVULA CHEK DE 1/2"	25	C/U	206	00	5,150	0
05	ROLLO TEFLON DE 3/4"	25	C/U	23	00	575	0
06	ROLLO TEFLON DE 1/2"	25	C/U	15	00	375	0
07	GRIFOS PLASTICOS DE BALIN DE 1/2"	25	C/U	87	00	2,175	0
08	SIFONES PARA PILA DE 2"	10	C/U	44	00	4,40	00
09	CODOS DE PVC DE 2" INYECTADOS	25	C/U	35	00	875	0
10	CODOS PVC DE 2" HECHIZOS	25	C/U	35	00	875	0
11	BRIDAS PARA PEGAR SANITARIOS	10	C/U	320	00	3,200	00
12	SERVICIOS SANITARIOS	10	C/U	3,550	00	35,500	00
13	LAVAMANOS	5	C/U	1,715	00	8,575	00
14	PEGAMENTO PARA PVC	4	1/4	1805	00	7,220	0

CONDICIONES DE PAGO Crédito <u>X</u>	FORMATO DE ENTREGA Total <u>X</u>	LUGAR DE ENTREGA Oficinas de INFOP <u>A</u>	TIEMPO DE ENTREGA <u>12 DIAS</u>
Contado _____ Favor colocar porcentajes de descuento si los hay.	Parcial _____	Almacén Proveedor _____	
Fecha en que fué entregada la cotización: <u>20 de junio</u>	 JEFE DE PROVEEDURIA		 FL Ferreteria Lainez
			 CARLOS HERNANDEZ COTIZANTE

Para consultas respecto a los suministros o equipos solicitados nuestro correo electrónico es: consultasproveedores@infop.hn
 COTIZACIÓN QUE NO CONTenga TODA LA INFORMACIÓN SOLICITADA SERÁ RECHAZADA

SUBTOTAL	70,211.70	70
15% IMPUESTO		
TOTAL	78,289.70	70

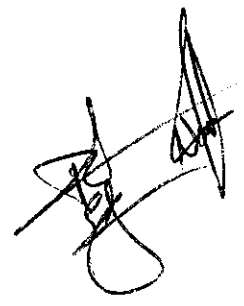
A handwritten signature in black ink, consisting of several overlapping loops and strokes, located in the lower-middle portion of the page.

14

 Instituto Nacional de Formación Profesional Gobierno de la República	SISTEMA DE GESTIÓN DE CALIDAD	GBS-FO-004	
	GESTIÓN DE BIENES Y SERVICIOS	Fecha 05/08/2022	Versión 02
	Formato de Orden de Compra Mayor	Página 1 de 1	

No. OCU-403-2023
Cot. No. 484-2023

FECHA: 13 JULIO 2023

PROVEEDOR: UNICOMER DE HONDURAS S.A. DE C.V.

DIRECCIÓN: TEGUCIGALPA M.D.C.

UNIDAD DE ALMACEN

ENTRÉGUESE A:
INMEDIATA

Entregar antes o el día
CREDITO

Condiciones de Pago

NOTA: El número de esta Orden debe indicarse en la factura original correspondiente. Adjuntar copia de esta Orden a los documentos de cobro respectivo y enviarlos al Departamento Administrativo y Financiero.

Favor suministrar y/o efectuar por nuestra cuenta lo siguiente considerando las condiciones que indicamos a continuación

No.	CANT.	UNIDAD	DESCRIPCION	P.UNITARIO	TOTAL
1	3	UND	IMPRESORA MULTIFUNCIONAL DE FLUJO CONTINUO EPSON L5290	L 11,357.00	L 34,071.00
				SUB TOTAL	L 34,071.00
				I.S.V 15%	L 5,110.65
				TOTAL	L 39,181.65

(TREINTA Y NUEVE MIL CIENTO OCHENTA Y UN LEMPIRAS CON 65/100).

OBSERVACIONES: ACT. 6207 TALLER DE MECANICA INDUSTRIAL (PARA USO EN LABORES DE OFICINA)

 Firma Autorizada
 Instituto Nacional de Formación Profesional

 Firma Proveedor
 Acepto las condiciones de esta orden
 0801-1985-14777

Sección Proveeduría/Infop-Miraflores
Elaborada por: Jonathan Molina



2023-07-04 - 17-07

UNION COMERCIAL DE
HONDURAS S.A DE C.V.
LA CURACAO

Casa Matriz: Col. Los Profesionales
Calle principal Lomas del Mayab Ave.
Republica de Costa Rica Tel 2239-8414
Sucursal: CDR CORPORATIVA TEG
Col. Los Profesionales Calle principal L
Telefono 2239-8414

20/07/2023 12:25

FACTURA No.056-007-01-00111095

CAI: DA159A-E785E1-A2488

C-00265F-4E869C-53

Fecha Limite Emision: 06-JAN-24

Rango autorizado: 0560070100111001

al 0560070100112000

RTN 08019000232491

NOMBRE: INST.FORMACION PROFESIONAL INF
OP REGION SUR

RTN: 08019999407456

NUMERO DE COTIZACION

31996673

UDS Producto	PU	Importe
3-463000700019 L	11,357.96 L	34,073.88
EPSON L8590 ECOTANK MULTIFUNCIONAL L5 B		
Descho y Reb. Otorgado	L	2.88
Sub Total Gravado	L	34,071.00
Sub Total Exento	L	0.00
Sub Total Exonerado	L	0.00
Total Transaccion	L	34,071.00
ISV 15%	L	5,110.65
	L	

TOTAL FACTURA L 39,181.65

EFFECTIVO L 39,181.65

CAMBIO L 0.00

TOTAL PAGADO: L 39,181.65

TREINTA Y NUEVE MIL CIENTO OCHENTA Y UN
CON 65/100 LEMPIRAS

** TOTAL AHORRADO : L 2.88

G. de Compra Exenta:
Req. Exonerado No.:
Req. Sector Agro. No.:

VENDEDOR 1751404 ALLAN JOSUE LOPEZ ROQU
CAJERO Lopez, Allan Josue
CAJA CAJA 02 TEG
Email: gerencisgeneral_hn@unicomer.com
#DOC INTERNO:
59400100161

GTN 179

Original: Cliente
Copia: Obligado tributario emisor

Para cualquier reclamo
debe presentar su factura

La garantía mínima en todas nuestras
líneas de producto es

Lina Jim

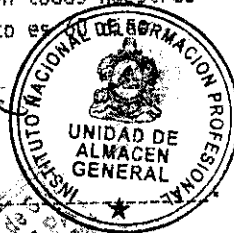

Serie No.:

IMEI No.:

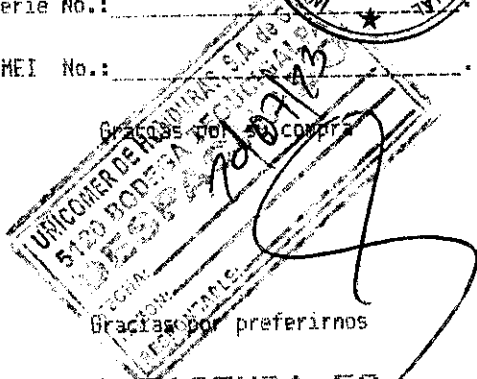

Gracias por preferirnos

**LA FACTURA ES
BENEFICIO DE TODOS
EXIJALA !**

NOTA DE ENTRADA DE MATERIALES Y EQUIPO

BS-RE-007

VERSIÓN 02

PÁGINA de

Nº 127225

Lugar y fecha: Tegucigalpa MDC 24 de Julio 2023

Proveedor: Unicomer De Honduras S.A Dec.V Dirección: Col: Miraflores

Orden de Compra: OCU - 403 - 2023 Factura No. 056 007 D1 D011095 Observaciones: Act: 6207

Concepto de Entrada	COMPRA	<input checked="" type="checkbox"/>
	DONACIÓN	<input type="checkbox"/>
	TRASLADO	<input type="checkbox"/>
	DEVOLUCIÓN	<input type="checkbox"/>

No.	CANTIDAD	UNIDAD	DESCRIPCIÓN	UBICACIÓN			PRECIO UNITARIO	VALOR TOTAL
				REGLÓN	REF.	EXT.		
	3	cu.	Impresoras multifuncional Epson L5590 Marca: Epson Modelo: C622C Serie: XBBV014532 XBBV014538 XBBV014551 Color negro.	426	0085		13,060.55	39,181.65
			U.L.					
			Req: 395-E Walter L. Flores 396-E Jorge Lopez. Alvarenga 397-E Cesar Gustavo Fu.					
			Total.					39,181.65

FIRMA RECEPTOR

UNIDAD DE ALMACEN GENERAL

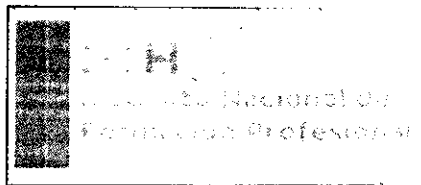

SISTEMA DE GESTIÓN DE CALIDAD		GBS-FO-003	
GESTIÓN DE BIENES Y SERVICIOS		Fecha 05/08/2022	Versión 02
Formato de Cuadro Comparativo de ofertas		Página: 1 de	

Solicitud No.: 000484

ACTIVIDAD: 6207

SOLICITANTE: MECANICA INDUSTRIAL

Fecha: 24/05/2023

No.	DESCRIPCIÓN	CANT.	UNIDAD	Unicomel		Computer							
				PRECIO UNITARIO	IMPORTE	PRECIO UNITARIO	IMPORTE	PRECIO UNITARIO	IMPORTE	PRECIO UNITARIO	IMPORTE	PRECIO UNITARIO	IMPORTE
01	IMPRESORA MULTIFUNCIONAL FLUJO CONTINUO WIFI	3	CAJ	11,357.00	34,071.00	15,509.97							

/ 5,110.65
 / 39,181.65
 403-23

SUMINISTRADOR SELECCIONADO POR:

- Mejor precio: (X)
- Mejor calidad: ()
- Mejor plazo de entrega: ()
- Única fuente: ()
- Tiempo de entrega: ()
- Condiciones de entrega: ()
- Descuento: ()
- Precio CIF FDB GAS: ()

O/C _____ O/C _____ O/C _____ O/C _____ O/C _____
 O/C _____ O/C _____ O/C _____ O/C _____ O/C _____

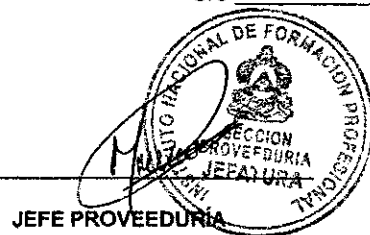

JEFE PROVEEDURÍA

OBSERVACIONES: Se adjudica en base Cuadro 198-23

Comisión Nacional de Profesiones y Regulación Profesional	SISTEMA DE GESTION DE CALIDAD	GBS-FC-092	
	GESTIÓN DE BIENES Y SERVICIOS	Fecha 05/08/2022	Versión 02
	Formato de Solicitud de Cotización	Página: 1 de	

SOLICITANTE: REFRIGERACION A/A

05/03/202

Solicitud de suministros No. 000198

Estimado Señor(es): Compu ser

- * Favor cotizar los artículos detallados según calidad y llenar las especificaciones abajo solicitadas.
- * Llenarla a tinta y consignar el número en el sobre cerrado y sellado.
- * Presentar información de las garantías de calidad, funcionamiento y respaldo del producto original del fabricante, mantenimiento, respuestos y servicio.
- * En le caso que amerite indicar marca y modelo.
- * Anotar su R.T.N. y C.A.I. Para mayor información llamar al 2230-0843.

No.	DESCRIPCIÓN	CANTIDAD	UNIDAD	PRECIO UNITARIO	IMPORTE
01	IMPRESORA MULTIFUNCIONAL FLUJO CONTINUO.IMPRESION A COLOR,PUERTO USB,CONEXION TIPO ETHERNERT,VER OTRAS	3	CIU	15,509 97	46,529 91
<i>Especificaciones Pagina siguiente</i>				SUBTOTAL	46,529 91
				15% IMPUESTO	6,979 49
				TOTAL	53,509 40

mitos R

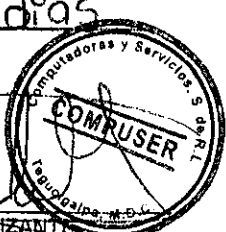
CONDICIONES DE PAGO Crédito <u>30 días</u>	FORMATO DE ENTREGA Total <input checked="" type="checkbox"/>	LUGAR DE ENTREGA Oficinas de INFOP <input checked="" type="checkbox"/>	TIEMPO DE ENTREGA <u>10 días</u>
Contado _____	Parcial _____	Almacén Proveedor _____	
Favor colocar porcentajes de descuento si los hay.			
Fecha en que fué entregada la cotización: _____	 JEFE DE PROCEDURIA	 COTIZANTE	

Para consultas respecto a los suministros o equipos solicitados nuestro correo electrónico es: consultasproveedores@infop.hn
COTIZACIÓN QUE NO CONTenga TODA LA INFORMACIÓN SOLICITADA SERÁ RECHAZADA

C

Cotizacion



EMPRESA : CURACAO

Cliente: INFOP

Fecha 08 MARZO 2023

ARTICULO	MARCA	SKU	CANTIDAD	P. NORMAL	P. OFERTA	PRECIO CORPORATIVO	TOTAL	TOTAL P. NORMAL	AHORRA
IMPRESORA MULTIFUNCONAL	EPSON	LS,290	3	€14,997.00	€14,497.00	€11,357.00	€34,071.00	€44,991.00	€10,920.00
							€34,071.00		

GARANTIA 12 MESES SIN IVA
Entrega 3 dias Aplican Restricciones

NOTA: Precio de Corporativo valido hasta el 30/03/2023 se podra mantener consultando antes con el ejecutivo de ventas. La existencia en este momento es idonea

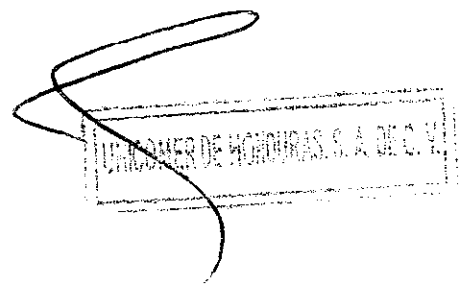

Handwritten signature



COMPUTADORAS Y SERVICIOS S. de R.L de CV
 BLVD. LOS PROCERES, EDIFICIO DE ESQUINA CONTIGUO A CERAGEM,
 DISTRITO CENTRAL HONDURAS
 Tel.: 2217-1950 Fax.: 0
 compuser@corporacionoliva.hn
 R.T.N 05019003075248

COTIZACION
 Fecha: 14/03/2023
 Hora: 09:44:19 AM
 Numero: 00349353
 Vendedor: JACKELINE ROQUE

RTN : 08019999407456

INSTITUTO NACIONAL DE FORMACION PROFESIONAL(INFOP)

COL. KENNEDY, BOULEVARD CENTRO AMERICA, EDIFICIO ADMINISTRATIVO, INFO

Qty	Item Interno	Producto	Gar./Dias	Valor Unitario	Total
3	GX7010	IMPRESORA CANON GX7010 COLOR MULTIFUNCIONAL FLUJO CON	365 L.	15,509.97 L.	46,529.91

U.L.

Esta Cotizacion tiene una vigencia de 3 días, Precios pueden variar sin notificación.
 Vigencia no aplica en promociones. Ofertas validas dentro del mes al cual apliquen.

Observaciones:

SubTotal	L.	46,529.91
Descuento	L.	0.00
Importe Exonerado	L.	0.00
Importe Exento	L.	0.00
Imp. Impuesto 15%	L.	46,529.91
ISV 5%	L.	6,979.49
Total	L.	53,509.40

Entregado Por:

Recibido Por:

17

 Instituto Nacional de Formación Profesional Gobierno de la República	SISTEMA DE GESTIÓN DE CALIDAD	GBS-FO-005	
	GESTIÓN DE BIENES Y SERVICIOS	Fecha 05/08/2022	Versión 02
	Formato de Orden de Compra Menor	Página 1 de 1	

No. OCD-103-2023
Cot. No. 567-2023

FECHA: 13 JULIO 2023

PROVEEDOR: ACOSA

DIRECCIÓN: TEGUCIGALPA M.D.C.

UNIDAD DE ALMACEN

ENTRÉGUESE A:
INMEDIATA

Entregar antes o el día
CREDITO

Condiciones de Pago

NOTA: El número de esta Orden debe indicarse en la factura original correspondiente. Adjuntar copia de esta Orden a los documentos de cobro respectivo y enviarlos al Departamento Administrativo y Financiero.

Favor suministrar y/o efectuar por nuestra cuenta lo siguiente considerando las condiciones que indicamos a continuación

No.	CANT.	UNIDAD	DESCRIPCION	P.UNITARIO	TOTAL
1	3	UND	BOTE TINTA EPSON T664 CYAN	L 210.43	L 631.29
2	3	UND	BOTE TINTA EPSON T664 AMARILLO	L 210.43	L 631.29
3	3	UND	BOTE TINTA EPSON T664 MAGENTA	L 210.43	L 631.29
SUB TOTAL					L 1,893.87
I.S.V 15%					L 284.08
TOTAL					L 2,177.95

(DOS MIL CIENTO SETENTA Y SIETE LEMPTRAS CON 95/100)

OBSERVACIONES: ACT. 4401 PROMOCION E INSCRIPCION DE CURSOS (PARA USO EN LABORES DE OFICINA)

Firma Autorizada
Instituto Nacional de Formación Profesional



Depto. Corporativo Tegucigalpa
Firma Proveedor
Acepto las condiciones de esta orden

Sección Proveeduría/Infop-Miraflores
Elaborada por: Jonathan Molina

INFOP
AUTORIZADO
4401-39600
17 JUL 2023
POR: 
CONTROL PRESUPUESTO

UNIDAD GESTIÓN DE COBROS

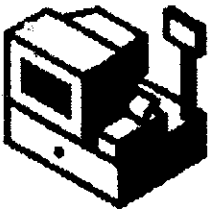
2023-07-OCR-17-03

**ACCESORIOS PARA COMPUTADORAS Y OFICINAS S.A de C.V.**

RTN: 05019995108892

Oficina Principal 6 Ave. 3 Cll. Bo. Guamilito N.O., San Pedro Sula, Cortes, Honduras.

TIENDA BLVD MORZAN TGA, Blvd. Morazán, Tegucigalpa

R.T.N. 05019995108892, Tegucigalpa, Honduras

Correo Electronico: gerencia@acosa.com.hn

TEL:2239-4036

CAI: 0490F1-75F2A9-14469C-C6C4E3-FC284C-FC**FACTURA
004-001-01-00126935**

Fecha	# Referencia	Codigo Cliente
17/07/2023 11:31:03 a.m.	922628	CCTEG00333

Cliente	RTN	Dirección
INSTITUTO NACIONAL DE FORMACION PROFESIONAL I	08019999407456	Contiguo a Transito Miraflores.

Telefono	TIENDA	Orden de Compra #	Terminos
22300886	TIENDA BLVD MORZ	103-2023	CREDITO

Asesor de Ventas	Elaborado por
Ventas Oncae/Alejandra Roveló	Isabel Cristina Aguilar

No. Correlativo de orden de compra exenta	No. Correlativo de constancia de registro exonerado	No. Identificacion del registro de la SAG

CANT.	CODIGO	DESCRIPCION	Precio Unitario	Descuentos y Rebajas Otorgadas	ISV	TOTAL
3	A25324	TINTA EPS T664 YELL L110/L200/	L. 210.43		ISV	L. 631.29
3	A25322	TINTA EPS T664 CYAN L110/L200/	L. 210.43		ISV	L. 631.29
3	A25323	TINTA EPS T664 MAG L110/L200/L	L. 210.43		ISV	L. 631.29



NOMBRE Y FIRMA, RECIBI CONFORME	Totales
Importe Exonerado	L.
Importe Exento	L. 0.00
Importe Gravado 15%	L. 1,893.87
Importe Gravado 18%	L. 0.00
I.S.V 15%	284.08
I.S.V 18%	0.00
Total a Pagar	L. 2,177.95

Por Cada Cheque Devuelto Se Cobrará Un Recargo de L.750.00

Total en Letras: DOS MIL CIENTO SETENTA Y SIETE LEMPIRAS CON 95/100 Limite Emision: 02/02/2024

Rango Autorizado: Del: 004-001-01-00120001 Hasta: 004-001-01-00145000

ORIGINAL: CLIENTE - COPIA: ARCHIVO - COPIA: OBLIGADO TRIBUTARIO

LA FACTURA ES BENEFICIO DE TODOS EXIJALA



R. T. N: 05019995108892

RECIBO NO. 004-001-01-00126935

LPS 2,177.95

Fecha: 17/7/2023

RECIBIMOS DE: INSTITUTO NACIONAL DE FORMACION PROFESIONAL INFOP

LA CANTIDAD DE: DOS MIL CIENTO SETENTA Y SIETE LEMPIRAS CON 95/100 CTVS

POR CONCEPTO DE: TRAMITE DE PAGO DE LA FACTURA N° 004-001-01-00126935

LA CUAL ESTA RESPALDADA CON ORDEN DE COMPRA N° OCD-103-2023

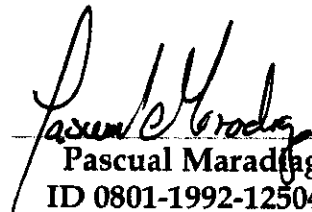
Pascual Maradaga
ID 0801-1992-12504

Supervisor Dept. De Credito TGU

DEPARTAMENTO DE CREDITOS Y COBROS
Bvd. Morazan, Frente Iglesia La Guadalupe
Teléfonos: 2239-4036 / 37
E-Mail: creditoconta@acosa.com.hn



NOTA DE ENTRADA DE MATERIALES Y EQUIPO

BS-RE-007

VERSIÓN 02

PÁGINA de

Nº 127198

Concepto de Entrada

COMPRA
DONACIÓN
TRASLADO
DEVOLUCIÓN

Lugar y fecha: Tegucigalpa M.D.C. 24 de Julio de 2023

Proveedor: ACOSA

Dirección: col. Miraflores

Orden de Compra: OCD 103-2023

Factura No. 004-001-01-0012

Observaciones: Act. 4401

6935

No.	CANTIDAD	UNIDAD	DESCRIPCIÓN	UBICACIÓN			PRECIO UNITARIO	VALOR TOTAL
				REGLÓN	REF.	EXT.		
	3	Bote	Tinta para Impresora EPSON T664 Yellow (L110/L200).	396	1597		241.9945	72598
	3	Bote	Tinta para Impresora EPSON T664 cyan (L110/L200).	396	1597		241.9945	72598
	3	Bote	Tinta para Impresora EPSON T664 Magenta (L110/L200).	396	1597		241.9967	72599
			U.L.					
			Req. 0765 Hector Valdés					
			Total					217795

FIRMA RECEPTOR

Bo.



	SISTEMA DE GESTIÓN DE CALIDAD		GBS-FO-003	
	GESTIÓN DE BIENES Y SERVICIOS		Fecha 05/08/2022	Versión 02
	Formato de Cuadro Comparativo de ofertas		Página: 1 de	

Solicitud No.: 000567

ACTIVIDAD: 4401

SOLICITANTE: PROMOCION E INSCRIPCION DE CURSOS

Fecha: 14/06/2023

No.	DESCRIPCIÓN	CANT.	UNIDAD	ACOSA											
				PRECIO UNITARIO	IMPORTE	PRECIO UNITARIO	IMPORTE	PRECIO UNITARIO	IMPORTE	PRECIO UNITARIO	IMPORTE	PRECIO UNITARIO	IMPORTE		
01	BOTES DE TINTA DE COLOR CYAN EPSON 664	3	C/U	210.43	631.29										
02	BOTES DE TINTA COLOR AMARILLO EPSON 664	3	C/U	210.43	631.29										
03	BOTES DE TINTA COLOR MAGENTA EPSON 664	3	C/U	210.43	631.29										

✓ 1,893.87
 ✓ 284.08
 —————
 ✓ 2,177.95
 103-23

SUMINISTRADOR SELECCIONADO POR:

O/C _____ O/C _____ O/C _____ O/C _____ O/C _____
 O/C _____ O/C _____ O/C _____ O/C _____ O/C _____

Mejor precio: (X)
 Mejor calidad: ()
 Mejor plazo de entrega: ()
 Única fuente: ()
 Tiempo de entrega: ()
 Condiciones de entrega: ()
 Descuento: ()
 Precio CIF FDB GAS: ()

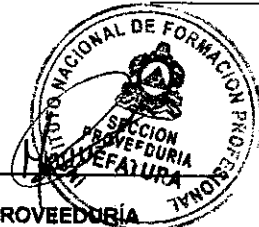

JEFE PROVEEDURÍA

OBSERVACIONES:

	SISTEMA DE GESTION DE CALIDAD	GBS-FO-002	
	GESTIÓN DE BIENES Y SERVICIOS	Fecha 05/08/2022	Versión 02
	Formato de Solicitud de Cotización	Página::	1 de

SOLICITANTE: PROMOCION E INSCRIPCION DE CURSOS

14/06/202

Solicitud de suministros No. 000567

Estimado Señor(es): Acosa.

- * Favor cotizar los artículos detallados según calidad y llenar las especificaciones abajo solicitadas.
- * Llenarla a tinta y consignar el número en el sobre cerrado y sellado.
- * Presentar información de las garantías de calidad, funcionamiento y respaldo del producto original del fabricante, mantenimiento, respuestos y servicio.
- * En le caso que amerite indicar marca y modelo.
- * Anotar su R.T.N. y C.A.I. Para mayor información llamar al 2230-0843.

No.	DESCRIPCIÓN	CANTIDAD	UNIDAD	PRECIO UNITARIO		IMPORTE	
01	BOTES DE TINTA DE COLOR CYAN EPSON 664	3	C/U	L. 210	43	L. 631	29
02	BOTES DE TINTA COLOR AMARILLO EPSON 664	3	C/U	L. 210	43	L. 631	29
03	BOTES DE TINTA COLOR MAGENTA EPSON 664	3	C/U	L. 210	43	L. 631	29
				SUBTOTAL		1,893	87
				15% IMPUESTO		284	08
				TOTAL		2.177	95

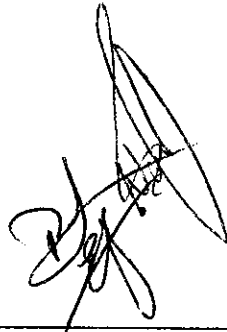

CONDICIONES DE PAGO Crédito <u> X </u>	FORMATO DE ENTREGA Total <u> X </u>	LUGAR DE ENTREGA Oficinas de INFOP <u> X </u>	TIEMPO DE ENTREGA <u> 7 </u> Dias
Contado _____ Favor colocar porcentajes de descuento si los hay.	Parcial _____	Almacén Proveedor _____	ACOSA
Fecha en que fué entregada _____	 JEFE DE PROVEEDURIA	Depto. Corporativo Tegucigalpa R.T.N. 05019905100502 TEL: _____ COTIZANTE	
la cotización: _____			

13

 Instituto Nacional de Formación Profesional Gobierno de la República	SISTEMA DE GESTIÓN DE CALIDAD	GBS-FO-005	
	GESTIÓN DE BIENES Y SERVICIOS	Fecha 05/08/2022	Versión 02
	Formato de Orden de Compra Menor	Página 1 de 1	

No. OCD-104-2023
Cot. No. 671-2023

FECHA: 13 JULIO 2023

PROVEEDOR: VERMACO

DIRECCIÓN: TEGUCIGALPA M.D.C.

UNIDAD DE ALMACEN

ENTRÉGUESE A:
INMEDIATA

Entregar antes o el día
CREDITO

Condiciones de Pago

NOTA: El número de esta Orden debe indicarse en la factura original correspondiente. Adjuntar copia de esta Orden a los documentos de cobro respectivo y enviarlos al Departamento Administrativo y Financiero.

Favor suministrar y/o efectuar por nuestra cuenta lo siguiente considerando las condiciones que indicamos a continuación

No.	CANT.	UNIDAD	DESCRIPCION	P.UNITARIO	TOTAL
1	3	UND	FAJA DE SEGURIDAD CON SOPORTE LUMBAR TALLA L (38-44)	L 240.00	L 720.00
2	1	UND	FAJA DE SEGURIDAD CON SOPORTE LUMBAR TALLA XL	L 250.00	L 250.00
SUB TOTAL					L 970.00
I.S.V 15%					L 145.50
TOTAL					L 1,115.50

(MIL CIENTO QUINCE LEMPIRAS CON 50/100)

OBSERVACIONES: ACT. 2121 ALMACEN (PARA USO EN BODEGAS DE ALMACEN)

 Firma Autorizada
 Instituto Nacional de Formación Profesional

 Cristian Josue Gonzalez
 Firma Proveedor
 Acepto las condiciones de esta orden

Sección Proveeduría/Infop-Miraflores
Elaborada por: Jonathan Molina

INFOP
AUTORIZADO
 2121 - 32310
 17 JUL 2023
 POR: 
CONTROL
PRESUPUESTO

 OK ✓
 Luis Bran

2023-07-04-17-13



VERMACO

VENTA DE REPUESTOS Y MATERIALES DE CONSTRUCCION S. DE R.L.

Col. Hato de Enmedio, sector 8, 50 mts despues de hospital San Jorge

RTN: 08019017933143, Tel. 2234-3722

correo: vermaco.hn@gmail.com

C.A.I.: 3ECB07-EB9D5E-D14B95-868087-AE6D84-32

FACTURA N° 001-001-01-00074332

CLIENTE: INFOP

RTN: 08019999407456

TIPO FACTURA: CREDITO

FECHA: 21/07/2023

FECHA VENCIMIENTO: 21/07/2023

ORIGINAL

cant.	Código	Descripción	Precio U.	Descuentos y rebajas otorgados	Total
3	JYR819HVGD3C	CINTURON LUMBAR JYRSA T/L (JYR-825GD3C)	L.240.00	L.0	L.720.00
1	JYR819HVXG3C	CINTURON LUMBAR T/XL (JYR8193C XG3C)	L.250.00	L.0	L.250.00
TOTAL:				L.0.00	L.970.00

SON UN MIL CIENTO QUINCE LEMPIRAS CON 50/100 CENTAVOS

fecha límite de emisión: 03/02/2024 Rango autorizado: 001-001-01-00060001 / 001-001-01-00085000

N° correlativo de orden de compra excenta	
N° correlativo de constancia de registro exonerado	
N° Identificativo del registro de la SAG	

IMPORTE EXONERADO	L. 0.00
IMPORTE EXENTO	L. 0.00
IMPORTE GRAVADO 15%	L. 970.00
IMPORTE GRAVADO 18%	L. 0.00
I.S.V 15%	L. 145.50
I.S.V 18%	L. 0.00
TOTAL A PAGAR:	L. 1,115.50



Kersy Avila

La factura es beneficio de todos. Exijala

ORIGINAL: CLIENTE COPIA: OBLIGADO TRIBUTARIO EMISOR

Instituto Nacional de Formación Profesional <small>Estado Plurinacional de la República</small>	SISTEMA DE GESTIÓN DE CALIDAD	GBS-FO-001	
	GESTIÓN DE BIENES Y SERVICIOS	Fecha 05/08/2022	Versión 02
	Formato de Solicitud de Suministro	Página 1 de 1	

671
Jm

Lugar y Fecha: Tegucigalpa 4 de julio del 2023 No. 25
 División o Departamento: Almacén
 Sección o Unidad: Almacén

Cantidad	Unidad	Descripción
3	C/U	Faja de seguridad con soporte lumbar talla L (38 – 44), con tirantes/correas de Hombro
1	C/U	Faja de seguridad con soporte lumbar talla XL (44- 48), con tirantes/correas de Hombro

Lugar de Entrega: Almacén Miraflores
 Para utilizar en: Bodegas del almacén
 Con Cargo a la Actividad No: 2121
 Observaciones: Para usar en almacén

SOLICITANTE Fecha: <u>4/7/2023</u> Nombre: <u>Jefrey Antun</u> Firma: 		AUTORIZA Fecha: <u>4/7/2023</u> Nombre: <u>Gilberto Sanabria</u> Firma 1:  Firma 2: _____		PARA USO EXCLUSIVO PRESUPUESTO Fecha: <u>04/07/2023</u> Nombre: <u>OSL Canales</u> Disponibilidad Necesaria: SI <input checked="" type="checkbox"/> NO <input type="checkbox"/> Vo.Bo. <u>CON DISPONIBILIDAD</u> 
Vo.Bo. JEFE INMEDIATO Fecha: <u>4/7/2023</u> Nombre: <u>Gilberto Sanabria</u> Firma: 		Fecha: _____ Nombre: _____ Firma 2: _____		

NOTA DE ENTRADA DE MATERIALES Y EQUIPO

BS-RE-007

VERSIÓN 02

PÁGINA de

Nº 127263

Lugar y fecha: Tegucigalpa M.D.C. 27 de Julio de 2023

Proveedor: VERIMACO

Dirección: col. Miraflores

Orden de Compra: OCD 104-2023

Factura No. 001-001-01-0007

Observaciones: Act. 2121

4332

Concepto de Entrada	COMPRA	<input checked="" type="checkbox"/>
	DONACIÓN	<input type="checkbox"/>
	TRASLADO	<input type="checkbox"/>
	DEVOLUCIÓN	<input type="checkbox"/>

No.	CANTIDAD	UNIDAD	DESCRIPCIÓN	UBICACIÓN			PRECIO UNITARIO	VALOR TOTAL	
				REGLÓN	REF.	EXT.			
	3	C/U	cinturón lumbar de seguridad JYRSA Talla "L".	322	0195	-A	276 00	828	00
	1	C/U	cinturón lumbar de seguridad JYRSA Talla "XL".	322	0195	-A		287	50
			U.L.						
			Req. 0781						
			Jeffrey Antunez						
			Total					lps. 1115	50

FIRMA RECEPTOR

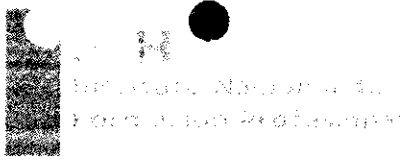

Vp. Bo.

	SISTEMA DE GESTIÓN DE CALIDAD		GBS-FO-003	
	GESTIÓN DE BIENES Y SERVICIOS		Fecha 05/08/2022	Versión 02
	Formato de Cuadro Comparativo de ofertas		Página: 1 de	

Solicitud No.: 000671

ACTIVIDAD: 2121

SOLICITANTE: ALMACEN

Fecha: 07/07/2023

No.	DESCRIPCIÓN	CANT.	UNIDAD	Vermaxo.											
				PRECIO UNITARIO	IMPORTE	PRECIO UNITARIO	IMPORTE	PRECIO UNITARIO	IMPORTE	PRECIO UNITARIO	IMPORTE	PRECIO UNITARIO	IMPORTE		
01	FAJA DE SEGURIDAD CON SOPORTE LUMBAR TALLA L (38-44)	3	CU	240.00	720.00										
02	FAJA DE SEGURIDAD CON SOPORTE LUMBAR TALLA XL	1	CU	250.00	250.00										

970.00
 145.50

 1,115.50
 104-23

SUMINISTRADOR SELECCIONADO POR:

O/C _____ O/C _____ O/C _____ O/C _____ O/C _____

Mejor precio: ()

O/C _____ O/C _____ O/C _____ O/C _____ O/C _____

Mejor calidad: ()

Mejor plazo de entrega: ()

Única fuente: ()

Tiempo de entrega: (X)

Condiciones de entrega: ()

Descuento: ()

Precio CIF FDR GAS: ()

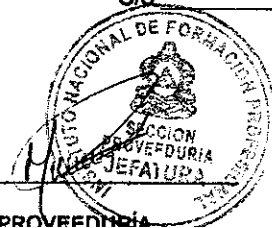

OBSERVACIONES:

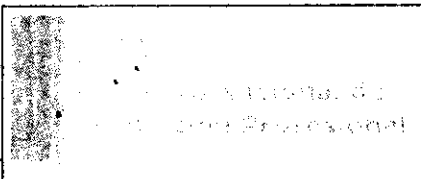
	SISTEMA DE GESTION DE CALIDAD	GBS-FO-002	
	GESTIÓN DE BIENES Y SERVICIOS	Fecha 05/08/2022	Versión 02
	Formato de Solicitud de Cotización	Página:: 1	de

SOLICITANTE: ALMACEN

06/07/2023

Solicitud de suministros No. 000671

Estimado Señor(es): Verma co.

- * Favor cotizar los artículos detallados según calidad y llenar las especificaciones abajo solicitadas.
- * Llenarla a tinta y consignar el número en el sobre cerrado y sellado.
- * Presentar información de las garantías de calidad, funcionamiento y respaldo del producto original del fabricante, mantenimiento, respuestos y servicio.
- * En le caso que amerite indicar marca y modelo.
- * Anotar su R.T.N. y C.A.I. Para mayor información llamar al 2230-0843.

No.	DESCRIPCIÓN	CANTIDAD	UNIDAD	PRECIO UNITARIO	IMPORTE
01	FAJA DE SEGURIDAD CON SOPORTE LUMBAR TALLA L (38-44) CON TIRANTES / CORREAS DE HOMBRO	3	C/U	240 00	720 00
02	FAJA DE SEGURIDAD CON SOPORTE LUMBAR TALLA XL (44-48) CON TIRANTES / CORREAS DE HOMBRO	1	C/U	250 00	250 00
				SUBTOTAL	970 00
				15% IMPUESTO	145 50
				TOTAL	1,115 50

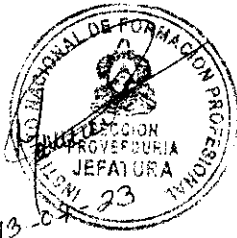

CONDICIONES DE PAGO Crédito <input checked="" type="checkbox"/>	FORMATO DE ENTREGA Total <input checked="" type="checkbox"/>	LUGAR DE ENTREGA Oficinas de INFOP <input checked="" type="checkbox"/>	TIEMPO DE ENTREGA <u>inmediato</u>
Contado <input type="checkbox"/>	Parcial <input type="checkbox"/>	Almacén Proveedor <input type="checkbox"/>	

Favor colocar porcentajes de descuento si los hay.

Fecha en que fué entregada la cotización: _____

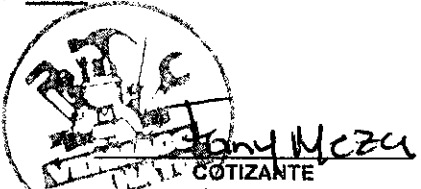
19

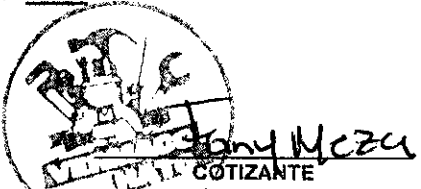
 Instituto Nacional de Formación Profesional Gobierno de la República	SISTEMA DE GESTIÓN DE CALIDAD	GBS-FO-004	
	GESTIÓN DE BIENES Y SERVICIOS	Fecha 05/08/2022	Versión 02
	Formato de Orden de Compra Mayor	Página 1 de 1	

No. OCU-399-2023
Cot. No. 673-2023

FECHA: 13 JULIO 2023

PROVEEDOR: IXON CONSULTING

DIRECCIÓN: TEGUCIGALPA M.D.C.

UNIDAD DE ALMACEN

ENTRÉGUESE A:
INMEDIATA

Entregar antes o el día
CREDITO

Condiciones de Pago

NOTA: El número de esta Orden debe indicarse en la factura original correspondiente. Adjuntar copia de esta Orden a los documentos de cobro respectivo y enviarlos al Departamento Administrativo y Financiero.

Favor suministrar y/o efectuar por nuestra cuenta lo siguiente considerando las condiciones que indicamos a continuación

No.	CANT.	UNIDAD	DESCRIPCION	P.UNITARIO	TOTAL
1	1	UND	SILLA SEMI EJECUTIVA	L 5,173.83	L 5,173.83
				SUB TOTAL	L 5,173.83
				I.S.V 15%	L 776.07
				TOTAL	L 5,949.90

(CINCO MIL NOVECIENTOS CUARENTA Y NUEVE LEMPIRAS CON 90/100).

OBSERVACIONES: ACT. 6400 CENTROS COLABORADORES (PARA USO EN DEPTO. ACCIONES FORMATIVAS EXTERNAS)

Firma Autorizada
Instituto Nacional de Formación Profesional

IXON CONSULTING S DE RL
Tu espíritu es nuestro compromiso
TEL: 504 2071 42071
GERENTE
Firma Proveedor
Acepto las condiciones de esta orden

Sección Proveduría/Infop-Miraflores
Elaborada por: Jonathan Molina

2023-07-ICR-17-04

AUTORIZADO
6400-42110
17 JUL 2023
PCB
FRISTE PUESTO

UNIDAD DE COORDINACION DE BIENES Y SERVICIOS
OKV
Wino Bran



IXON CONSULTING S. DE R.L.
 Tu satisfacción, nuestro compromiso
 R.T.N.: 08019016842071



Col. Miraflores, Calle Principal, 1er. Piso, a una cuadra
 de NAPA, Tegucigalpa, M.D.C., Honduras C.A.,
 Tel.: 2271-1184 / Cel.: 9993-6124
 E-Mail: glosorio40@hotmail.com

FACTURA
 N° 000-001-01-00000420
 CAI:C93FDF-5E5DC4-2A49AD-F3DFC0-1CDEA7-9A

Cliente: Instituto Nacional de Formación Profesional
 Dirección: Boulevard Centroamérica Tegucigalpa MDC
 R.T.N.: 08019999407456

Datos del Adquirente Exonerado:
 N° de Orden de Compra Exenta:
 N° de Constancia de Registro de Exonerados:
 N° de Registro de la SAG:

Rango Autorizado: 000-001-01-00000376 al 000-001-01-00000425 / Fecha Limite de Emisión: 15/08/2023

Descripción	Precio Unitario	Descuentos y Rebajas Otorgadas	Total
1 Silla Semi Ejecutiva			5,173.83
GERENCIA GENERAL			
  R.T.N.: 08019016842071 UNIDAD DE ALMACÉN GENERAL <i>Jina Peña</i>			

Gráficas y Encuadernación Suyapa / Tel: 2239-8918 / R.T.N. 08011960012759 / Certificado N° 9231-21-10500-35

ILA FACTURA ES BENEFICIO DE TODOS EXIJALA!

Valor en Letras: Cinco mil novecientos cuarenta y nueve 90 100 Lempiras

Original: Blanca, Cliente - Copia: Azul, Obligado Tributario Emisor

DIAS	MESES	AÑO	Contado
24	07	23	<input checked="" type="checkbox"/>

Jina Peña
 Firma

Importe Exonerado	L.	
Importe Exento	L.	
Importe Gravado 15%	L.	5,173.83
Importe Gravado 18%	L.	
15% Impto. S/Vta.	L.	776.07
18% Impto. S/Vta.	L.	
TOTAL A PAGAR	L.	5,949.90

NOTA DE ENTRADA DE MATERIALES Y EQUIPO

BS-RE-007

VERSIÓN 02

PÁGINA de

Nº 127244

Lugar y fecha: Tegucigalpa MDC 26 de Julio 2023

Proveedor: Ixon Consulting

Dirección: Col: Miraflores

Concepto
de
Entrada

COMPRA
DONACIÓN
TRASLADO
DEVOLUCIÓN

Orden de Compra: DCU-399-2023 Factura No. 000.001.01.000004 Observaciones: Act: 6400

20

No.	CANTIDAD	UNIDAD	DESCRIPCIÓN	UBICACIÓN			PRECIO UNITARIO	VALOR TOTAL	
				RENLÓN	REF.	EXT.			
	1	clu	Silla semi ejecutiva forrada en tela con respaldo de malla. Color negro.	421,20	0180	-D		5,949	90
			u.l.						
			Req: 430-E Gabriel Lopez.						
			Total					5,949	90

FIRMA RECEPTOR

Mo. 60.

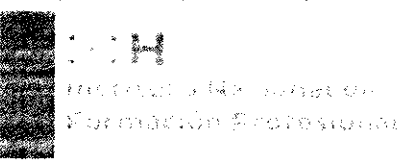

	SISTEMA DE GESTIÓN DE CALIDAD	GBS-FO-003	
	GESTIÓN DE BIENES Y SERVICIOS	Fecha 05/08/2022	Versión 02
	Formato de Cuadro Comparativo de ofertas	Página: 1 de	

Solicitud No.: 000673

ACTIVIDAD: 6400

SOLICITANTE: CENTROS COLABORADORES

Fecha: 06/07/2023

No.	DESCRIPCIÓN	CANT.	UNIDAD	PRECIO UNITARIO	IMPORTE	PRECIO UNITARIO	IMPORTE	PRECIO UNITARIO	IMPORTE	PRECIO UNITARIO	IMPORTE	PRECIO UNITARIO	IMPORTE
01	SILLA SEMI EJECUTIVA	1	CU	5173.83	5173.83								

Exon Consultoría

5,173.83
 776.07

 5,949.90
 399.23

SUMINISTRADOR SELECCIONADO POR:

O/C _____ O/C _____ O/C _____ O/C _____ O/C _____
 O/C _____ O/C _____ O/C _____ O/C _____ O/C _____

- Mejor precio: ()
- Mejor calidad: ()
- Mejor plazo de entrega: ()
- Única fuente: ()
- Tiempo de entrega: ()
- Condiciones de entrega: (x)
- Descuento: ()
- Precio CIF FDB GAS: ()

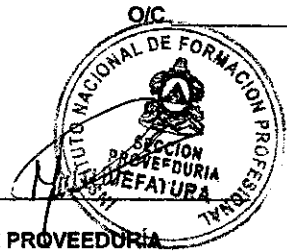

JEFE PROVEEDURÍA

OBSERVACIONES: *Nota: Se adjudica con cotización*
 #554

SOLICITANTE: ESTADISTICA

08/06/2

Solicitud de suministros No. 000554

Estimado Señor(es): IXON CONSULTING S. de R.L.

- * Favor cotizar los artículos detallados según calidad y llenar las especificaciones abajo solicitadas.
- * Llenarla a tinta y consignar el número en el sobre cerrado y sellado.
- * Presentar información de las garantías de calidad, funcionamiento y respaldo del producto original del fabricante, mantenimiento, respuestos y servicio.
- * En el caso que amerite indicar marca y modelo.
- * Anotar su R.T.N. y C.A.I. Para mayor información llamar al 2230-0843.

No.	DESCRIPCIÓN	CANTIDAD	UNIDAD	PRECIO UNITARIO	IMPORTE
01	SILLA EJECUTIVA	1	CAJ	5,173.83	5,173.83
				SUBTOTAL	5,173.83
				15% IMPUESTO	776.07
				TOTAL	5,949.90

Silla ejecutiva Work Smart

- Silla ajustable
- Asiento de malla
- Altura ajustable
- Inclinación ajustable
- Ajuste en brazos
- Capacidad máxima 113 kg
- 66 x 60.9 x 96.5 cm
- Garantía = 1 mes



IXON CONSULTING S. de R.L.

R.T.N = 0801-9016-842071

C.A.I = C93FDF-5E5DC4-2A49AD-F3DFCD-1CDEA7-9A.

CONDICIONES DE PAGO Crédito _____ Contado <u>X</u> Favor colocar porcentajes de descuento si los hay.	FORMATO DE ENTREGA Total <u>X</u> Parcial _____	LUGAR DE ENTREGA Oficinas de INFOP <u>X</u> Almacén Proveedor _____	TIEMPO DE ENTREGA <u>3 días</u>
Fecha en que fué entregada	la cotización: <u>12/ junio / 2022</u>		

Para consultas respecto a los suministros o equipos solicitados nuestro correo electrónico es: consultas@ixon.com.gt
COTIZACIÓN QUE NO CONTenga TODA LA INFORMACIÓN SOLICITADA SERÁ RECHAZADA

GERENCIA GENERAL

20

 Instituto Nacional de Formación Profesional Gobierno de la República	SISTEMA DE GESTIÓN DE CALIDAD		GBS-FO-004	
	GESTIÓN DE BIENES Y SERVICIOS		Fecha 05/08/2022	Versión 02
	Formato de Orden de Compra Mayor		Página 1 de 1	

No. OCU-405-2023
Cot. No. 700-2023

FECHA: 13 JULIO 2023

PROVEEDOR: DELI KITCHEN SERVICE, S. DE R.L.

DIRECCIÓN: TEGUCIGALPA M.D.C.

UNIDAD DE ALMACEN

ENTRÉGUESE A:
INMEDIATA

Entregar antes o el día
CREDITO

Condiciones de Pago

NOTA: El número de esta Orden debe indicarse en la factura original correspondiente. Adjuntar copia de esta Orden a los documentos de cobro respectivo y enviarlos al Departamento Administrativo y Financiero.

Favor suministrar y/o efectuar por nuestra cuenta lo siguiente considerando las condiciones que indicamos a continuación

No.	CANT.	UNIDAD	DESCRIPCION	P.UNITARIO	TOTAL
1	3	PAQUETE	REFRESCO COCACOLA DIETA LATA (PAQ. DE 24 UND)	L 432.00	L 1,296.00
2	3	PAQUETE	REFRESCO COCACOLA LATA (PAQ. DE 24 UND)	L 432.00	L 1,296.00
3	3	PAQUETE	REFRESCO SPRITE LATA (PAQ. DE 24 UND)	L 432.00	L 1,296.00
4	3	PAQUETE	REFRESCO MIRINDA LATA (PAQ. DE 24 UND)	L 432.00	L 1,296.00
5	4	PAQUETE	BOTE AGUA	L 400.00	L 1,600.00
SUB TOTAL					L 6,784.00
I.S.V 15%					L 1,017.60
TOTAL					L 7,801.60

Valor Letras:

SIETE MIL OCHOCIENTOS UN LEMPIRAS CON 60/100

OBSERVACIONES: ACT. 1000 DIRECCION EJECUTIVA (PARA USO EN DIRECCION EJECUTIVA)



Firma Autorizada

Instituto Nacional de Formación Profesional



Firma Proveedor

Acepto las condiciones de esta orden

Sección Proveeduría/Infop-Miraflores
Elaborada por: Jonathan Molina



OKV
Wm Bran

2023-07-04-18-07



DELI
Kitchen Service

DELI KITCHEN SERVICE, S. DE R.L.

Res. Hacienda del Recreo, Bloque 1, Casa #14, Tegucigalpa M.D.C.,

Cel. 3183-5662 E-mail: delikitchenservice@gmail.com

CAI: 7BBEE7-400E72-4C4D8B-C973CE-E47AE5-86

R.T.N. 08019022357378

FACTURA N° 000-001-01-00000153

Fecha: 13 Julio del 20 23

Cliente: Cost. Nacional de preparación prof. R.T.N.: 080199994079/26

Dirección: Boulevard Centro America Teg. M.D.C.

CANT.	DESCRIPCIÓN	PRECIO UNITARIO	DESCUENTOS/ REBAJAS OTORGADOS	TOTAL
2	Paquetas refrend. coca dieta	432.=-		1,296.=-
2	" " coca cola ver	432.=-		1,296.=-
2	" " Canada dry	432.=-		1,296.=-
2	" " Mirinda	432.=-		1,296.=-
4	" botis con agua	400.=-		1,600.=-

N° Correlativo de Orden de Compra Exenta:	
N° Correlativo de Constancia de Registro Exonerado:	
N° Identificativo del Registro de la SAG:	

Fecha Límite de Emisión: 03/04/2024

Valor en letras: Siete mil, ochocientos
uno con 60/100.-

RANGO AUTORIZADO: 000-001-01-00000151 A LA 000-001-01-00000200

IMPORTE EXONERADO	L
IMPORTE EXENTO	L
IMPORTE GRAVADO 15%	L 6,780.=-
IMPORTE GRAVADO 18%	L
I.S.V. 15%	L 1,017.60
I.S.V. 18%	L
TOTAL	L 7,801.60

ORIGINAL: CLIENTE COPIA: OBLIGADO TRIBUTARIO EMISOR



Handwritten signature

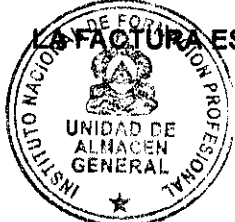

Handwritten signature

LA FACTURA ES BENEFICIO DE TODOS ¡EXÍJALA!

CREATIVOS TEGUCIGALPA S. DE R.L. TEL.: 2243-1371 R.T.N.: 08019017948495 CERTIFICADO No. 9231-21-10800-143

BS-RE-007

VERSIÓN 02

PÁGINA de

Nº 127241

Concepto de Entrada

COMPRA
DONACIÓN
TRASLADO
DEVOLUCIÓN

Lugar y fecha: Tegucigalpa MDC 26 de Julio 2023

Proveedor: Delikitchen Service, S.De RL. Dirección: Col: Miraflores

Orden de Compra: DCU-405-2023 Factura No 000-001 01.00000153 Observaciones: Act:

No.	CANTIDAD	UNIDAD	DESCRIPCIÓN	UBICACIÓN			PRECIO UNITARIO	VALOR TOTAL	
				REGLÓN	REF.	EXT.			
	3	paq.	Refresco coca cola dieta de 24 unidades en lata.	311	0041	-A	496 80	1,490	40
	9	paq.	Refresco en lata, coca cola, canadray, mirinda de 24 unidades	311	0040	-E	496 80	4,471	20
	4	paq.	Aguas en bote de 40 unid U.L.	311	0058		460 00	1,840	00
			Req: 0773 Clarís Vargas						
			Total.					7,801	60

[Firma]
FIRMA RECEPTOR

[Firma]
Vo.Bo.
INSTITUTO NACIONAL DE FORMACIÓN PROFESIONAL
UNIDAD DE ALMACEN GENERAL

Instituto Nacional de Formación Profesional <small>Gobierno de la República</small>	SISTEMA DE GESTIÓN DE CALIDAD	GBS-FO-001	
	GESTIÓN DE BIENES Y SERVICIOS	Fecha 05/08/2022	Versión 02
	Formato de Solicitud de Suministro	Página 1 de 1	

Lugar y Fecha: Tegucigalpa M.D.C, 10 de julio del 2023 No. 026

División o Departamento: _____

Sección o Unidad: DIRECCION EJECUTIVA
DIRECCION EJECUTIVA

Cantidad	Unidad	Descripción
3	PAQUETE	REFRESCO EN LATA COCA COLA DE DIETA (24 UNIDADES)
3	PAQUETE	REFRESCO EN LATA COCA COLA (24 UNIDADES).
3	PAQUETE	REFRESCO EN LATA SPRITE (24 UNIDADES).
3	PAQUETE	REFRESCO EN LATA MIRINDA (24 UNIDADES)
4	PAQUETE	AGUA EN BOTE (500ML).
	UL.....

Lugar de Entrega: INFOP MIRAFLORES

Para utilizar en: DIRECCION EJECUTIVA

Con Cargo a la Actividad No: 1000

Observaciones: ASIGNADO PARA USO DE DIRECCION EJECUTIVA -INFOP MIRAFLORES

SOLICITANTE

Fecha: 10 JULIO DEL 2023

Nombre: CLARIS VARGAS

Firma: *[Handwritten Signature]*

AUTORIZA

Fecha: 10 DE JULIO DEL 2023

Nombre: CARLOS SUAZO

Firma 1: *[Handwritten Signature]*

PARA USO EXCLUSIVO PRESUPUESTO

Fecha: 10/07/2023

Nombre: OS: Canales

Vo. Bo. JEFE INMEDIATO

Fecha: 10 DE JULIO DEL 2023

Nombre: CARLOS SUAZO

Firma: *[Handwritten Signature]*

Fecha: _____

Nombre: _____

Firma 2: _____

Disponibilidad: Necesaria: 10 JULIO 2023 No

UNIDAD DE PRESUPUESTO

CON DISPONIBILIDAD

Vo.Bo. *[Handwritten Signature]*

INFOP RECIBIDO

10 JUL 2023

40/15/13:57 P.M.

Sección de Procedencia

[Handwritten Signature]

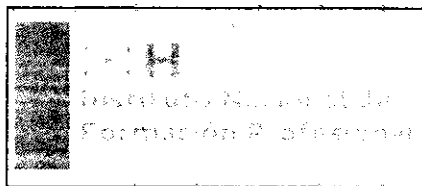

SISTEMA DE GESTIÓN DE CALIDAD		GBS-FO-003	
GESTIÓN DE BIENES Y SERVICIOS		Fecha 05/08/2022	Versión 02
Formato de Cuadro Comparativo de ofertas		Página: 1	de

Solicitud No.: 000700

ACTIVIDAD: 1000

SOLICITANTE: DIRECCION EJECUTIVA

Fecha: 10/07/2023

No.	DESCRIPCIÓN	CANT.	UNIDAD	Del: Kitchen S.		PRECIO UNITARIO		IMPORTE		PRECIO UNITARIO		IMPORTE		PRECIO UNITARIO		IMPORTE	
				PRECIO UNITARIO	IMPORTE	PRECIO UNITARIO	IMPORTE	PRECIO UNITARIO	IMPORTE	PRECIO UNITARIO	IMPORTE						
01	PAQUETE DE FRESCOS EN LATA COCACOLA DIETA 24	3	CU	432.00	1,296.00												
02	PAQUETE DE REFRESCOS EN LATA COCACOLA 24 UNIDADES	3	CU	432.00	1,296.00												
03	PAQUETE DE REFRESCOS EN LATA SPRITE 24 UNIDADES	3	CU	432.00	1,296.00												
04	PAQUETE DE REFRESCOS EN LATA MIRANDA 24 UNIDADES	3	CU	432.00	1,296.00												
05	PAQUETE DE AGUA EN BOTE (500 ML)	4	CU	400.00	1,600.00												

6,784.00
 1,017.60

 7,801.60
 405-23

SUMINISTRADOR SELECCIONADO POR:

O/C _____ O/C _____ O/C _____ O/C _____ O/C _____
 O/C _____ O/C _____ O/C _____ O/C _____ O/C _____

- Mejor precio: ()
- Mejor calidad: ()
- Mejor plazo de entrega: ()
- Única fuente: ()
- Tiempo de entrega: (X)
- Condiciones de entrega: ()
- Descuento: ()
- Precio CIF FDB GAS: ()



JEFE PROVEEDURÍA

OBSERVACIONES:



DELI

Kitchen Service

RTN: 08019022357378

Tegucigalpa M.D.C 10 de julio del 2023

Cliente: INSTITUTO NACIONAL DE FORMACIÓN PROFESIONAL

RTN: 08019999407456

Dirección: Boulevard Centro América Tegucigalpa M.D.C.

Responsable: Departamento RRPP

Fecha de cotización: 10 de julio del 2023

Fecha de evento: 13 de julio del 2023

COTIZACIÓN

Cantidad	Especificaciones	Precio Unitario	Total
3	Paquetes refrescos coca cola lata dieta	432.00	1,296.00
3	Paquetes refrescos coca cola lata normal	432.00	1,296.00
3	Paquetes refrescos Canada dry	432.00	1,296.00
3	Paquetes refrescos	432.00	1,296.00
4	Agua en bote 500ml	400.00	1,600.00
SUB TOTAL			6,784.00
Impuesto 15%			1,017.60
TOTAL			7,801.60

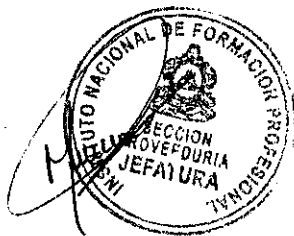

BRENDA ELOISA MORENO
Gerente General
DELI KITCHEN SERVICE.
Tel. 3183-5662

 Instituto Nacional de Formación Profesional <small>Subordinado de la República</small>	SISTEMA DE GESTIÓN DE CALIDAD	GBS-FO-004	
	GESTIÓN DE BIENES Y SERVICIOS	Fecha 05/08/2022	Versión 02
	Formato de Orden de Compra Mayor	Página 1 de 1	

No. OCU-409-2023

Cot. No. 672-2023

FECHA: 17 JULIO 2023

PROVEEDOR: INVERSIONES Y REPRESENTACIONES MYM

DIRECCIÓN: TEGUCIGALPA M.D.C.

UNIDAD DE ALMACEN

ENTRÉGUESE A:
INMEDIATA

Entregar antes o el día
CREDITO

Condiciones de Pago

NOTA: El número de esta Orden debe indicarse en la factura original correspondiente. Adjuntar copia de esta Orden a los documentos de cobro respectivo y enviarlos al Departamento Administrativo y Financiero.

Favor suministrar y/o efectuar por nuestra cuenta lo siguiente considerando las condiciones que indicamos a continuación

No.	CANT.	UNIDAD	DESCRIPCION	P.UNITARIO	TOTAL
1	6	UND	UPS REGULADOR DE VOLTAJE CDP 1000 VA 8 SALIDAS	L 2,750.00	L 16,500.00
				SUB TOTAL	L 16,500.00
				I.S.V 15%	L 2,475.00
				TOTAL	L 18,975.00

DIECIOCHO MIL NOVECIENTOS SETENTA Y CINCO LEMPIRAS EXACTOS

OBSERVACIONES: ACT. 2121 UNIDAD DE ALMACEN (PARA USO EN UNIDAD DE ALMACEN)

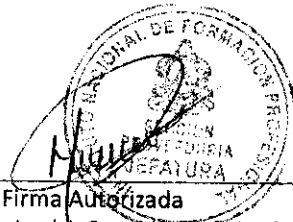
 Firma Autorizada
 Instituto Nacional de Formación Profesional

 Firma Proveedor
 Acepto las condiciones de esta orden

Sección Proveeduría/Infop-Miraflores
 Elaborada por: Jonathan Molina

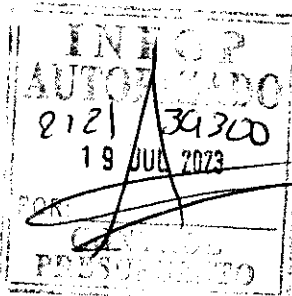
 AUTORIZADO
 2121 39300
 19 JUL 2023
 PRESUPUESTO

 OKV
 Wino Bran

NOTA DE ENTRADA DE MATERIALES Y EQUIPO

BS-RE-007

VERSIÓN 02

PÁGINA de

Nº 127226

Lugar y fecha: Tegucigalpa MDC. 24 de Julio 2023

Proveedor: Inversiones y Representaciones Mym Dirección: Col: Miraflores

Orden de Compra: OCU. 409.2023 Factura No. 000.001.01.00000590 Observaciones: Act: 2131

Concepto de Entrada	COMPRA <input checked="" type="checkbox"/>
	DONACIÓN <input type="checkbox"/>
	TRASLADO <input type="checkbox"/>
	DEVOLUCIÓN <input type="checkbox"/>

No.	CANTIDAD	UNIDAD	DESCRIPCIÓN	UBICACIÓN			PRECIO UNITARIO	VALOR TOTAL
				REGLÓN	REF.	EXT.		
	6	clu.	UPS Regulador de voltaje de 1000 VA. color negro. Marca: CDP. Modelo: R-URP1008 Serie: 221225-3141209					
			221225-3141210					
			221225-3141211					
			221225-3141212					
			221225-3141293					
			221225-3141296	426	0082	-F	3,162.50	18,975.00
			u.l.					
			Req: 398.E, 399.E, 400.E, 401.E, 402.E, 403.E.					
			Total.					18,975.00

L. Epuita R.
FIRMA RECEPTOR

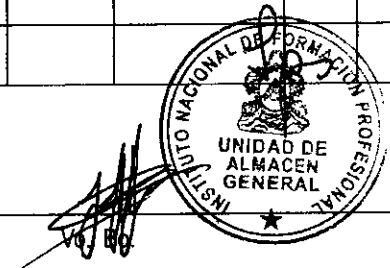

	SISTEMA DE GESTIÓN DE CALIDAD	GBS-FO-003	
	GESTIÓN DE BIENES Y SERVICIOS	Fecha 05/08/2022	Versión 02
	Formato de Cuadro Comparativo de ofertas	Página: 1 de	

Solicitud No.: 000672

ACTIVIDAD: 2121

SOLICITANTE: ALMACEN
LAVER

Fecha: 06/07/2023

No.	DESCRIPCIÓN	CANT.	UNIDAD	<i>M y M</i>		<i>Compuse</i>							
				PRECIO UNITARIO	IMPORTE	PRECIO UNITARIO	IMPORTE	PRECIO UNITARIO	IMPORTE	PRECIO UNITARIO	IMPORTE	PRECIO UNITARIO	IMPORTE
01	UPS REGULADOR DE CDP 900 VA X 500 W DE 12 SALIDAS	6	CU	2750.00	16500.00	3000.00							

/ 16,500.00
 / 2,475.00
 / 18,975.00
 409-23

SUMINISTRADOR SELECCIONADO POR:

- Mejor precio: (X)
- Mejor calidad: ()
- Mejor plazo de entrega: ()
- Única fuente: ()
- Tiempo de entrega: ()
- Condiciones de entrega: ()
- Descuento: ()
- Precio CIF FDB GAS: ()

O/C _____ O/C _____ O/C _____ O/C _____ O/C _____

O/C _____ O/C _____ O/C _____ O/C _____ O/C _____



JEFE PROCEDURÍA

OBSERVACIONES:

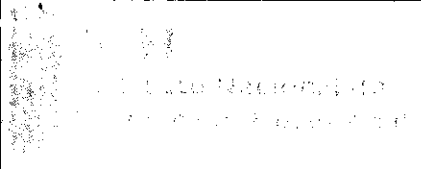
	SISTEMA DE GESTION DE CALIDAD		GBS-FO-002	
	GESTIÓN DE BIENES Y SERVICIOS		Fecha 05/08/2022	Versión 02
	Formato de Solicitud de Cotización		Página: 1 de	

SOLICITANTE: ALMACEN

06/07/2022

Solicitud de suministros No. 000672

Estimado Señor(es): COMPUSE

- * Favor cotizar los artículos detallados según calidad y llenar las especificaciones abajo solicitadas.
- * Llenarla a tinta y consignar el número en el sobre cerrado y sellado.
- * Presentar información de las garantías de calidad, funcionamiento y respaldo del producto original del fabricante, mantenimiento, respuestos y servicio.
- * En le caso que amerite indicar marca y modelo.
- * Anotar su R.T.N. y C.A.I. Para mayor información llamar al 2230-0843.

No.	DESCRIPCIÓN	CANTIDAD	UNIDAD	PRECIO UNITARIO	IMPORTE
01	UPS REGULADOR DE CDP 900 VA X 500 W DE 12 SALIDAS	6	C/U	3,000.00	18,000.00
				SUBTOTAL	18,000.00
				15% IMPUESTO	2,700.00
				TOTAL	20,700.00

Handwritten signature

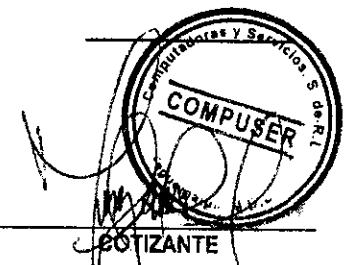
CONDICIONES DE PAGO Crédito _____ Contado _____ Favor colocar porcentajes de descuento si los hay.	FORMATO DE ENTREGA Total _____ Parcial _____	LUGAR DE ENTREGA Oficinas de INFOP _____ Almacén Proveedor _____	TIEMPO DE ENTREGA _____
Fecha en que fué entregada la cotización: _____	 JEFE DE PROVEEDURÍA		 COTIZANTE

	SISTEMA DE GESTION DE CALIDAD	GBS-FO-002	
	GESTIÓN DE BIENES Y SERVICIOS	Fecha 05/08/2022	Versión 02
	Formato de Solicitud de Cotización	Página: 1 de	

SOLICITANTE: ALMACEN

06/07/2022

Solicitud de suministros No. 000672



Estimado Señor(es): Inversiones M & M.

- * Favor cotizar los artículos detallados según calidad y llenar las especificaciones abajo solicitadas.
- * Llenarla a tinta y consignar el número en el sobre cerrado y sellado.
- * Presentar información de las garantías de calidad, funcionamiento y respaldo del producto original del fabricante, mantenimiento, respuestos y servicio.
- * En le caso que amerite indicar marca y modelo.
- * Anotar su R.T.N. y C.A.I. Para mayor información llamar al 2230-0843.

No.	DESCRIPCIÓN	CANTIDAD	UNIDAD	PRECIO UNITARIO	IMPORTE
01	UPS REGULADOR DE CDP 900 VA X 500 W DE 12 SALIDAS	6	C/U	2,750.00	16,500.00
				SUBTOTAL	16,500.00
				15% IMPUESTO	2,475.00
				TOTAL	18,975.00

CPP
1000VA 8 salidas

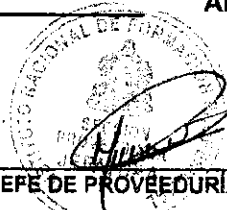
[Handwritten signature]

CONDICIONES DE PAGO Crédito _____ Contado _____ Favor colocar porcentajes de descuento si los hay.	FORMATO DE ENTREGA Total _____ Parcial _____	LUGAR DE ENTREGA Oficinas de INFOP _____ Almacén Proveedor _____	TIEMPO DE ENTREGA _____
Fecha en que fué entregada la cotización: _____	 _____ JEFE DE PROVEEDURÍA		 _____ COTIZANTE

22

	SISTEMA DE GESTIÓN DE CALIDAD	GBS-FO-004	
	GESTIÓN DE BIENES Y SERVICIOS	Fecha 05/08/2022	Versión 02
	Formato de Orden de Compra Mayor	Página 1 de 1	

No. OCU-414-2023
Cot. No. 650-2023

FECHA: 17 JULIO 2023

PROVEEDOR: GRUPO TECNIPLUS S. DE R.L.

DIRECCIÓN: TEGUCIGALPA M.D.C.

UNIDAD DE ALMACEN

ENTRÉGUESE A:
INMEDIATA

Entregar antes o el día
CREDITO

Condiciones de Pago

NOTA: El número de esta Orden debe indicarse en la factura original correspondiente. Adjuntar copia de esta Orden a los documentos de cobro respectivo y enviarlos al Departamento Administrativo y Financiero.

Favor suministrar y/o efectuar por nuestra cuenta lo siguiente considerando las condiciones que indicamos a continuación

No.	CANT.	UNIDAD	DESCRIPCION	P.UNITARIO	TOTAL
1	2	UND	AIRE ACONDICIONADO DE 10000 BTU MARCA FRIJIDAIRE	L 15,217.00	L 30,434.00
SUB TOTAL					L 30,434.00
I.S.V 15%					L 4,565.10
TOTAL					L 34,999.10

Valor Letras:
TREINTA Y CUATRO MIL NOVECIENTOS NOVENTA Y NUEVE LEMPIRAS CON 10/100

OBSERVACIONES: ACT. 8251 CENTRO INSULAR ROATAN (PARA USO EN LAS INSTALACIONES DEL CENTRO INSULAR ROATAN)

Firma Autorizada
Instituto Nacional de Formación Profesional



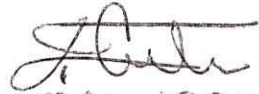

0801-1975-21106
Firma Proveedor
Acepto las condiciones de esta orden

Sección Proveeduría/Infop-Miraflores
Elaborada por: Jonathan Molina

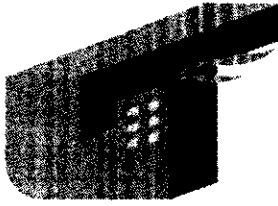

INFOP AUTORIZADO
8251 4220
19 JUL 2023
CONTROL PRESUPUESTO

INFOP DIVISION ADMINISTRATIVA
19 JUL 2023
Molina
RECIBI



GRUPO TECNIPLUS

Grupo Tecniplus S. de R. L.
RTN: 08019012534368
Dirección: Col Cerro Grande Zona 4, Bloque 8, Edificio 2103
Correo: grupotecniplus@gmail.com

Teléfono: 9947-0380/2224-2275
Sitio Web:
Moneda: Lempira - HNL

Factura No. 000-001-01-00004079
Cliente: Instituto Nacional de Formación Profesional
RTN: 08019999407456
Dirección cliente:
Emitido por: Cristin P Aguero

Sucursal: Sucursal Principal
Dirección: Colonia Cerro Grande zona4
Fecha de Emisión: 24-Jul-2023 08:23:33
Fecha Vencimiento: 12-Aug-2023 08:23:33
Atendido por: Oficina Principal

Cantidad	Descripción	Precio Unitario	Desc. y Reb. Otorgados	Total
2 (Unidad)	API0BTU - AIRE PORTATIL Ref: DE 10000 BTU MARCA FRIGIDAIRE	L 15,217.00	0 %	L 30,434.00

Total items: 2

Notas:

1. SOLICITUD DE SUMINISTRO N° 000650 2. INFOP CENTRO INSULAR ROATAN 3. PRODUCTO TENDRA 1 AÑO DE GARANTIA FORMA DE PAGO: 20 DIAS CREDITO

Son: Treinta y cuatro mil novecientos noventa y nueve Lempira - HNL y diez centavos

Datos del adquirente exonerado

No. Correlativo de orden de compra exenta:

No. Correlativo de constancia de registro exonerada:

No. Identificativo del registro de la SAG:

Original: Cliente / Copia: Obligado tributario emisor

Lina Pen

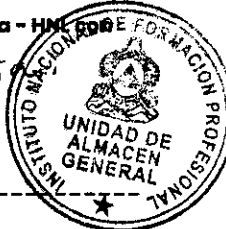

Subtotal:	L 30,434.00
Importe Exonerado:	L 0.00
Importe Exento:	L 0.00
Descuento:	L 0.00
Importe Gravado (15%):	L 30,434.00
Importe Gravado (18%):	L 0.00
ISV 18 (18%):	L 0.00
ISV 15 (15%):	L 4,565.10
Total:	L 34,999.10



CAI: 356485-C79E88-13408A-FBDF3E-C490E3-D6 / Fecha Limite de Emisión 2024-04-04
Rango Autorizado: 000-001-01-00004001 a 000-001-01-00004500

LA FACTURA ES BENEFICIO DE TODAS EXIJALA!

[Handwritten signature]



NOTA DE ENTRADA DE MATERIALES Y EQUIPO

BS-RE-007

VERSIÓN 02

PÁGINA de

Nº 127248

Lugar y fecha: Tegucigalpa MDC. 26 de Julio 2023

Proveedor: Grupo Techniplus S. De R. L. Dirección: Col: Miraflores

Orden de Compra: OCU-414-2023 Factura No. 000.001.01.000040 Observaciones: Act: 8251

79

Concepto
de
Entrada

COMPRA
DONACIÓN
TRASLADO
DEVOLUCIÓN

No.	CANTIDAD	UNIDAD	DESCRIPCIÓN	UBICACIÓN			PRECIO UNITARIO	VALOR TOTAL
				REGLÓN	REF.	EXT.		
	2	clu.	Aire acondicionado portatil de 10,000 BTU. con su control Remoto, color blanco. Marca: Frigidaire. Modelo: FHPC102AC10 Serie: XK20101042 XK20309108	421,20	0006	-B	17,499.55	34,999.10
			U.L.					
			Req: 432-E 433-E					
			Total					34,999.10

J. E. ...
FIRMA RECEPTOR

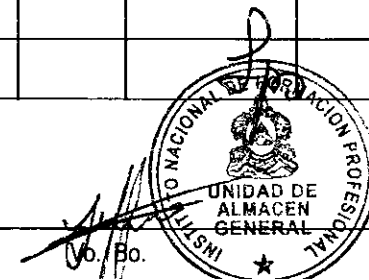

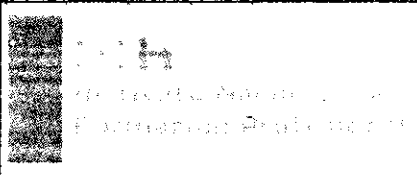
	SISTEMA DE GESTIÓN DE CALIDAD		GBS-FO-003	
	GESTIÓN DE BIENES Y SERVICIOS		Fecha 05/08/2022	Versión 02
	Formato de Cuadro Comparativo de ofertas		Página: 1 de	

Solicitud No.: 000650

ACTIVIDAD: 8251

SOLICITANTE: CENTRO INSULAR ROATAN

Fecha: 03/07/2023

No.	DESCRIPCIÓN	CANT.	UNIDAD	MAS Frio		Templets							
				PRECIO UNITARIO	IMPORTE	PRECIO UNITARIO	IMPORTE	PRECIO UNITARIO	IMPORTE	PRECIO UNITARIO	IMPORTE	PRECIO UNITARIO	IMPORTE
01	AIES ACONDICIONADOS PORTATILES DE 10000 BTU	2	CU	16589.68		15217.00	30434.00						

/ 30,434.00
 / 4565.10

 / 34,999.10
 414-23

SUMINISTRADOR SELECCIONADO POR:

O/C _____ O/C _____ O/C _____ O/C _____ O/C _____
 O/C _____ O/C _____ O/C _____ O/C _____

- Mejor precio: (X)
- Mejor calidad: ()
- Mejor plazo de entrega: ()
- Única fuente: ()
- Tiempo de entrega: ()
- Condiciones de entrega: ()
- Descuento: ()
- Precio CIF FDB GAS: ()

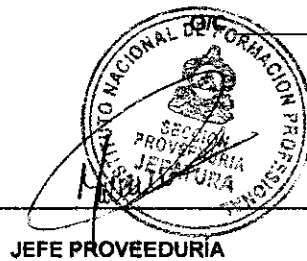

OBSERVACIONES:

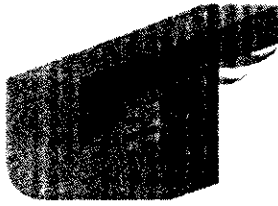

GRUPO TECNIPLUS

Grupo Tecniplus S. de R. L.

RTN: 08019012534368

Dirección: Col Cerro Grande Zona 4, Bloque 8, Edificio 2103

Correo: grupotecniplus@gmail.com

Teléfono: 9947-0380/2224-2275

Sitio Web:

Moneda: Lempira - HNL

Cotización No. 4089**Cliente: Instituto Nacional de Formación Profesional**

RTN: 08019999407456

Dirección cliente:

Emitido por: Cristin P Agüero

Sucursal: Sucursal Principal

Dirección: Colonia Cerro Grande zona4

Fecha Creación: 10-Jul-2023 12:03:30

Fecha Vencimiento: 30-Jul-2023 12:03:30

Atendido por:

Cantidad	Item	Precio U	Descuento	Total
2 (Unidad)	APIOBTU - AIRE PORTATIL Notas: DE 10000 BTU MARCA FRIGIDAIRE	L15,217.00	0 %	L30,434.00

Total items: 2

Notas:

1. SOLICITUD DE SUMINISTRO N° 000650 2. INFOP CENTRO INSULAR ROATAN 3. PRODUCTO TENDRA 1 AÑO DE GARANTIA FORMA DE PAGO: 20 DIAS CREDITO

Señ: Treinta y cuatro mil novecientos noventa y nueve Lempira - HNL con diez centavos

Original: Cliente / Copia: Obligado tributario emisor

Subtotal:	L 30,434.00
Importe Exonerado:	L 0.00
Importe Exento:	L 0.00
Descuento:	L 0.00
Importe Gravado (15%):	L 30,434.00
Importe Gravado (18%):	L 0.00
ISV 18 (18%):	L 0.00
ISV 15 (15%):	L 4,565.10
Total:	L 34,999.10



Distribuciones Mas Frio



Especialidad en Refrigeración, Aire Acondicionado, Electricidad y Soldadura Eléctrica.

N°1218

RTN: 08019015803700

FECHA: 10/07/2023

Distribucionesmasfrio@gmail.com

CLIENTE: Instituto Nacional de Formacion Profesional

DIRECCION: Boulevard Centro America, Col Miraflores De Tegucigalpa.

CONTACTO: Infop

Cantidad	Lugar	Descripción	Importe	Importe
2	INFOP INSULAR ROATAN	AIRE ACONDICIONADO PORTATIL 10,000 BTU. MARCA: LG 3955 ALTO X 430 ANCHO X 325 PROFUNDIDAD	L16,589.68	L33,179.36
Observaciones: Marca del Equipo: LG. Garantía de : 6 meses. Contamos con constancia de pagos a cuenta vigentes, por favor no aplicar retencion del 12.5% en concepto de ISR.				



FIRMA

+Frio
ESPECIALISTAS EN AIRE ACONDICIONADO
Y REFRIGERACION
RTN: 08019015803700

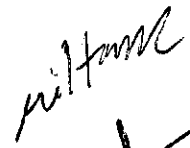
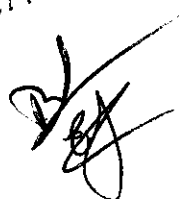
DIRECCION: COL. ALAMEDA FRENTE A ESCUELA HONDURAS TEL: 504-27790264.

23

	SISTEMA DE GESTIÓN DE CALIDAD	GBS-FO-004	
	GESTIÓN DE BIENES Y SERVICIOS	Fecha 05/08/2022	Versión 02
	Formato de Orden de Compra Mayor	Página 1 de 1	

No. OCU-411-2023
Cot. No. 612-2023

FECHA: 17 JULIO 2023

PROVEEDOR: VERMACO

DIRECCIÓN: TEGUCIGALPA M.D.C.

UNIDAD DE ALMACEN

ENTRÉGUESE A:

INMEDIATA

Entregar antes o el día

CREDITO

Condiciones de Pago

NOTA: El número de esta Orden debe indicarse en la factura original correspondiente. Adjuntar copia de esta Orden a los documentos de cobro respectivo y enviarlos al Departamento Administrativo y Financiero.

Favor suministrar y/o efectuar por nuestra cuenta lo siguiente considerando las condiciones que indicamos a continuación

No.	CANT.	UNIDAD	DESCRIPCION	P.UNITARIO	TOTAL
1	10	UND	PLAYWOOD EDE 4X8 PIES POR ¾ GROSOR	L 1,552.17	L 15,521.70
2	8	UND	LLAVINES PARA PUERTAS DE MADERA	L 320.00	L 2,560.00
3	32	UND	VISAGRAS DE 2 ANCHO X 3 DE LARGO PLATEADO	L 18.00	L 576.00
4	100	UND	TORNILLOS DE 1 ½ DE LARGO X ¼ ANCHO PARA TABLA YESO	L 0.80	L 80.00
5	1	CAJA	TACOS FISHER S6	L 40.00	L 40.00
				SUB TOTAL	L 18,777.70
				I.S.V 15%	L 2,816.66
				TOTAL	L 21,594.36

Valor Letras:

VEINTIUN MIL QUINIENTOS NOVENTA Y CUATRO LEMPIRAS CON 36/100

OBSERVACIONES: ACT. 6205 TALLER DE ELECTRICIDAD (PARA USO EN MODULO INSTALACIONES ELECTRICAS RESIDENCIALES)

 Firma Autorizada
 Instituto Nacional de Formación Profesional

 Firma-Proveedor
 Acepto las condiciones de esta orden

Sección Proveeduría/Infop-Miraflores
Elaborada por: Jonathan Molina

INFOP
AUTORIZADO
 6205 - 36930
 17 JUL 2023
 POR: 
CONTROL
PRESUPUESTO

 OK ✓
 Wils Bran

2023-07-04-18-02



VERMACO

VENTA DE REPUESTOS Y MATERIALES DE CONSTRUCCION S. DE R.L.

Col. Hato de Enmedio, sector 8, 50 mts despues de hospital San Jorge

RTN: 08019017933143, Tel. 2234-3722

correo: vermaco.hn@gmail.com

C.A.I.: 3ECB07-EB9D5E-D14B95-868087-AE6D84-32

FACTURA N° 001-001-01-00074333

CLIENTE: INFOP

RTN: 08019999407456

TIPO FACTURA: CREDITO

FECHA: 21/07/2023

FECHA VENCIMIENTO: 21/07/2023

ORIGINAL

cant.	Código	Descripción	Precio U.	Descuentos y rebajas otorgados	Total
10	TPPPI3448	PLYWOOD 3/4 (4X8)	L.1,552.17	L.0	L.15,521.70
8	715CLD	CERRADURA PHILLIPS DERECHO CLASICO(715CLD)	L.320.00	L.0	L.2,560.00
32	168	BISAGRA BLANCA PESADA 3" SIN TORNILLO CHINA (168)	L.18.00	L.0	L.576.00
100	178-06-1250	TORNILLO PARA TABLA YESO PUNTA FINA ROSCA FINA DE 1-1/4	L.0.80	L.0	L.80.00
1	VH10846	CAJA DE TACO FICHER S 6 100 UNIDADES	L.40.00	L.0	L.40.00
TOTAL:				L.0.00	L.18,777.70

SON VEINTIUN MIL QUINIENTOS NOVENTA Y CUATRO LEMPIRAS CON 36/100 CENTAVOS

fecha limite de emisión: 03/02/2024 Rango autorizado: 001-001-01-00060001 / 001-001-01-00085000

N° correlativo de orden de compra excenta	
N° correlativo de constancia de registro exonerado	
N° Identificativo del registro de la SAG	

IMPORTE EXONERADO	L. 0.00
IMPORTE EXENTO	L. 0.00
IMPORTE GRAVADO 15%	L. 18,777.70
IMPORTE GRAVADO 18%	L. 0.00
I.S.V 15%	L. 2,816.66
I.S.V 18%	L. 0.00
TOTAL A PAGAR:	L. 21,594.36

Sma



CJ: MAYRA V D



Kenny Avila

ORIGINAL: CLIENTE COPIA: OBLIGADO TRIBUTARIO EMISOR

La factura es beneficio de todos. Exijala

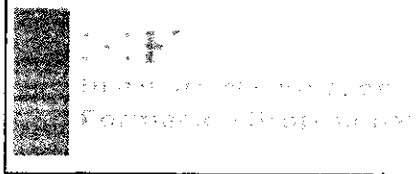

Solicitud No.: 000612

ACTIVIDAD: 6205

SOLICITANTE: ELECTRICIDAD

Fecha: 21/06/2023

No.	DESCRIPCIÓN	CANT.	UNIDAD	Vermaco		FERREX							
				PRECIO UNITARIO	IMPORTE	PRECIO UNITARIO	IMPORTE	PRECIO UNITARIO	IMPORTE	PRECIO UNITARIO	IMPORTE	PRECIO UNITARIO	IMPORTE
01	PLAYWOOD DE 4 X 8 PIES POR 3/4" GROSOR	10	C/U	1552.17	15521.70	1600.00							
02	LLAVINES PARA PUERTAS DE MADERA	8	C/U	320.00	2560.00	350.00							
03	VISAGRASD DE 2 ANCHO X 3 DE LARGO COLOR PLATEADO	32	C/U	18.00	576.00	22.00							
04	TORNILLOS DE 1 1/2 DE LARGO X 1/4 ANCHO PARA TABLA	100	C/U	0.80	80.00	1.00							
05	CAJA DE TACOS FISCHER S6	1	C/U	40.00	40.00	60.00							

- 18,777.70
 - 2,816.66

 - 21,594.36
 411-23

SUMINISTRADOR SELECCIONADO POR:

- Mejor precio: (X)
- Mejor calidad: ()
- Mejor plazo de entrega: ()
- Única fuente: ()
- Tiempo de entrega: ()
- Condiciones de entrega: ()
- Descuento: ()
- Precio CIF FDB GAS: ()

O/C _____ O/C _____ O/C _____ O/C _____ O/C _____
 O/C _____ O/C _____ O/C _____ O/C _____ O/C _____

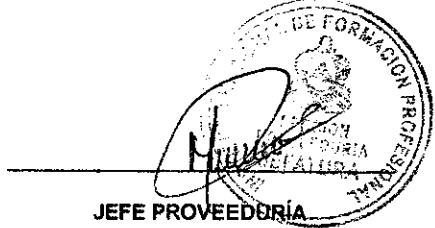

OBSERVACIONES:

	SISTEMA DE GESTION DE CALIDAD	GBS-FO-002	
	GESTIÓN DE BIENES Y SERVICIOS	Fecha 05/08/2022	Versión 02
	Formato de Solicitud de Cotización	Página: 1 de	

SOLICITANTE: ELECTRICIDAD

21/06/202

Solicitud de suministros No. 000612

Estimado Señor(es): VermaCO

- * Favor cotizar los artículos detallados según calidad y llenar las especificaciones abajo solicitadas.
- * Llenarla a tinta y consignar el número en el sobre cerrado y sellado.
- * Presentar información de las garantías de calidad, funcionamiento y respaldo del producto original del fabricante, mantenimiento, respuestos y servicio.
- * En le caso que amerite indicar marca y modelo.
- * Anotar su R.T.N. y C.A.I. Para mayor información llamar al 2230-0843.

No.	DESCRIPCIÓN	CANTIDAD	UNIDAD	PRECIO UNITARIO	IMPORTE
01	PLAYWOOD DE 4 X 8 PIES POR 3/4" GROSOR	10	C/U	1,552 17	15,521 70
02	LLAVINES PARA PUERTAS DE MADERA	8	C/U	320 00	2,560 00
03	VISAGRASD DE 2 ANCHO X 3 DE LARGO COLOR PLATEADO	32	C/U	18 00	576 00
04	TORNILLOS DE 1 1/2 DE LARGO X 1/4 ANCHO PARA TABLA YESO	100	C/U	6. 90	80 00
05	CAJA DE TACOS FISCHER S6	1	C/U	40 00	40 00
				SUBTOTAL	18,377 70
				15% IMPUESTO	2 816 66
				TOTAL	21,594 36.

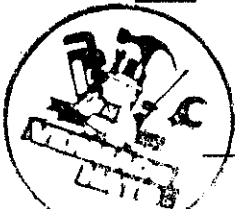
CONDICIONES DE PAGO Crédito _____	FORMATO DE ENTREGA Total _____	LUGAR DE ENTREGA Oficinas de INFOP _____	TIEMPO DE ENTREGA _____
Contado _____	Parcial _____	Almacén Proveedor _____	
Favor colocar porcentajes de descuento si los hay.			
Fecha en que fué entregada la cotización: _____	 JEFE DE PROVEEDURÍA	 Fany Meza COTIZANTE	

	SISTEMA DE GESTION DE CALIDAD	GBS-FO-002	
	GESTIÓN DE BIENES Y SERVICIOS	Fecha 05/08/2022	Versión 02
	Formato de Solicitud de Cotización	Página:: 1 de	

SOLICITANTE: ELECTRICIDAD

21/08/2022

Solicitud de suministros No. 000612

Estimado Señor(es): Ferreel

- * Favor cotizar los artículos detallados según calidad y llenar las especificaciones abajo solicitadas.
- * Llenarla a tinta y consignar el número en el sobre cerrado y sellado.
- * Presentar información de las garantías de calidad, funcionamiento y respaldo del producto original del fabricante, mantenimiento, respuestos y servicio.
- * En le caso que amerite indicar marca y modelo.
- * Anotar su R.T.N. y C.A.I. Para mayor información llamar al 2230-0843.

No.	DESCRIPCIÓN	CANTIDAD	UNIDAD	PRECIO UNITARIO	IMPORTE
01	PLAYWOOD DE 4 X 8 PIES POR 3/4" GROSOR	10	C/U	1,600 00	16,000 00
02	LLAVINES PARA PUERTAS DE MADERA	8	C/U	350 00	2,800 00
03	VISAGRASD DE 2 ANCHO X 3 DE LARGO COLOR PLATEADO	32	C/U	22 00	704 00
04	TORNILLOS DE 1 1/2 DE LARGO X 1/4 ANCHO PARA TABLA YESO	100	C/U	1 00	100 00
05	CAJA DE TACOS FISCHER S6	1	C/U	60 00	60 00
				SUBTOTAL	19,664 00
				15% IMPUESTO	2,949 60
				TOTAL	22,613 60

CONDICIONES DE PAGO Crédito _____	FORMATO DE ENTREGA Total _____	LUGAR DE ENTREGA Oficinas de INFOP _____	TIEMPO DE ENTREGA _____
Contado _____	Parcial _____	Almacén Proveedor _____	
Favor colocar porcentajes de descuento si los hay.			
Fecha en que fué entregada _____			
la cotización: _____			

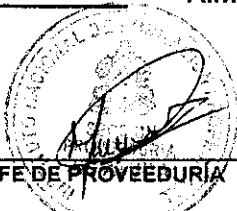

Instituto Nacional de Formación Profesional <small>Administración Pública</small>	SISTEMA DE GESTIÓN DE CALIDAD		GBS-FO-004	
	GESTIÓN DE BIENES Y SERVICIOS		Fecha 05/08/2022	Versión 02
	Formato de Orden de Compra Mayor		Página 1 de 1	

No. OCU-413-2023
Cot. No. 576-2023

FECHA: 17 JULIO 2023

PROVEEDOR: VARIEDADES YANORI

DIRECCIÓN: TEGUCIGALPA M.D.C.

UNIDAD DE ALMACEN

ENTRÉGUESE A:
INMEDIATA

Entregar antes o el día
CREDITO

Condiciones de Pago

NOTA: El número de esta Orden debe indicarse en la factura original correspondiente. Adjuntar copia de esta Orden a los documentos de cobro respectivo y enviarlos al Departamento Administrativo y Financiero.

Favor suministrar y/o efectuar por nuestra cuenta lo siguiente considerando las condiciones que indicamos a continuación

No.	CANT.	UNIDAD	DESCRIPCION	P.UNITARIO	TOTAL
1	1	UND	VASOS TERMICOS PARA CAFÉ DE 7 ONZ (10 CAJAS DE 40 PAQUETES DE 25 UND EQUIVALE 10 MIL UND)	L 7,800.00	L 7,800.00
2	1	UND	VASOS CONICOS PARA AGUA (2 CAJAS DE 25 PAQUETES DE 200 UND)	L 3,400.00	L 3,400.00
SUB TOTAL				L 11,200.00	
I.S.V 15%				L 1,680.00	
TOTAL				L 12,880.00	

Valor Letras:

DOCE MIL OCHOCIENTOS OCHENTA LEMPIRAS EXACTOS

OBSERVACIONES: ACT. STOCK ALMACEN

Firma Autorizada
Instituto Nacional de Formación Profesional

GERENTE GENERAL
Firma Proveedor
Acepto las condiciones de esta orden

Sección Proveeduría/Infop-Miraflores
Elaborada por: Jonathan Molina

**INFOP
AUTORIZADO**
16 JUL. 2023
POR: 
**CONTROL
PRESUPUESTO**

UNIDAD GESTIÓN DE COBROS
OK ✓
Luis Bron



VARIEDADES YANORY

Col. San Jorge, Primera Calle Casa No. 2916, Atrás de Gasolinera Uno La Granja
Distrito Central, F.M. | Tels.: 9986-1941 | 9817-4087 | 3368-8198
E-mail: variedades_yanory@outlook.es | R.T.N. 08011967064851

CAI: 6F9F9C-BA8143-0948A9-4DE48B-F90A5A-42 Fecha Límite de Emisión: 29/05/2024

Contado
Crédito

FACTURA Nº 000-001-01-00000313

Consumidor Final Fecha: 25 de Julio del 2023

Cliente: Instituto Nacional de Formación Profesional

Dirección: Miraflores R.T.N.: 0801-9999-407-456

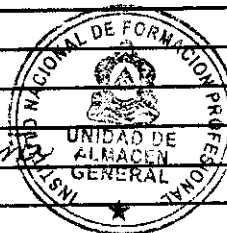
ITEM	CANT.	DESCRIPCIÓN	P. UNITARIO	DESCUENTOS Y REBAJAS	TOTAL
1		Voces terminos para cafe de 8 ONZ 10 cajas de 40 paquetes de 25 UNO e general 10,000 UNO			7,800.00
2		Voces terminos para agua 2 cajas de 25 paquetes e general 10,000 UNO			3,400.00
					

Datos del Adquiriente Exonerado: Bond 20/16: B/AZ

No. Correlativo Orden de Compra Exenta:

No. Correlativo Constancia Reg. Exonerados:

No. Identificativo Registro:

No. Carnet de Diplomado:

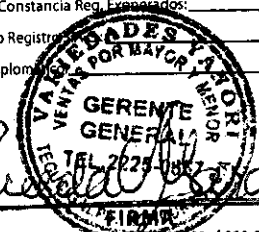
Gerente General

 FIRMA

Rango Autorizado: Del 000-001-01-00000301 al 000-001-01-00000450
 Original: Cliente | Copia: Obligado Tributario Emisor

Sub-Total Exento L.	11,200.00
Sub-Total Exonerado L.	
Sub-Total Gravado 15% L.	1,680.00
Sub-Total Gravado 18% L.	
Descuentos L.	
Rebajas L.	
15% I.S.V. L.	
18% I.S.V. L.	
TOTAL L.	12,880.00

Valor en Letras: Doce mil ochocientos ochenta y ocho pesos exactos

"LA FACTURA ES BENEFICIO DE TODOS" ¡EXIJALA!

GRAPHICART R.T.N. 08011965160550, Tel. 2213-4432 / 2222-4191 CERTIFICADO N° 9231-21-10500-164/graphicart.com

NOTA DE ENTRADA DE MATERIALES Y EQUIPO

BS-RE-007

VERSIÓN 02

PÁGINA de

Nº 127247

Lugar y fecha: Tegucigalpa M.D.C. 24 de Julio de 2023

Proveedor: Variedades Yahory

Dirección: col. Miraflores

Orden de Compra: OCU 453-2023 Factura No. 000-001-01-0000 Observaciones: Act. 2121

0313

Concepto de Entrada	COMPRA	<input checked="" type="checkbox"/>
	DONACIÓN	<input type="checkbox"/>
	TRASLADO	<input type="checkbox"/>
	DEVOLUCIÓN	<input type="checkbox"/>

No.	CANTIDAD	UNIDAD	DESCRIPCIÓN	UBICACIÓN			PRECIO UNITARIO	VALOR TOTAL	
				REGLÓN	REF.	EXT.			
	10000	c/u	Vasos térmicos para café de 8 onzas.	334	0234		0.8970	8970	00
	10000	c/u	Vasos cónicos para agua U.L.	334	0235		0.3910	3910	00
			stock Almacén						
			Total					Lps. 1288000	

FIRMA RECEPTOR

UNIDAD DE ALMACEN GENERAL

Solicitud No.: 000576

ACTIVIDAD:

SOLICITANTE: ALMACEN STOCK
Distribuidora Varela
Univer Sol *Yonax*

Fecha: 12/06/2023

No.	DESCRIPCIÓN	CANT.	UNIDAD	Univer Sol		Yonax							
				PRECIO UNITARIO	IMPORTE	PRECIO UNITARIO	IMPORTE	PRECIO UNITARIO	IMPORTE	PRECIO UNITARIO	IMPORTE	PRECIO UNITARIO	IMPORTE
01	VASOS TERMICOS PARA CAFE DE 7 ONZAS	10,000	CU	8500.00		7800.00	7800.00						
02	VASOS CONICOS PARA AGUA	10,000	CU	3650.00		3400.00	3400.00						

11,200.00
 1,680.00

 12,880.00

413-23

SUMINISTRADOR SELECCIONADO POR:

- Mejor precio: (X)
- Mejor calidad: ()
- Mejor plazo de entrega: ()
- Única fuente: ()
- Tiempo de entrega: ()
- Condiciones de entrega: ()
- Descuento: ()
- Precio CIF FDB GAS: ()

O/C _____ O/C _____ O/C _____ O/C _____ O/C _____
 O/C _____ O/C _____ O/C _____ O/C _____ O/C _____

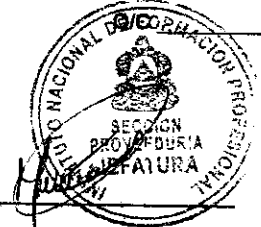

JEFE PROVEEDURÍA

OBSERVACIONES:

	SISTEMA DE GESTIÓN DE CALIDAD		GBS-FO-002	
	GESTIÓN DE BIENES Y SERVICIOS		Fecha 05/08/2022	Versión 02
	Formato de Solicitud de Cotización		Página:: 1 de	

SOLICITANTE: ALMACEN STOCK

22/06/20

Solicitud de suministros No. 000576

Estimado Señor(es): Varedeles Yanory

- * Favor cotizar los artículos detallados según calidad y llenar las especificaciones abajo solicitadas.
- * Llenarla a tinta y consignar el número en el sobre cerrado y sellado.
- * Presentar información de las garantías de calidad, funcionamiento y respaldo del producto original del fabricante, mantenimiento, respuestos y servicio.
- * En el caso que amerite indicar marca y modelo.
- * Anotar su R.T.N. y C.A.I. Para mayor información llamar al 2230-0843.

No.	DESCRIPCIÓN	CANTIDAD	UNIDAD	PRECIO UNITARIO	IMPORTE
01	VASOS TERMICOS PARA CAFE DE 7 ONZAS	10,000	C/U	7,800.00	7,800.00
02	VASOS CONICOS PARA AGUA	10,000	C/U	3,400.00	3,400.00
				SUBTOTAL	11,200.00
				15% IMPUESTO	1,680.00
				TOTAL	12,880.00

Vaso conico = 2 caja de 25 paquetes de 200 unid
 Vaso termico = 10 caja de 40 paquete de 25 unid

[Handwritten signature]

CONDICIONES DE PAGO Crédito <input checked="" type="checkbox"/> Contado <input type="checkbox"/> Favor colocar porcentajes de descuento si los hay.	FORMATO DE ENTREGA Total <input checked="" type="checkbox"/> Parcial <input type="checkbox"/>	LUGAR DE ENTREGA Oficinas de INFOP <input checked="" type="checkbox"/> Almacén Proveedor <input type="checkbox"/>	TIEMPO DE ENTREGA _____
Fecha en que fué entregada la cotización: _____			

	SISTEMA DE GESTION DE CALIDAD	GBS-FO-002	
	GESTIÓN DE BIENES Y SERVICIOS	Fecha 05/08/2022	Versión 02
	Formato de Solicitud de Cotización	Página:: 1 de	

SOLICITANTE: ALMACEN STOCK

12/06/20

Solicitud de suministros No. 000576

Estimado Señor(es): Distribuidora Universal

- * Favor cotizar los artículos detallados según calidad y llenar las especificaciones abajo solicitadas.
- * Llenarla a tinta y consignar el número en el sobre cerrado y sellado.
- * Presentar información de las garantías de calidad, funcionamiento y respaldo del producto original del fabricante, mantenimiento, respuestos y servicio.
- * En el caso que amerite indicar marca y modelo.
- * Anotar su R.T.N. y C.A.I. Para mayor información llamar al 2230-0843.

No.	DESCRIPCIÓN	CANTIDAD	UNIDAD	PRECIO UNITARIO	IMPORTE
01	VASOS TERMICOS PARA CAFE DE 7 ONZAS	10,000	C/U	8,500.00	8,500.00
02	VASOS CONICOS PARA AGUA	10,000	C/U	3,650.00	3,650.00
				SUBTOTAL	12,150.00
				15% IMPUESTO	1,822.50
				TOTAL	13,972.50

[Handwritten signature]

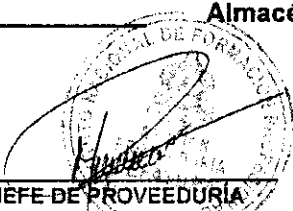
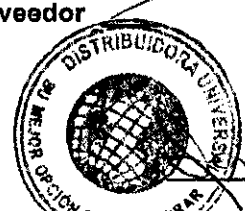
CONDICIONES DE PAGO Crédito _____ Contado _____ Favor colocar porcentajes de descuento si los hay.	FORMATO DE ENTREGA Total _____ Parcial _____	LUGAR DE ENTREGA Oficinas de INFOP _____ Almacén Proveedor _____	TIEMPO DE ENTREGA _____
Fecha en que fué entregada la cotización: _____	 JEFE DE PROVEEDURÍA	 DISTRIBUIDORA UNIVERSITARIA MEJOR OPCION PARA COMPRAR	<i>[Handwritten signature]</i> COTIZANTE

Instituto Nacional de Formación Profesional	SISTEMA DE GESTIÓN DE CALIDAD	GBS-FO-004	
	GESTIÓN DE BIENES Y SERVICIOS	Fecha 05/08/2022	Versión 02
	Formato de Orden de Compra Mayor	Página 1 de 1	

No. OCU-422-2023
Cot. No. 652-2023

FECHA: 18 JULIO 2023

PROVEEDOR: UNICOMER DE HONDURAS S.A. DE C.V.

DIRECCIÓN: TEGUCIGALPA M.D.C.

UNIDAD DE ALMACEN

ENTRÉGUESE A:
INMEDIATA

Entregar antes o el día
CREDITO

Condiciones de Pago

NOTA: El número de esta Orden debe Indicarse en la factura original correspondiente. Adjuntar copia de esta Orden a los documentos de cobro respectivo y enviarlos al Departamento Administrativo y Financiero.

Favor suministrar y/o efectuar por nuestra cuenta lo siguiente considerando las condiciones que indicamos a continuación

No.	CANT.	UNIDAD	DESCRIPCION	P.UNITARIO	TOTAL
1	3	UND	IMPRESORA MULTIFUNCIONAL DE FLUJO CONTINUO EPSON L5290	L 11,357.00	L 34,071.00
				SUB TOTAL	L 34,071.00
				I.S.V 15%	L 5,110.65
				TOTAL	L 39,181.65

(TREINTA Y NUEVE MIL CIENTO OCHENTA Y UN LEMPIRAS CON 65/100).

OBSERVACIONES: ACT. 8251 CENTRO INSULAR ROATAN (PARA USO EN LABORES DE OFICINA)

Firma Autorizada
Instituto Nacional de Formación Profesional



Firma Proveedor
Acepto las condiciones de esta orden

0801-1785 14x30

Sección Proveeduría/Infop-Miraflores
Elaborada por: Jonathan Molina

2023-07-JCR-19-03

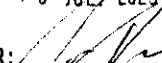
**INFOP
AUTORIZADO**
8251-42320
19 JUL 2023
POR: 
**CONTROL
PRESUPUESTO**



UNION COMERCIAL DE
HONDURAS S.A DE C.V.
LA CURACAO

Casa Matriz: Col. Los Profesionales
Calle principal Lomas del Mayab Ave.
Republica de Costa Rica Tel 2239-8414
Sucursal: COR CORPORATIVA TEG
Col. Los Profesionales Calle principal L
Telefono 2239-8414

20/07/2023 12:29

FACTURA No.056-007-01-00111096
DAI: DA159A-E785E1-A2488
C-00265F-4EB69C-53
Fecha Limite Emision: 06-JAN-24
Rango autorizado: 0560070100111001
al 0560070100112000
RTN 08019000232491

NOMBRE: INST.FORMACION PROFESIONAL INF
OP REGION SUR
RTN: 08019999407456
NUMERO DE COTIZACION
31996642

IDS Producto	PU	Importe
3-463000700019 L	11,357.96 L	34,073.88
FRSON L5590 ECOTANK MULTIFUNCIONAL L5 B		
Descto y Reb. Otorgado	L	2.88
Sub Total Gravado	L	34,071.00
Sub Total Exento	L	0.00
Sub Total Exonerado	L	0.00
Total Transaccion	L	34,071.00
IGU 15%	L	5,110.65
	L	

TOTAL FACTURA L 39,181.65

EFFECTIVO L 39,181.65
CAMBIO L 0.00

TOTAL PAGADO: L 39,181.65

TREINTA Y NUEVE MIL CIENTO OCHENTA Y UN
CON 65/100 LEMPIRAS

** TOTAL AHORRADO : L 2.88

Cl. de Compra Exenta:
Req. Exonerado No.:
Req. Sector Agro. No.:



Sina Daza
21/07/23

VENDEDOR 1751404 ALLAN JOSUE LOPEZ ROBU
CAJERO Lopez, AllanJosue
CAJA CAJA 02 TEG
Email: gerenciageneral_hn@unicomer.com
WDOC INTERNO:
59400100162

GTN 180

Original: Cliente
Copia: Obligado tributario emisor

Para cualquier reclamo
debe presentar su factura

La garantía mínima en todas nuestras
líneas de producto es 60 días

Serie No.:

IMEI No.:

Gracias por su compra

Gracias por preferirnos

**LA FACTURA ES
BENEFICIO DE TODOS
EXIJALA !**

1
2
3
4
5
6
7
8
9
10
11
12
13
14
15
16
17
18
19
20
21
22
23
24
25
26
27
28
29
30
31
32
33
34
35
36
37
38
39
40
41
42
43
44
45
46
47
48
49
50
51
52
53
54
55
56
57
58
59
60
61
62
63
64
65
66
67
68
69
70
71
72
73
74
75
76
77
78
79
80
81
82
83
84
85
86
87
88
89
90
91
92
93
94
95
96
97
98
99
100

NOTA DE ENTRADA DE MATERIALES Y EQUIPO

BS-RE-007

VERSIÓN 02

PÁGINA de

Nº 127233

Concepto
de
Entrada

COMPRA
DONACIÓN
TRASLADO
DEVOLUCIÓN

Lugar y fecha: Tegucigalpa MDC. 25 de Julio 2023

Proveedor: Unicomer De Honduras S.A. De C.V. Dirección: Col: Miraflores

Orden de Compra: DCU-422-2023 Factura No 056 007-01-00111096 Observaciones: Act: 8251

No.	CANTIDAD	UNIDAD	DESCRIPCIÓN	UBICACIÓN			PRECIO UNITARIO	VALOR TOTAL	
				REGLÓN	REF.	EXT.			
	3	U	Impresora multifuncional de flujo continuo Epson L5590. Marca: Epson. Modelo: C622C Serie: XBBV014457 XBBV014503 XBBV014527 Color: negro.	426	0085		13,060.55	39,181.65	
			Req: 414-E Damaris Interiano 415-E Sasha Diaz 416-E Cesia Martinez.						
			<u>U.L.</u>						
			Total.					39,181.65	

S. Edith R.
FIRMA RECEPTOR

[Signature]
Vo. Bo
INSTITUTO NACIONAL DE FORMACIÓN PROFESIONAL
UNIDAD GENERAL

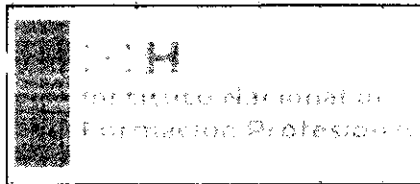

Solicitud No.: 000652

ACTIVIDAD: 8251

SOLICITANTE: CENTRO INSULAR ROATAN

Fecha: 17/07/2023

No.	DESCRIPCIÓN	CANT.	UNIDAD	Unicomer de Honduras Computers									
				PRECIO UNITARIO	IMPORTE	PRECIO UNITARIO	IMPORTE	PRECIO UNITARIO	IMPORTE	PRECIO UNITARIO	IMPORTE	PRECIO UNITARIO	IMPORTE
01	IMPRESORA MULTIFUNCIONAL INYECCION TINTA	3	C/U	11357.00	34071.00	5509.97							

/ 34,071.00
 / 5,110.65

 39,181.65
 / 422-23

SUMINISTRADOR SELECCIONADO POR:

O/C _____ O/C _____ O/C _____ O/C _____ O/C _____
 O/C _____ O/C _____ O/C _____ O/C _____ O/C _____

- Mejor precio: ()
- Mejor calidad: ()
- Mejor plazo de entrega: ()
- Única fuente: ()
- Tiempo de entrega: (x)
- Condiciones de entrega: ()
- Descuento: ()
- Precio CIF FDB GAS: ()



OBSERVACIONES: Se adjudica en base a cot #
198

C

Cotizacion

unicomer

EMPRESA : CURACAO

Cliente: INFOP

Fecha 08 MARZO 2023

ARTICULO	MARCA	SKU	CANTIDAD	P. NORMAL	P. OFERTA	PRECIO CORPORATIVO	TOTAL	TOTAL P. NORMAL	AHORSA
IMPRESORA MULTIFUNCONAL	EPSON	LS290	3	£14,997.00	£14,497.00	£11,357.00	£34,071.00	£44,991.00	£10,920.00
							£34,071.00		

GARANTIA 12 MESES SIN IVA
Entrega 3 dias Aplican Restricciones

NOTA: Precio de Corporativo valido hasta el 30/03/2023
se podra mantener consultando antes con el
ejecutivo de ventas. La existencia en este momento es idonea

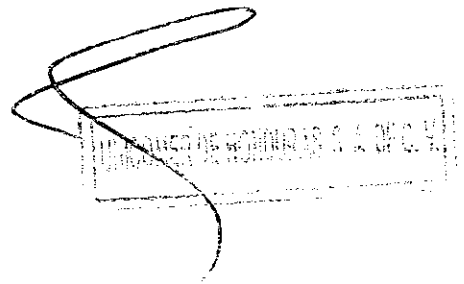

Handwritten signature

SOLICITANTE: REFRIGERACION A/A

06/03/202

Solicitud de suministros No. 000198

Estimado Señor(es): Compu ser

- * Favor cotizar los artículos detallados según calidad y llenar las especificaciones abajo solicitadas.
- * Llenarla a tinta y consignar el número en el sobre cerrado y sellado.
- * Presentar información de las garantías de calidad, funcionamiento y respaldo del producto original del fabricante, mantenimiento, respuestos y servicio.
- * En la caso que amerite indicar marca y modelo.
- * Anotar su R.T.N. y C.A.I. Para mayor información llamar al 2230-0843.

No.	DESCRIPCIÓN	CANTIDAD	UNIDAD	PRECIO UNITARIO	IMPORTE
01	IMPRESORA MULTIFUNCIONAL FLUJO CONTINUO.IMPRESION A COLOR,PUERTO USB,CONEXION TIPO ETHERNET,VER OTRAS	3	C/U	15,509 97	46,529 91
<i>Especificaciones Pagina Siguinte</i>				SUBTOTAL	46,529 91
				15% IMPUESTO	6,979 49
				TOTAL	53,509 40

[Handwritten signature]
Milton R

CONDICIONES DE PAGO Crédito <u>30 días</u>	FORMATO DE ENTREGA Total <input checked="" type="checkbox"/>	LUGAR DE ENTREGA Oficinas de INFOP <input checked="" type="checkbox"/>	TIEMPO DE ENTREGA <u>10 días</u>
Contado _____	Parcial _____	Almacén Proveedor _____	
Favor colocar porcentajes de descuento si los hay.			
Fecha en que fué entregada _____	 JEFE DE PROVEEDURÍA	 COTIZANTE	
la cotización: _____			

26

 <p>Instituto Nacional de Formación Profesional Gobierno de la República</p>	SISTEMA DE GESTIÓN DE CALIDAD	GBS-FO-004	
	GESTIÓN DE BIENES Y SERVICIOS	Fecha 05/08/2022	Versión 02
	Formato de Orden de Compra Mayor	Página 1 de 1	

No. OCU-421-2023
Cot. No. 679-2023

FECHA: 18 JULIO 2023

PROVEEDOR: INVERSIONES Y REPRESENTACIONES MYM

DIRECCIÓN: TEGUCIGALPA M.D.C.

UNIDAD DE ALMACEN

ENTRÉGUESE A:
INMEDIATA

Entregar antes o el día
CREDITO

Condiciones de Pago

NOTA: El número de esta Orden debe indicarse en la factura original correspondiente. Adjuntar copia de esta Orden a los documentos de cobro respectivo y enviarlos al Departamento Administrativo y Financiero.

Favor suministrar y/o efectuar por nuestra cuenta lo siguiente considerando las condiciones que indicamos a continuación

No.	CANT.	UNIDAD	DESCRIPCION	P.UNITARIO	TOTAL
1	1	UND	REFRIGERADORA DE 9 PIES	L 12,500.00	L 12,500.00
				SUB TOTAL	L 12,500.00
				I.S.V 15%	L 1,875.00
				TOTAL	L 14,375.00

(CATORCE MIL TRESCIENTOS SETENTA Y CINCO LEMPIRAS).

OBSERVACIONES: ACT.2001 UNIDAD DE PRESUPUESTO (PARA USO EN UNIDAD DE PRESUPUESTO)

Firma Autorizada
Instituto Nacional de Formación Profesional

Firma Proveedor
Acepto las condiciones de esta orden

Sección Proveduría/Infop-Miraflores
Elaborada por: Jonathan Molina

2001- 42140

**INFOP
AUTORIZADO**
2000- 42140
18 JUL 2023
POR: 
**CONTROL
PRESUPUESTO**

UNIDAD DE GESTIÓN DE COBROS
OKV
Luis Bran

2023-07-06-18-06

NOTA DE ENTRADA DE MATERIALES Y EQUIPO

BS-RE-007

VERSIÓN 02

PÁGINA de

Nº 127242

Concepto de Entrada

COMPRA
DONACIÓN
TRASLADO
DEVOLUCIÓN

Lugar y fecha: Tegucigalpa MDC. 26 de Julio 2023

Proveedor: Inversiones y Representaciones MYM Dirección: Col: Miraflores

Orden de Compra: DCU. 421-2023 Factura No. 000.001.01.00000593 Observaciones: Act: 2001

No.	CANTIDAD	UNIDAD	DESCRIPCIÓN	UBICACIÓN			PRECIO UNITARIO	VALOR TOTAL
				REGLÓN	REF.	EXT.		
1		c/u.	Refrigeradora de 9 pies acero inoxidable de 2 puertas, color gris Marca: Frigidaire Modelo: FRTM2563HPS Serie: 30101340	421.20	0136	-A		14,375.00
			U.L.					
			Req: 429-E Jeovanny Hernandez.					
				Total				14,375.00

[Firma]
FIRMA RECEPTOR

[Firma]
UNIDAD DE ALMACEN GENERAL
INSTITUTO NACIONAL DE FORMACIÓN PROFESIONAL

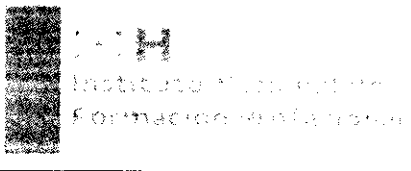
	SISTEMA DE GESTIÓN DE CALIDAD		GBS-FO-003	
	GESTIÓN DE BIENES Y SERVICIOS		Fecha 05/08/2022	Versión 02
	Formato de Cuadro Comparativo de ofertas		Página: 1 de	

Solicitud No.: 000679

ACTIVIDAD: 2001

SOLICITANTE: PRESUPUESTO

Fecha: 10/07/2023

No.	DESCRIPCIÓN	CANT.	UNIDAD	Inversiones N/M		Jetstereo									
				PRECIO UNITARIO	IMPORTE	PRECIO UNITARIO	IMPORTE	PRECIO UNITARIO	IMPORTE	PRECIO UNITARIO	IMPORTE	PRECIO UNITARIO	IMPORTE	PRECIO UNITARIO	IMPORTE
01	REFRIGERADORA 9 PIES	1	CU	12,500.00	12,500.00	14,340.00									

1,875.00
 14,375.00
 421-23

SUMINISTRADOR SELECCIONADO POR:

- Mejor precio: (X)
- Mejor calidad: ()
- Mejor plazo de entrega: ()
- Única fuente: ()
- Tiempo de entrega: ()
- Condiciones de entrega: ()
- Descuento: ()
- Precio CIF FDB GAS: ()

O/C _____ O/C _____ O/C _____ O/C _____ O/C _____
 O/C _____ O/C _____ O/C _____ O/C _____ O/C _____



JEFE PROVEDURÍA

OBSERVACIONES: Se adjudica en base col. 488-23

SOLICITANTE: SISTEMAS Y PROCEDIMIENTOS

07/0

Solicitud de suministros No. 00048

Estimado Señor(es): Inversiones y Representaciones S.A.S.

- * Favor cotizar los artículos detallados según calidad y llenar las especificaciones abajo solicitadas.
- * Llenarla a tinta y consignar el número en el sobre cerrado y sellado.
- * Presentar información de las garantías de calidad, funcionamiento y respaldo del producto original del fabricante, mantenimiento, respuestos y servicio.
- * En el caso que amerite indicar marca y modelo.
- * Anotar su R.T.N. y C.A.I. Para mayor información llamar al 2230-0843.

No.	DESCRIPCIÓN	CANTIDAD	UNIDAD	PRECIO UNITARIO	IMPORTE
01	REFRIGERADORA DE 9 PIE	1	C/U	12,500.00	12,500.
				SUBTOTAL	12,500.
				15% IMPUESTO	1,875.-
				TOTAL	14,375.-

CONDICIONES DE PAGO Crédito _____	FORMATO DE ENTREGA Total _____	LUGAR DE ENTREGA Oficinas de INFOP _____	TIEMPO DE ENTREGA _____
Contado _____ Favor colocar porcentajes de descuento si los hay.	Parcial _____	Almacén Proveedor _____	
Fecha en que fué entregada la cotización: _____			

	SISTEMA DE GESTION DE CALIDAD	GBS-FO-002	
	GESTIÓN DE BIENES Y SERVICIOS	Fecha 05/08/2022	Versión 02
	Formato de Solicitud de Cotización	Página: 1 de	

SOLICITANTE: SISTEMAS Y PROCEDIMIENTOS

07/08/



Solicitud de suministros No. 000488

Estimado Señor(es): *Jetstereo*

- * Favor cotizar los artículos detallados según calidad y llenar las especificaciones abajo solicitadas.
- * Llenarla a tinta y consignar el número en el sobre cerrado y sellado.
- * Presentar información de las garantías de calidad, funcionamiento y respaldo del producto original del fabricante, mantenimiento, respuestos y servicio.
- * En el caso que amerite indicar marca y modelo.
- * Anotar su R.T.N. y C.A.I. Para mayor información llamar al 2230-0843.

No.	DESCRIPCIÓN	CANTIDAD	UNIDAD	PRECIO UNITARIO	IMPORTE
01	REFRIGERADORA DE 9 PIE	1	CAJ	14,340.00	14,340.00
	<i>Refrigeradora 2 puertas no frost. Marca: Oster. 13 Pie.</i>			SUBTOTAL	14,340.00
				15% IMPUESTO	2,151.00
				TOTAL	16,491.00

[Handwritten signature]

CONDICIONES DE PAGO Crédito _____	FORMATO DE ENTREGA Total _____	LUGAR DE ENTREGA Oficinas de INFOP _____	TIEMPO DE ENTREGA _____
Contado _____ Favor colocar porcentajes de descuento si los hay.	Parcial _____	Almacén Proveedor _____	
Fecha en que fué entregada la cotización: _____	 JEFE DE PROVEEDURIA		

Para consultas respecto a los suministros o equipos solicitados nuestro correo electrónico es: consultasproveedores@infop.hn
 COTIZACIÓN QUE NO CONTENGA TODA LA INFORMACIÓN SOLICITADA SERÁ RECHAZADA