

MEMORANDO
DGH-002-I-2023

PARA: **ABOG. ISIS YULISMA PERDOMO**
Unidad de Transparencia ENEE

DE: **ING. ROLANDO RODRÍGUEZ**
Dirección de Generación Hidroeléctrica

ASUNTO: **INFORME UNIDAD DE TRANSPARENCIA**
DICIEMBRE DE 2022 – CENTRALES HIDROELÉCTRICAS

FECHA: 04 de enero de 2023



Por medio del presente, se adjunta Cuadro Resumen de Facturas en formato Excel y escáner de estas, correspondientes al Fondo Especial Liquidable No.7 – 2022, asignado a las Centrales Hidroeléctricas, durante el periodo comprendido del *01 al 31 de diciembre del año 2022*.

Agradeciendo de antemano su atención,

Atentamente,



ING. ROLANDO RODRÍGUEZ
Dirección de Generación Hidroeléctrica.

-  Ing. Jorge Morazán – Gerencia de Generación ENEE
-  Lic. Lorena Gonzales – Coordinadora de Deuda Externa e Interna ENEE
-  Archivo
NOHH/AADG



Detalle de la Liquidación del Fondo Asignado a Rolando Rodríguez Rivera L. 500,000.00

F01	Gerencia	Posición	Actividad	Objeto del Gasto	Descripción	Valor Aprobado	Primera Liquidación	Segunda Liquidación	Tercera Liquidación	Cuarta Liquidación	Quinta Liquidación	Sexta Liquidación	Septima Liquidación	Saldo por Liquidar	
847	9	1	9690010	23400	Mantenimiento y Reparación de Sistemas Eléctricos	15,000.00		3,714.30			5,558.46		5,000.00	727.24	DIRECCION DE GENERACION TERMICA
850	9	1	9690012	22220	Alquiler de Equipos de Transporte, Tracción y Elev	25,000.00		25,000.00						-	TERMICA CENTRO
851	9	1	9690012	23400	Mantenimiento y Reparación de Sistemas Eléctricos	25,000.00		24,762.00						238.00	TERMICA CENTRO
851	9	2	9690012	39600	Repuestos y Accesorios	25,000.00		25,000.00						-	TERMICA CENTRO
851	9	3	9690012	23200	Mantenimiento y Reparación de Equipos y Medios de	10,000.00						9,775.00		225.00	TERMICA CENTRO
851	9	4	9690013	23400	Mantenimiento y Reparación de Sistemas Eléctricos	5,000.00							5,000.00	-	TERMICA ATLÁNTICO
851	9	5	9690013	39600	Repuestos y Accesorios	25,000.00				17,250.00	3,500.00			4,250.00	TERMICA ATLÁNTICO
853	9	1	9700003	22220	Alquiler de Equipos de Transporte, Tracción y Elev	20,000.00		16,700.00						-	UNIDAD CENTRAL HIDROELECTRICA EL NISPERO
855	9	1	9700003	36930	Gasto por Elementos de Ferrería	10,000.00			9,982.21					17.79	UNIDAD CENTRAL HIDROELECTRICA EL NISPERO
855	9	2	9700003	36400	Herramientas Menores	25,000.00		21,675.57	2,495.80					828.63	UNIDAD CENTRAL HIDROELECTRICA EL NISPERO
855	9	3	9700003	39600	Repuestos y Accesorios	25,000.00	14,592.80			6,945.90	3,250.00			211.30	UNIDAD CENTRAL HIDROELECTRICA EL NISPERO
855	9	4	9700004	36400	Herramientas Menores	25,000.00		8,193.42	8,993.95					7,812.63	UNIDAD CENTRAL HIDROELECTRICA FRANCISCO MORAZAN
855	9	5	9700004	36930	Gasto por Elementos de Ferrería	25,000.00	3,455.45	21,269.48						275.07	UNIDAD CENTRAL HIDROELECTRICA FRANCISCO MORAZAN
855	9	6	9700004	39300	Útiles y Materiales Eléctricos	25,000.00	14,881.47	9,257.69				651.14		209.70	UNIDAD CENTRAL HIDROELECTRICA FRANCISCO MORAZAN
855	9	7	9700004	39600	Repuestos y Accesorios	25,000.00		18,857.64			5,950.00			192.36	UNIDAD CENTRAL HIDROELECTRICA FRANCISCO MORAZAN
855	9	8	9700005	23200	Mantenimiento y Reparación de Equipos y Medios de	10,000.00	1,000.00	5,347.86						3,652.14	UNIDAD CENTRAL HIDROELECTRICA CAÑAVERAL RIO LINDO
855	9	9	9700005	36400	Herramientas Menores	20,000.00		13,774.90	6,200.00					25.10	UNIDAD CENTRAL HIDROELECTRICA CAÑAVERAL RIO LINDO
855	9	10	9700005	36930	Gasto por Elementos de Ferrería	20,000.00		18,749.66		883.20				367.14	UNIDAD CENTRAL HIDROELECTRICA CAÑAVERAL RIO LINDO
855	9	11	9700005	39300	Útiles y Materiales Eléctricos	20,000.00		16,463.90				3,318.91		217.19	UNIDAD CENTRAL HIDROELECTRICA CAÑAVERAL RIO LINDO
855	9	17	9700005	39600	Repuestos y Accesorios	25,000.00		23,636.32		920.00				443.68	UNIDAD CENTRAL HIDROELECTRICA CAÑAVERAL RIO LINDO
855	9	13	9700014	23200	Mantenimiento y Reparación de Equipos y Medios de	10,000.00				9,200.00				800.00	CENTRAL HIDROELECTRICA PATUCA
855	9	14	9700014	36400	Herramientas Menores	15,000.00			10,376.05	2,925.25			833.92	864.80	CENTRAL HIDROELECTRICA PATUCA
855	9	15	9700014	39300	Útiles y Materiales Eléctricos	20,000.00		12,000.00			7,394.59	287.04		318.37	CENTRAL HIDROELECTRICA PATUCA
855	9	18	9700014	39600	Repuestos y Accesorios	20,000.00		19,665.12	200.00					134.88	CENTRAL HIDROELECTRICA PATUCA
863	9	1	9700005	22220	Alquiler de Equipos de Transporte, Tracción y Elev	5,000.00		4,860.00						140.00	UNIDAD CENTRAL HIDROELECTRICA CAÑAVERAL RIO LINDO
863	9	2	9700014	22220	Alquiler de Equipos de Transporte, Tracción y Elev	15,000.00		8,593.00					4,000.00	2,407.00	CENTRAL HIDROELECTRICA PATUCA
868	9	1	9700004	23200	Mantenimiento y Reparación de Equipos y Medios de	10,000.00		3,900.00	4,000.00			920.00		1,180.00	UNIDAD CENTRAL HIDROELECTRICA FRANCISCO MORAZAN
Total						500,000.00	33,929.72	301,420.86	42,248.01	38,124.33	25,653.05	14,952.09	16,742.92	26,929.02	
											-25,653.05	14,952.09	16,742.92		

NELLY ORIBINA HERNÁNDEZ
Asistente Administrativo DGH
Preparado por

Vo.Bo. ING. ROLANDO RODRÍGUEZ
Responsable del Fondo Liquidables





Conductores Electricos S. de R.L. de C.V.

SAN PEDRO SULA, HONDURAS
 Bo. Medina, 13 y 14 Calle, 2da Ave., S.E. Edif. COEL
 Tels.: (504) 2557-9249, 2557-6635, 2557-0726, 2557-6944,
 2552-9573, 2552-9566, 2552-9591, 2557-9441
 Fax: (504) 2558-0763, Email: ventascoelsps@coeln.com
 RTN: 05019003089827

COMAYAGUELA, TEGUCIGALPA, M.D.C.
 Bo. La Concepcion, 13 Calle, /ma Ave Local
 De Esquina, No. 708, Tels.: 2220-5889, 2220-5895,
 2220-5859, 2220-5897, 2237-9712, 2238-5238
 Email: ventascoelha@coeln.com

LA CEIBA, ATLANTIDA
 20 Calle, Avda 14 de Julio
 N O Bo Abarado
 Tels.: 2442-2926, 2443-0251
 2443-2354, 2443-2355
 Email: ventascoelceiba@coeln.com

Datos del adquirente exonerado

No. Orden de compra: _____

No. Registro S.A.G. _____

No. Constancia registro exonerado: _____

*** ORIGINAL ***

FACTURAND: **000-001-01-00187375**
 CAI: 83F71E-72CB4A-104187-80259F-8BFE77-9E
 RANGO: 000-001-01-00186001 a la 00188000
 Fecha limite emision: 2022/12/23

Contado: Ref.: 314859

Código: 999999 ENEE	Orden de compra	Vendedor:	Fecha y hora:
RTN: 08019003243825		15 CHRIST	25 / 11 / 2022
Dirección: SAN PEDRO SULA			11:27 a. m.

ENTREGADO
 For: [Signature]
 Paga: [Signature]
 25/11/2022

Cantidad	Código	Uni/Med	Descripcion	Precio unif. L.	Total Lempiras
10.00	04050015	C/U	EAGLE PLACA SENCILLA 2131V	5.04	50.40
10.00	04050061	C/U	EAGLE TOMA 1875V 20A 250V	25.79	257.90
10.00	04050151	C/U	EAGLE ENCHUFE 1711 15A 250V	25.79	257.90

PAGADO
 COEL

LA FACTURA ES BENEFICIO DE TODOS, EXIJALA.

No se aceptan reclamos ni devoluciones despues de 7 dias hábiles
 valor en letras:

SEIS CIENTOS CINCUENTAY UNO CON 14/100 LEMPIRAS

Gravado 15%	2547.20	Exento	.00	SubTotal:	566.20
Gravado 18%	.00	Exonerado	.00	Impuesto 15%	84.94
Descuento y Rebajas	.00	Impuesto 18%:	.00	Neto a Pagar L.	651.14

39800 01511



SAN PEDRO SULA, HONDURAS
 BO. MEDINA, 13 Y 14 CALLES, 2 AVE S.E. EDIF. COEL
 TELS. (504) 2557-9249, 2557-6635, 2557-9441
 TELEFAX (504) 2558-0763 E-MAIL: msanchez@coelhn.com
 RTN 05019003089827

COMAYAGUELA, TEGUCIGALPA
 BO. LA CONCEPCION, 13 CALLE, 15 AVE. LOCAL
 NO 708, ESQUINA TELEFAX 2238-5258, 2237-9012
 EMAIL: ventascoelteg@coelhn.com

LA CEIBA, ATLANTIDA
 20 CALLE, AVE 14 DE JULIO
 E-MAIL ventascoelceiba@coelhn.com
 TELEFAX 2405-9509, 2405-9510

Cotizacion No.

106445

Nombre del Cliente: **ENEE**
 Dirección y Telefono: SAN PEDRO SULA

Fecha:
 25 / 11 / 2022
 09:08:a. m.

Nombre del Vendedor: CHRISTIAN SANCHEZ

Cantidad		Descripcion	Precio Unit.	Total
12.00	01010094	AMC CAJA P/INTERPERIE 2X4X1/2" FSB50-3 A	93.75	1,125.00
10.00	04050015	EAGLE PLACA SENCILLA 2131V ✓	5.04	50.40
10.00	04050061	EAGLE TOMA 1876V 20A 250V ✓	25.79	257.90
10.00	04050151	EAGLE ENCHUFE 1711 15A 250V	25.79	257.90
2.00	08070118	LS BREAKER D/RIEL 03PX40AMP	424.44	848.88

**** Esto constituye cotizacion no es factura, los precios estan sujetos a cambios sin previo aviso. ****

Observaciones:

Autorizado por: _____

Hecho por: CHRISTIAN

Total:	2,540.08
Impuesto:	381.02
Total Final:	2,921.10



Almacén Eléctrico

COMPANÍA MERCANTIL LA CASA
BLANCA SRL DE CV, RTN #: 05019995114857
12 y 13 Calle, 8 Ave SE
2557-4437
contable@almacenelectricohn.com

Cotizacion

Cotizacion n°: 73927
RTN: 08019003243825
Pagina: 1 of 1
Fecha: 25/11/2022
Hora: 11:12:09 a.m.
Vendedor: Edgardo Rosales

Cliente: E.N.E.E
08019003243825

Enviado a:

Lineas	Código	Descripcion	Cantidad	Precio	Total Linea
1	9840010	CAJA INTEMPERIE 2X4 -1/2 AR-PR	12	70.00	840.00
2	U12F	TAPA PLASTICA TOMA CHINO	10	5.50	55.00
3	1876V	EAGLE TOMA CHINO SEN 20A 250V ✓ 1876 V	10	41.00	410.00
4	1703E	EAGLE ENCHUFE 20A 250V	10	35.00	350.00
5	814174	CHINT BREAKER PARA RIEL 3X40	2	280.00	560.00

CAI:4CCFA5-84D3D3-034DAE-0BAA89-D18076-DA
Rango Aut: 000-001-01-0056701 AL 000-001-01-00066700
Fecha: /10/2020



Sub Total 2,215.00
ISV 332.25
Total 2,547.25

EFFECTIVO 2,547.25
Cambio 0.00

Cliente: CSA100001 - ENEE

Vendedor: SPS2 Walter Rivas

Correo electrónico: wrivas@selhn.com

#	Código	Descripción	Unidad de Medida	Cantidad	Precio	Total
1	154405	BREAKER DE RIEL DIN 3P 40A CURVA C 6KA 230/440V STECK (SDZD63C40)	UND	2	300.21	600.42
2	103868	EAGLE ENCHUFE P/EXT 1711BU 15A250V 2P3W NEGRO C/PO	UND	10	36.72	367.20
3	104142	EAGLE TOMA EMPOT.20A250V SENCILLO C/P MARFIL 1876V ✓	UND	10	45.87	458.70
4	104039	EAGLE PLACA PLASTICA 2131-V GE72101 TOMA-1 2X4 ✓	UND	10	9.10	91.00
5	101387	CAJA INTEMPERIE RECTANGULAR 3H1/2 B-5V EWB1	UND	12	87.52	1,050.19

LPS	2,567.51
I.S.V. 15% LPS	385.13
Total LPS	2,952.64

OFERTA VÁLIDA POR 3 DÍAS
PRECIOS SUJETOS A CAMBIOS SIN PREVIO AVISO



SUMINISTROS ELÉCTRICOS
Siempre con Energía

Walter Rivas

Documento Fiscal Válido



OBLIGADO TRIBUTARIO EMISOR

RTN: 05019003089827

Nombre o Razón Social: CONDUCTORES ELECTRICOS S. DE R.L. DE C.V.

Nombre Comercial: COEL

Teléfono: 25579249 94457495

Email: fsanchez@coelhn.com

Dirección de Casa Matriz: BARRIO: MEDINA, CALLE: 13-14, 2 AVENIDA, CASA NO.: 121, MUNICIPIO: SAN PEDRO SULA, DEPARTAMENTO: CORTES

Dirección de Establecimiento: DIRECCION: MEDINA, 13-14, 2 AVENIDA, No. 121, MUNICIPIO: SAN PEDRO SULA, DEPARTAMENTO: CORTES

GENERALES

Número del Documento: 000-001-01-00187375

Fecha de Autorización: 23/12/2021

Modalidad: SFC en Red Fijo

Tipo de Documento: FACTURA

Fecha de Vencimiento: 23/12/2022

CAI: 63F71E-72CB4A-104187-80259F-8BFE77-9E

Desde (Rango Autorizado): 000-001-01-00166001

Hasta (Rango Autorizado): 000-001-01-00188000



TRIBUTAR ES PROGRESAR

Reporte la irregularidad de este documento

Tel: +504 2216-5800 - Email: asistencia@sar.gob.hn

EMPRESA NACIONAL DE ENERGÍA ELÉCTRICA HONDURAS, C.A. REQUISICION

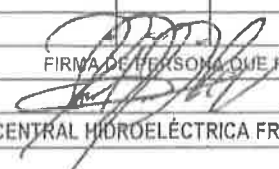
No. _____

NOMBRE DE LA DEPENDENCIA SOLICITANTE				USO DEL ALMACÉN					
DIVISIÓN		DEPARTAMENTO		UNIDAD		CÓDIGO			
DIRECCIÓN DE GENERACIÓN		HIDROELÉCTRICA		CHFM EL CAJON		DESPACHADO POR:			
						POSTEADO POR:			
UNIDAD EJECUTORA				TRANSFERENCIAS					
LLENARLO CUANDO LA UNIDAD EJECUTORA ES DIFERENTE A LA SOLICITANTE				ALMACÉN QUE ENVÍA		ALMACÉN RECEPTOR			
DIVISIÓN		DEPARTAMENTO		UNIDAD		CÓDIGO			
DIRECCIÓN DE GENERACIÓN		HIDROELECTRICA		JEFATURA CHFM		ORDEN TRAB.			
ENTRÉGUESE A:				CLAVE EMPLEADO		FIRMA DE PERSONA QUE RECIBE			
RUDY JACOBO PINTO				14873					
DESCRIBIR EL TRABAJO A REALIZAR: PARA USO EN AIRES ACONDICIONADOS DE SUBESTACIÓN DE LA CENTRAL HIDROELÉCTRICA FRANCISCO MORAZÁN.									
CODIFICACIÓN CONTABLE				CODIFICACIÓN PRESUPUESTARIA					
CUENTA CONTABLE		CUENTA HABIENTE		UNIDAD ADMVA. (U.A)		PREVISIÓN PRESUPUESTARIA			
						PROGRAMA			
						CÓDIGO GOBIERNO			
LLENAR CUANDO EL EQUIPO O MATERIAL ES PARA USO DEL EMPLEADO									
NOMBRE COMPLETO				CLAVE EMPLEADO		FIRMA EMPLEADO USUARIO			
L. DE REF.	CÓDIGO DE INVENTARIO			OBJETO	DESCRIPCIÓN DE MATERIALES	UNIDAD	CANTIDAD SOLICITADA	CANTIDAD DESPACHADA	
1					EAGLE PLACA SENCILLA 2131V	CU	10	10	
2					EAGLE TOMA 1876 V 20A 250 V	CU	10	10	
3					EAGLE ENCHUFE 1711 15 A 250V	CU	10	10	
					ULTIMA LÍNEA				
MATERIALES DESPACHADOS							TOTAL		
EL CAJÓN				28		11		2022	
LUGAR Y FECHA				FIRMA JEFE DEPENDENCIA SOLICITANTE				FIRMA JEFE INMEDIATO	
									
								N° DE ALMACÉN	

EMPRESA NACIONAL DE ENERGIA ELECTRICA
Generacion Hidroelectrica Gral. Francisco Morazan
 Dirección de Generación Hidroléctrica

EL CAJON, SANTA CRUZ DE YOJOA
 Fecha: 22-11-2022

SOLICITUD DE MATERIALES, REPUESTOS Y SUMINISTROS

PARA : ING. ROLANDO RODRÍGUEZ

Se le solicita la **AUTORIZACION** de compra de los siguientes materiales, repuestos, equipo o mantenimiento por medio del Fondo Liquidable, en vista que **No hay en existencia** en el Almacen de esta Central.

ITEM	CANTIDAD	UNIDAD	DESCRIPCION
1	10	C/U	EAGLE PLACA SENCILLA 2131V
2	10	C/U	EAGLE TOMA 1876V 20 A 250 V
3	10	C/U	EAGLE ENCHUFE 1711 15A 250 V
			ULTIMA LINEA

CENTRAL HIDROELÉCTRICA
 EL CAJÓN
 ALMACÉN
 NO HAY EXISTENCIA
 FIRMA

OBSERVACIONES: PARA USO EN AIRES ACONDICIONADOS DE SUBESTACIÓN EN LA
 CENTRAL HIDROELÉCTRICA FRANCISCO MORAZÁN.

 SOLICITANTE

 Vo. Bo. JEFE DEL ALMACEN

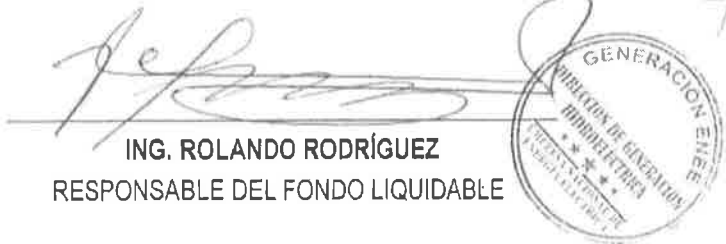
 ING. ROLANDO RODRÍGUEZ
 RESPONSABLE DEL FONDO LIQUIDABLE



CIA MERCANTIL LA CASA BLANCA SRL DE CV

Bo. MEDINA, 12 y 13 Calle, 8 Ave SE
San Pedro Sula, Cortes, Honduras
Telefonos: 2557-4437 2557-2784
E-Mail: contab@almacenelectricohn.com
RTN: 05019995114857

Factura: 000-002-01-00025554

Cotizacion nº: 73920
Fecha Emision: 25/11/2022
Hora: 11:05:41 a.m.
Cajero: JPadilla
Vendedor: Edgardo Rosales
Referencia #: 104639

COMPAÑIA MERCANTIL LA CASA BLANCA SRL DE CV

Cliente: E.N.E.E
RTN: 08019003243825
Direccion:

Condiciones: CONTADO
Enviado a:

Orden de Compra:

ORIGINAL

Cantidad	Codigo	Descripcion	Precio Unit.	Total
3	274469	CHINT TRANSF CONT 50VA 480/240 240-120V	L. 650.00	L. 1,950.00

Almacén

ALMACEN ELECTRICO

CONTADO

SAN PEDRO SULA, HOND. C. A

ALMACEN ELECTRICO
25 NOV. 2022
ENTREGADO

Materiales Eléctricos Industriales

SUBTOTAL: L. 1,950.00

Total en Letras: dos mil doscientos cuarenta y dos con 50/100 lempiras

CAI:
D5DB05-FAED42-6E4B83-5F3E99-9625F4-1A
Fecha Limite de Emision: 17/10/2023
Rango Autorizado:000-002-01-00025001 Al 000-002-01-00042000
No. Correlativo O/C Exenta:
No. Correlativo Const. Reg. Exonerados:
No. Identificativo Registro SAG:

Importe Exento	L. 0.00
Descuentos y Rebajas Otorgados	L. 0.00
Importe Gravado al 15%	L. 1,950.00
Importe Gravado al 18%	L. 0.00
Importe Exonerado	L. 0.00
ISV 15%	L. 292.50
ISV 18%	L. 0.00
Total Factura	L. 2,242.50

Nombre
Recibi Conforme:

Firma

La Factura es beneficio de todos, Exijala!

Original: Cliente - Copia: Obligado Tributario Emisor

Para Ser instalado en UAN3.

A handwritten signature in black ink, appearing to be 'Juan Carlos'.A handwritten signature in black ink, appearing to be 'Hernando'.

Documento Fiscal Válido



OBLIGADO TRIBUTARIO EMISOR

RTN: 05019995114857

Nombre o Razón Social: CIA MERCANTIL LA CASA BLANCA SRL CV

Nombre Comercial: COMPAÑIA MERCANTIL LA CASA BLANCA SRL DE CV

Teléfono: 25574437

Email: contab@almacenelectricohn.com

Dirección de Casa Matriz: BARRIO: MEDINA, CALLE: 12 - 8 AVENIDA, CASA NO.: S/N, MUNICIPIO: SAN PEDRO SULA, DEPARTAMENTO: CORTES

Dirección de Establecimiento: DIRECCION: MEDINA, 12 - 8 AVENIDA, No. S/N, MUNICIPIO: SAN PEDRO SULA, DEPARTAMENTO: CORTES

GENERALES

Número del Documento: 000-002-01-00025554

Fecha de Autorización: 17/10/2022

Modalidad: SFC en Red Fijo

Tipo de Documento: FACTURA

Fecha de Vencimiento: 17/10/2023

CAI: D5DB05-FAED42-6E4B83-5F3E99-9625F4-1A

Desde (Rango Autorizado): 000-002-01-00025001

Hasta (Rango Autorizado): 000-002-01-00042000

TRIBUTAR ES PROGRESAR

Reporte la irregularidad de este documento

Tel: +504 2216-5800 - Email: asistencia@sar.gob.hn



Almacén Eléctrico

COMPAÑIA MERCANTIL LA CASA
BLANCA SRL DE CV, RTN #: 05019995114857
12 y 13 Calle, 8 Ave SE
2557-4437
contable@almacenelectricohn.com

Cotizacion

Cotizacion n°: 73920
RTN: 08019003243825
Pagina: 1 of 1
Fecha: 25/11/2022
Hora: 10:51:01 a.m.
Vendedor: Edgardo Rosales

Cliente: E.N.E.E
08019003243825

Enviado a:

Lineas	Codigo	Descripcion	Cantidad	Precio	Total Linea
1	274469	CHINT TRANSF CONT 50VA 480/240 240-120V	3	650.00	1,950.00

CAI:4CCFA5-84D3D3-034DAE-0BAA89-D18076-DA
Rango Aut: 000-001-01-0056701 AL 000-001-01-00066700
Fecha: /10/2020



Sub Total	1,950.00
ISV	292.50
Total	2,242.50
EFFECTIVO	2,242.50
Cambio	0.00



Cotización

Fecha: 25/11/2022

Hora: 10:12AM

Cotización #:
1231870

Original

Cliente: CSA100001 - ENEE

Vendedor: SPS2 Walter Rivas

Correo electrónico: wrivas@selhn.com

#	Código	Descripción	Unidad de Medida	Cantidad	Precio	Total
1	107845	TRANS CONTROL JEFFERSON 100VA PRI 240X480 SEC 120/240 631-1310-301	UNID	3	2,016.28	6,048.83

OFERTA VÁLIDA POR 3 DÍAS
PRECIOS SUJETOS A CAMBIOS SIN PREVIO AVISO

I.S.V. 15%

Total

LPS	6,048.83
LPS	907.32
LPS	6,956.15



DISTRIBUIDORA INDUSTRIAL S.A. DE C.V.

IMPORTACIÓN Y VENTA DE MATERIALES ELÉCTRICOS

3 AVE. S.E. ENTRE 18 Y 19 CALLE, BO. LAS PALMAS
APDO. POSTAL No. 219 SAN PEDRO SULA, HONDURAS
PBX:2556-7325 / 2556-7138 / 2556-8010 / 2516-4624

3 AVE. S.E. ENTRE 27 Y 31 CALLE, COL. LA PAZ
APDO. POSTAL No. 219 SAN PEDRO SULA, HONDURAS
PBX:2556-9673 / 2556-8782 -/2556-5869 / 2516-9001

chepecana@distribuidoraindustrial.net / venta@distribuidoraindustrial.net / cotizaciones@distribuidoraindustrial.net
R.T.N. 05019004091131

COTIZACION AL:		CONTADO		Fecha:	25-11-2022	Número:	00373689
Cliente:	ENEE			Vence:	30-11-2022	Página:	1
RTN:				Vendedor:	SORTO OTILIO		
Cantidad	Artículo	Descripción	Grav	Precio	Valor		
3.00	TB100N014	TRANSFORMADOR ICT 100VA 240X480 120X240	15	1,190.50	3,571.50		



Firma

Sub-Total	L	3,571.50
Venta Exenta	L	0.00
Venta Grabada	L	3,571.50
Impuesto	L	535.73
Neto	L	4,107.23

EMPRESA NACIONAL DE ENERGÍA ELECTRICA
DIRECCION DE GENERACION HIDROELECTRICA



AVISO Y COSTO DE MERCADERIAS RECIBIDAS

Almacén de: C.H.G.F.M. El Cajón.

Bultos	Peso Total		Transportado por	Desde Lugar o Puerto	Manifiesto y Agencia Aduanera	
----	-----		Francis Sandoval	SAN PEDRO SULA	-----	
Nuestra Orden No.			SUMISTRADO POR:	Facturas de la Casa Provedora Nos.		
-----			CIA MERCNATIL LA CASA BLANCA SRL DE CV	000-002-01-00025554		
Art. No.	CANTIDAD		Unidad	DESCRIPCION DE LOS ARTICULOS	Costo por unidad	Valor total
	Ordenada	Recibida				
1	3	3	C/U	SCHINT TRANSF CONT. 50 VA 480/240 240-120V ULTIMA LÍNEA	L. 650.00	L. 1,950.00
Impuesto 15%	L.	292.50	Valor Total Cargado	L. 2,242.50	Sub Total	L. 1,950.00
Aviso No.		Fecha		Recibido Conforme Guardalmacén		
274/2022		28-nov-22				
Preparado por				Vo.Bo. Depto. de Contabilidad		

EMPRESA NACIONAL DE ENERGÍA ELÉCTRICA HONDURAS, C.A. REQUISICION

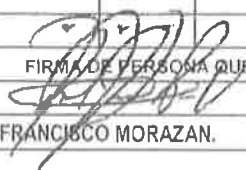
No. 3

NOMBRE DE LA DEPENDENCIA SOLICITANTE				USO DEL ALMACÉN				
DIVISIÓN		DEPARTAMENTO		UNIDAD		CÓDIGO		
DIRECCIÓN DE GENERACIÓN		HIDROELÉCTRICA		CHFM EL CAJON		DESPACHADO POR:		
						POSTEADO POR:		
UNIDAD EJECUTORA				TRANSFERENCIAS				
LLENARLO CUANDO LA UNIDAD EJECUTORA ES DIFERENTE A LA SOLICITANTE				ALMACÉN QUE ENVÍA		ALMACÉN RECEPTOR		
DIVISIÓN		DEPARTAMENTO		UNIDAD		CÓDIGO		
DIRECCIÓN DE GENERACIÓN		HIDROELECTRICA		JEFATURA CHFM		ORDEN TRAB.		
ENTRÉGUESE A:				CLAVE EMPLEADO		FIRMA DE PERSONA QUE RECIBE		
RUDY JACOBO PINTO				14873				
DESCRIBIR EL TRABAJO A REALIZAR: PARA SER INSTALADO EN UAN 3 DE LA CENTRAL HIDROELÉCTRICA FRANCISCO MORAZAN.								
CODIFICACIÓN CONTABLE				CODIFICACIÓN PRESUPUESTARIA				
CUENTA CONTABLE		CUENTA HABIENTE		UNIDAD		PREVISIÓN		
				ADMVA. (U.A)		PRESUPUESTARIA		
						PROGRAMA		
						CÓDIGO GOBIERNO		
LLENAR CUANDO EL EQUIPO O MATERIAL ES PARA USO DEL EMPLEADO								
NOMBRE COMPLETO				CLAVE EMPLEADO		FIRMA EMPLEADO USUARIO		
L. DE REF.	CÓDIGO DE INVENTARIO			OBJETO	DESCRIPCIÓN DE MATERIALES	UNIDAD	CANTIDAD SOLICITADA	CANTIDAD DESPACHADA
1					CHINT TRANSF CONT 50 VA 480/240 ULTIMA LÍNEA	CU	3	3
MATERIALES DESPACHADOS								
EL CAJÓN				28		11		2022
LUGAR Y FECHA				 APROBADO POR:				 FIRMA JEFE INMEDIARIO
				FIRMA JEFE DEPENDENCIA SOLICITANTE				N° DE ALMACÉN _____

EMPRESA NACIONAL DE ENERGIA ELECTRICA
Generacion Hidroeléctrica Gral. Francisco Morazan
Dirección de Generación Hidroléctrica

EL CAJON, SANTA CRUZ DE YOJOA
Fecha: 22-11-2022

SOLICITUD DE MATERIALES, REPUESTOS Y SUMINISTROS

PARA : ING. ROLANDO RODRÍGUEZ

Se le solicita la **AUTORIZACION** de compra de los siguientes materiales, repuestos, equipo o mantenimiento por medio del Fondo Liquidable, en vista que **No hay en existencia** en el Almacen de esta Central.

ITEM	CANTIDAD	UNIDAD	DESCRIPCION
1	3	C/U	CHINT TRANSF CONT 50 VA 480/240 240-120V ULTIMA LÍNEA

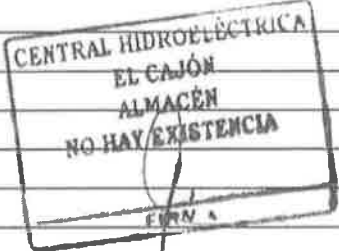

OBSERVACIONES: PARA SER INSTALADO EN UAN 3 DE LA CENTRAL HIDROELÉCTRICA FRANCISCO MORAZÁN.

SOLICITANTE

Vo. Bo. JEFE DEL ALMACEN

ING. ROLANDO RODRÍGUEZ
RESPONSABLE DEL FONDO LIQUIDABLE

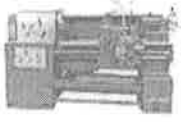

SERVICIO MECÁNICO INDUSTRIAL BILLY

Propietario: Marco Antonio Castellanos G.
12 Y 13 Calle, 3 Ave. Bo. Medina
San Pedro Sula, Honduras, C.A. Telefax: (504) 2557-3375
E-mail: oacy2@yahoo.com
R.T.N. 05011963073198

CAI: 61F2DD-D3BD11-0D459F-45C3F0-49E8CC-48

FACTURA

Contado Crédito

San Pedro Sula, 1 de Diciembre del 2022.
Señor: E.N.E.E.
Dirección: _____ R.T.N.: 0801900324382.5

Cant.	DESCRIPCION	P. Unit.	Desc. y Rebajas Otorgados	Total Lps.
1	Culata			
7	Calibrado			1,600.00
5	Asentar Valvulas			900.00
11	Lavado y armado			100.00
2	Rectificación de asientos			800.00
1	Pulir cigueñal			800.00
2	Hacer pista de sellos			1,000.00
2	Encamisar Block			2,900.00
1	Cambio de bujes de biela			800.00
1	Unificar housing a biela			400.00

Rango Autorizado: 000-001-01-00009651 al 000-001-01-00010850

Fecha Límite de Emisión: 08/11/2023

FACTURA
000-001-01-0

Orden de Compra Exenta No. _____
Constancia de Registro de Exonerado No. _____
Registro Sector Agroindustrial No. _____

Nº 0009688

"La Factura es Beneficio de Todos, Exljala"

Importe Valor en Letras: Diez mil seiscientos
noventa y cinco.

Original: Cliente, Copia: Obligado Tributario Emisor, Copia: Contabilidad
Fecha Recepción Doc.: 08-11-2022

Impreso, Tel: 2554-4533 R.T.N. 01011963007531 Cart. 9231-21-10500-116 Noviembre 2022

Sub-Total	L.	9,300.00
Descos y Rebajas	L.	
Importe Exonerado	L.	
Importe Exento	L.	
Importe Gravado 15%	L.	
Importe Gravado 18%	L.	
I.S.V. 15%	L.	1,395.00
I.S.V. 18%	L.	
TOTAL A PAGAR	L.	10,695.00

23200 Termina recibos 9795.00
23200 61171 = 920.00



[Handwritten signature]

Verificaci6n, montaje e inicio
Comprobaci6n de datos de
Emulaci6n, Bloque
Hacer backup de 25/1/02
Dati, Ciencho
Revisi6n de ordenes
Trabajo y armado
Asunto, nombrar
Cambio de
Estado

1/8 1/8 1/8 1/8 1/8 1/8 1/8 1/8
0000
0000
0000
0000
0000
0000
0000
0000
0000
0000

258845 E009 1080

55

E M E E D i s t r i b u c i o n

Documento Fiscal Válido



OBLIGADO TRIBUTARIO EMISOR

RTN: 05011963073198

Nombre o Razón Social: MARCO ANTONIO CASTELLANOS GAVARRETE

Nombre Comercial: SERVICIO MECANICO INDUSTRIAL BILLY

Profesión u Oficio: INGENIERO INDUSTRIAL

Teléfono: 25573375 95962881

Email: oacy2@yahoo.com

Dirección de Casa Matriz: BARRIO: MEDINA, CALLE: 12-13, AVENIDA 3, CASA NO.: 16, MUNICIPIO: SAN PEDRO SULA, DEPARTAMENTO: CORTES

Dirección de Establecimiento: DIRECCION: MEDINA, 12-13, AVENIDA 3, No. 16, MUNICIPIO: SAN PEDRO SULA, DEPARTAMENTO: CORTES

IMPRESA

RTN: 01011963007531

Nombre Comercial: ISAULA GONZALES JOSE ALEJANDRO

GENERALES

Número del Documento: 000-001-01-00009688

Fecha de Autorización: 08/11/2022

Modalidad: Impresión por Imprenta

Tipo de Documento: FACTURA

Fecha de Vencimiento: 08/11/2023

CAI: 61F2DD-D3BD11-0D459F-45C3F0-49E8CC-48

Desde (Rango Autorizado): 000-001-01-00009651

Hasta (Rango Autorizado): 000-001-01-00010850

TRIBUTAR ES PROGRESAR

Reporte la irregularidad de este documento

Copyright © Servicio de Administración Tributaria (SAT) - Costa Rica. Todos los derechos reservados 2019

Tel: +504 2216-5800 - Email: asistencia@sar.gob.hn

Servicio mecánico Ind. Billy

RTN: 05011963073198

Bo. Medina 13 calle 3 ave. S.E. San Pedro Sula, Honduras C.A. Telfax. 25573375

oacy2@yahoo.com

Cotización

No. 1397

Lugar: San Pedro Sula

Fecha: 28/11/2022

Empresa: E.N.E.E

CANTIDAD	DESCRIPCION	Precio Unitario	TOTAL
	Culata		L -
	Calibrado		L 1,600.00
	Asentar valvulas		L 900.00
	Lavado y armado		L 100.00
	Rectificado de asientos		L 800.00
	Pulir cigüeñal		L 800.00
	Hacer pista de sellos		L 1,000.00
	Encamisar Block		L 2,900.00
	Cambio de bujes de biela		L 800.00
	Verificar housing a biela		L 400.00
	Toyota 3L		
		Sub total	L 9,300.00
		15%	L 1,395.00
		Total	L 10,695.00



ENEE RTN No. 0801-9003-243825

COTIZACION DE COMPRA AL CONTADO

COTIZACION No. _____

Lugar y Fecha: S.P.S. 28 / NOV / 2022

PROVEEDOR: TURBINESA

RTN No. _____

ITEM	CANTIDAD	UNIDAD DE MEDIDA	DESCRIPCIÓN	VALOR UNITARIO	VALOR TOTAL
1			Rectificado de cigüeñal y reparacion de pista de sello		
2			Encamisar block		
3			Cambio de buje de ray pin		
4			Prueba de presion de culata		
			Rectificado de culata		
			Cambio de guia de valvula		
			Rectificado de asiento de valvula		
			Cambio de precamara de inyeccion		
5			Rectificado de volante		
			*****UL*****		
			Observaciones: para los siguientes motores:		
			1. Toyota 3L		

<u>10,000</u>	<u>3000</u>	<u>13,000</u>
Sub Total	IMP S. VENTA	VALOR TOTAL



Jefatura Central Hidroeléctrica Gral. Francisco Morazán

PRECIOS INCLUYEN IMP.S/VENTA SI () NO ()

ESTIMADO PROVEEDOR:
 Con el fin de evitar situaciones anormales, en cuanto a la legitimidad de sus cotizaciones, solicitamos a ustedes cumplir con las disposiciones establecidas, como ser el llenado completo de las columnas. Precio Unitario, Sub Total, Impto. S-Ventas y Valor Total. Así mismo su firma, sello y fecha de envío.

 Esta cotización deberá ser llenada en forma nítida, sin borrones ni alteraciones y deberá ser enviada a éste Depto. en sobre debidamente cerrado y sellado. Queda terminantemente prohibido, cualquier tipo de bonificación para los empleados que participan en éste proceso de compra, de comprobarse este tipo de actuación, dará a la cancelación

SOLICITADO POR
 Efraín Mendoza
 Taller automotriz CHFM

FIRMA Y SELLO DEL PROVEEDOR
TURBINESA, S.A.

FECHA ENT COTIZ

HOJA DE CONTROL DE VEHÍCULOS

DIRECCIÓN DE GENERACIÓN HIDROELÉCTRICA

Forma del Trámite:

F.L.E. O.C.L. O.T/TALLER O.P. VIATICO OTROS

Proveedor: SERVICIO MECÁNICO INDUSTRIAL BILLY

Dirección: SAN PEDRO SULA, CORTÉS

Remitos a Ustedes el Vehículo Reg. 450 Marca: TOYOTA HILUX
Placa: N-06550 Tipo: HI LUX 4X4 Motor: 3L-4678936

Nombre del Motorista: EFRAIN MENDOZA Clave: 5813
Factura Número: 000-001-01-00009688 Contado/Credito: CONTADO
Tipo de Combustible: DIESEL Mano de Obra/ Repuestos: _____

ENTRADA DEL VEHÍCULO
Fecha: 1/12/2022

SALIDA DEL VEHÍCULO
Fecha: 1/12/2022

Detalle de Repuestos:

Detalle de Mano de obra:

CALIBRADO
ASENTAR VÁLVULAS
LAVADO Y ARMADO
RECTIFICADO DE ASIENTOS
PULIR CIGÜEÑAL
HACER PISTA DE SELLOS
ENCAMISAR BLOCK
CAMBIO DE BUJES DE BIELA
VERIFICAR HOUSIN A BIELA

Observaciones: _____

Lugar y Fecha: El Cajón, Santa Cruz de yojoa, Cortés, 1/12/2022

SOLICITANTE

EMPRESA NACIONAL DE ENERGIA ELECTRICA
Generacion Hidroelectrica Gral. Francisco Morazan
 Dirección de Generación Hidroléctrica

EL CAJON, SANTA CRUZ DE YOJOA

Fecha: 22-11-2022

SOLICITUD DE MATERIALES, REPUESTOS Y SUMINISTROS

PARA : ING. ROLANDO RODRÍGUEZ



Se le solicita la **AUTORIZACION** de compra de los siguientes materiales, repuestos, equipo o mantenimiento por medio del Fondo Liquidable, en vista que **No hay en existencia** en el Almacen de esta Central.

ITEM	CANTIDAD	UNIDAD	DESCRIPCION
1	1	GLOBAL	CULATA
2	1	GLOBAL	CALIBRADO
3	1	GLOBAL	ASENTAR VÁLVULAS
4	1	GLOBAL	LAVADO Y ARMADO
5	1	GLOBAL	RECTIFICADO DE ASIENOS
6	1	GLOBAL	PULIR CIGÜEÑAL
7	1	GLOBAL	ELABORAR PISTOLA DE SELLOS
8	1	GLOBAL	ENCAMISAR BLOCK
9	1	GLOBAL	CAMBIO DE BUJES DE BIELA
10	1	GLOBAL	VERIFICAR HOUSING A BIELA
			ULTIMA LINEA

CENTRAL HIDROELECTRICA
 EL CAJÓN
 ALMACEN
 NO HAY EXISTENCIA
 FIRMAS

OBSERVACIONES: PARA USO EN TRABAJOS DE MOTOR DEL VEHÍCULO TOYOTA HILUX REGISTRO 450,
 ASIGNADO A SUPERVISIÓN DE PRESA.

SOLICITANTE

ING. ROLANDO RODRÍGUEZ
 RESPONSABLE DEL FONDO LIQUIDABLE



EQUIPOS INDUSTRIALES, S.A. DE C.V.

Oficina Principal
 Boulevard Central America,
 Frente a la Entrada del Hospital,
 Carretera a Pizarra #12, Tegucigalpa, M.D.C.
 Francisco Morazan, Honduras, C.A.
 Tels: (504) 223-1200, Fax: (504) 223-0260
 web: www.equiposindustriales.com

Sucursal Tegucigalpa
 Barrio La Grana, Vial, Comunidad Esmeralda,
 P.O. Box No. 101, Tegucigalpa, M.D.C.,
 Francisco Morazan, Honduras, C.A.
 Tels: (504) 223-1200, Fax: (504) 223-0260
 web: www.equiposindustriales.com

Sucursal San Pedro Sula
 Barrio San José, Calle 5 y 14, Avenida 27,
 Calle San José, 4 Cuadras al Sur de Av. 27,
 San Pedro Sula, Cortes, Honduras, C.A.
 Tels: (504) 2501-1200, Fax: (504) 2501-1260
 web: www.equiposindustriales.com

ORIGINAL

No. DEL CLIENTE: 100301 RTN: 08019003243825
NOMBRE: Empresa Nacional De Energia Elctrica (Sps)
TELÉFONO: 2235-2935
DIRECCIÓN: La Puerta 2 cuadras arriba de Cortés
VENDEDOR: Vilma Carolina Echeverri Martinez

FECHA: 08.12.2022
CONDICIONES: Pago al contado
FORMA DE PAGO: Contado
FECHA DE VENC.: 08.12.2022
REFERENCIA SAP: 90243275
PEDIDO SAP: 407595
ORD. DE COMPRA: CAROLINA 9762-3134
INCOTERMS:

FACTURA No. 002-002-01-00090815

R.T.N.: 08019995344765 RANGO AUTORIZADO DEL 002-002-01-00097001 AL 002-002-01-00097000
 C.A.L.: 886945-84B3CE-B240BA-833BB3-8344D9-6A Fecha límite de emisión: 16.09.2023

Producto	Cant/Und	Descripción	Precio unitario	Descuentos y rebajas otorgados	Total
EAT.01.063	3 UND	Fusible Alta Tension 25 Amp M25K23 1100	45.57	0.00	136.71
EAT.01.074	10 UND	Fusible Alta Tension 5 Amp M5K23 1100	28.83	0.00	288.30
EAT.01.065	10 UND	Fusible Alta Tension 3 Amp M3K23 1100	25.92	0.00	259.20
EAT.01.058	10 UND	Fusible Alta Tension 2 Amp M2K23 1100	25.18	0.00	251.80
EAT.01.048	10 UND	FUSIBLE 1 AMP. ALTA TENSION M1K23 1100	24.96	0.00	249.60
TOTAL					1,185.61

Observaciones:
 =====

Total descuentos y rebajas otorgados: 0.00

Importe exonerado	L.	0.00
Importe exento	L.	0.00
Importe gravado 15%	L.	1,185.61
Importe gravado 18%	L.	0.00
ISV 15%	L.	177.84
ISV 18%	L.	0.00
Total a pagar:	L.	1,363.45

SON: MIL TRESCIENTOS SESENTA Y TRES LEMPIRAS CON 45/100

Original - Cliente
 Copia - Obligado
 Tributario-Fmisor

Datos Del Adquiriente Exonerado

=====

No. Correlativo de orden de compra exenta :

No. Correlativo de constancia registro de exonerados :

No. Identificativo del registro de la SAG :

UBICACIÓN DE DESPACHO: OV SPS

Doc. Referencia: 0080431092,

NO SE ACEPTAN DEVOLUCIONES, SI ESTA FACTURA NO ES CANCELADA EN EL PLAZO DE VENCIMIENTO SE COBRARÁ EL 3% DE INTERESES MENSUALES

LA FACTURA EN SU INTERIOR DEBE CONTENER MENCIONES A LA LEY DE LOS IMPUESTOS Y A LA LEY DE LOS DERECHOS DE ADOLESCENTES

Producto recibido a conformidad por el cliente

RECIBIDO

Por Equipos Industriales SPS

DESPACHADO

Nelson C
 8/12/22

39200 = 1,076.41 = (Cinco mil) Pág. 1/1
 39200 = 253.04
 1,369.45
FACTURA

- Para utilizar en UAN3

A handwritten signature in black ink, consisting of several overlapping loops and strokes, positioned below the first line of text.An official circular stamp from the "DIRECCION DE GENERACION HIDROELECTRICA" of the "EMPRESA NACIONAL DE ENERGIA ELÉCTRICA" (ENELSA) is stamped over a handwritten signature. The stamp contains the text "GENERACION ENER" at the top, "DIRECCION DE GENERACION HIDROELECTRICA" in the middle, and "EMPRESA NACIONAL DE ENERGIA ELÉCTRICA" at the bottom, with three stars in between. The signature is written in black ink across the stamp.

Documento Fiscal Válido



OBLIGADO TRIBUTARIO EMISOR

RTN: 08019995344765

Nombre o Razón Social: EQUIPOS INDUSTRIALES S.A. DE C.V.

Nombre Comercial: EQUIPOS INDUSTRIALES

Teléfono: 22281200

Email: ventas.tgu@equiposindustriales.com

Dirección de Casa Matriz: BARRIO:COLONIA KENNEDY, CALLE: BOULEVARD CENTROAMERICA, CASA NO.: N/E, MUNICIPIO: DISTRITO CENTRAL, DEPARTAMENTO: FRANCISCO MORAZAN

Dirección de Establecimiento: DIRECCION: CALLE 27 AVE 3-4 SAN LUIS, MUNICIPIO: SAN PEDRO SULA, DEPARTAMENTO: CORTES

GENERALES

Número del Documento: 002-002-01-00090815

Fecha de Autorización: 16/09/2022

Modalidad: SFC Independiente Fijo

Tipo de Documento: FACTURA

Fecha de Vencimiento: 16/09/2023

CAI: 886945-84B3CE-B240BA-833BB3-8344D9-6A

Desde (Rango Autorizado): 002-002-01-00087001

Hasta (Rango Autorizado): 002-002-01-00097000

TRIBUTAR ES PROGRESAR

Reporte la irregularidad de este documento

Tel: +504 2216-5800 - Email: asistencia@sar.gob.hn



EQUIPOS INDUSTRIALES, S.A. DE C.V.

www.equiposindustriales.com
R.T.N. 08019995344765

COTIZACIÓN
407595

Cliente: 100301
Nombre: Empresa Nacional De Energia Eléctrica (Sps)
Dirección: La Puerta 2 cuadras arrlba de Cortés
RTN: 08019003243825
Atención:
Teléfono: 2235-2935
Celular: 2556-6043
Email: MORDONEZ@ENEE.HN

Término de Pago: Vencimiento 30 días
Fecha: 07.12.2022
Vendedor: Vilma Carolina Echeverri Martinez
OC No.: CAROLINA 9762-3134
Tipo de pedido: YBCO

Código	Unl.	Cant.	Descripción	Precio	Total
EAT.01.060	UND	12	Fusible Alta Tension 20 Amperios M20K23	39.06	468.72
EAT.01.063	UND	3	Fusible Alta Tension 25 Amp M25K23	45.57	136.71
EAT.01.057	UND	12	FUSIBLE 15 AMP. ALTA TENSION M15K23	37.20	446.40
EAT.01.050	UND	6	FUSIBLE 10 AMP. ALTA TENSION M10K23	35.34	212.04
EAT.01.074	UND	10	Fusible Alta Tension 5 Amp M5K23	28.83	288.30
EAT.01.065	UND	10	Fusible Alta Tension 3 Amp M3K23	25.92	259.20
EAT.01.058	UND	10	Fusible Alta Tension 2 Amp M2K23	25.18	251.80
EAT.01.048	UND	10	FUSIBLE 1 AMP. ALTA TENSION M1K23	24.96	249.60
				Sub. Total: LPS	2,312.77
				I.S.V.: LPS	346.92
				Total: LPS	2,659.69

ESTA COTIZACIÓN ESTÁ SUJETA A:

- * Validez para cables 5 días.
- * Demás productos 15 días.
- * Precios sujetos a cambio sin previo aviso.

Oficina Principal
Boulevard Centroamerica,
Frente a 3ra. Entrada Col. Kennedy
Contiguo a Pizza Hut, Tegucigalpa, MDC.
PBX: (504)2228-1200, Fax: (504) 2228-0740
ventas.tgu@equiposindustriales.com

Sucursal Tegucigalpa
Barrio La Granja,
Bld. Comunidad Economíca Europea, No. 101
PBX: (504) 2225-1200, Fax: (504) 2225-3567
Apartado Postal #4117
Comayagueta, M. D. C., Honduras, C. A.

Sucursal San Pedro Sula
Barrio San Luis,
Entre 3 y 4 Avenida, 27 Calle, Sur Este
PBX:(504)2561-1200,Fax: (504)2540-1203
1 Cuadra al Sur de Aguas de SPS
ventas.sps@equiposindustriales.com

Soluciones Tecnológicas Alternativas

COTIZACION N° 780789DA

Con Fecha 07/12/2022

Cliente: Empresa Nacional de Energia Elctrica

Atención a:

Solicitud:

Dirección:

ITM	CODIGO	DESCRIPCION	CANT	PRECIO UNIT	PRECIO TOTAL
1	FUS-MEC-T20	FUSIBLE MECHA # T 20A.	12	34.00	408.00
2	FUS-MEC-T25	FUSIBLE MECHA # T 25A.	3	70.55	211.65
3	FUS-MEC-T15	FUSIBLE MECHA # T 15A.	12	35.70	428.40
4	FUS-MEC-T10A	FUSIBLE MECHA # T 10A.	6	34.00	204.00
5	FUS-MEC-T5	FUSIBLE MECHA # T-5A.	10	55.25	552.50
6	FUS-MEC-T3A	FUSIBLE MECHA # T 3A	10	52.70	527.00
7	FUS-MEC-T2	FUSIBLE MECHA # T 2A.	10	55.25	552.50
8	FUS-MEC-T1A	FUSIBLE MECHA # T 1A.	10	55.25	552.50
		--- Ultima Linea ---			

Valida por 8 dias	Entregas:	SUB-TOTAL	L.	3,436.55
Cambios de precio sin previo aviso	Dentro de la ciudad 2 dias maximo	15% IMP S/V	L.	515.48
Vendedor D-A	Fuera de la ciudad 3 dias maximo	TOTAL	L.	3,952.03

Si nos favorece con su compra, agradeceríamos referirse al número de cotización 780789DA





Cotización

Hora: 10:34AM
Cotización #: 1233210
Original

Cliente: CSA100001 - Enee

Vendedor: SPS1 Roxana Briceño

Correo electrónico: rbriceno@selhn.com

#	Código	Descripción	Unidad de Medida	Cantidad	Precio	Total
1	104505	FUSIBLE DE MECHA 20A TIPO K	UND	12	52.08	624.72
2	104507	FUSIBLE DE MECHA 25A TIPO K	UND	3	47.69	143.07
3	104503	FUSIBLE DE MECHA 15A TIPO K	UND	12	41.84	502.12
4	104499	FUSIBLE DE MECHA 10A TIPO K	UND	6	46.16	276.96
5	104494	FUSIBLE DE MECHA 5.0A TIPO K	UND	10	45.10	451.00
6	104490	FUSIBLE DE MECHA 3.0A TIPO K	UND	10	46.02	460.10
7	104487	FUSIBLE DE MECHA 2.0A TIPO K	UND	10	45.85	458.40
8	104483	FUSIBLE DE MECHA 1.0A TIPO K	UND	10	47.57	475.60

ATENCIÓN

OFERTA VÁLIDA POR 3 DÍAS
PRECIOS SUJETOS A CAMBIOS SIN PREVIO AVISO

	LPS	3,392.22
I.S.V. 15%	LPS	508.83
Total	LPS	3,901.05

EMPRESA NACIONAL DE ENERGÍA ELÉCTRICA HONDURAS, C.A. REQUISICION

No.

NOMBRE DE LA DEPENDENCIA SOLICITANTE				USO DEL ALMACÉN					
DIVISIÓN	DEPARTAMENTO	UNIDAD	CÓDIGO	DESPACHADO POR:					
DIRECCIÓN DE GENERACIÓN	HIDROELÉCTRICA	CHFM EL CAJON		POSTEADO POR:					
UNIDAD EJECUTORA				TRANSFERENCIAS					
LLENARLO CUANDO LA UNIDAD EJECUTORA ES DIFERENTE A LA SOLICITANTE				ALMACÉN QUE ENVÍA	CÓDIGO	ALMACÉN RECEPTOR	CÓDIGO		
DIVISIÓN	DEPARTAMENTO	UNIDAD	ORDEN TRAB.						
DIRECCIÓN DE GENERACIÓN	HIDROELECTRICA	JEFATURA CHFM							
ENTRÉGUESE A:		CLAVE EMPLEADO		FIRMA DE PERSONA QUE RECIBE					
RUDY JACOBO PINTO		14873							
DESCRIBIR EL TRABAJO A REALIZAR: PARA USO EN UAN3 DE LA CENTRAL HIDROELÉCTRICA FRANCISCO MORAZAN.									
CODIFICACIÓN CONTABLE				CODIFICACIÓN PRESUPUESTARIA					
CUENTA CONTABLE	CUENTA HABIENTE	UNIDAD ADMVA. (U.A)	PREVISIÓN PRESUPUESTARIA	PROGRAMA	CÓDIGO GOBIERNO				
LLENAR CUANDO EL EQUIPO O MATERIAL ES PARA USO DEL EMPLEADO									
NOMBRE COMPLETO				CLAVE EMPLEADO		FIRMA EMPLEADO USUARIO			
L. DE REF.	CÓDIGO DE INVENTARIO			OBJETO	DESCRIPCIÓN DE MATERIALES	UNIDAD	CANTIDAD SOLICITADA	CANTIDAD DESPACHADA	
1					FUSIBLE ALTA TENSIÓN 25 AMP, M25 K23 1100	CU	3	3	
2					FUSIBLE ALTA TENSIÓN 5 AMP M5 K23 1100	CU	10	10	
3					FUSIBLE ALTA TENSIÓN 3 AMP M3 K23 1100	CU	10	10	
4					FUSIBLE ALTA TENSIÓN 2 AMP M2 K23 1100	CU	10	10	
5					FUSIBLE 1 AMP. ALTA TENSIÓN M1 K23 1100	CU	10	10	
					ULTIMA LÍNEA				
MATERIALES DESPACHADOS							TOTAL		
EL CAJÓN		9	12	2022					
LUGAR Y FECHA		FIRMA JEFE DEPENDENCIA SOLICITANTE			APROBADO POR: FIRMA JEFE INMEDIATO			N° DE ALMACÉN	

EMPRESA NACIONAL DE ENERGÍA ELECTRICA
DIRECCION DE GENERACION HIDROELECTRICA

AVISO Y COSTO DE MERCADERIAS RECIBIDAS

Almacén de: C.H.G.F.M. El Cajón.

Bultos	Peso Total	Transportado por		Desde Lugar o Puerto	Manifiesto y Agencia Aduanera	
----	-----	Francis Sandoval		SAN PEDRO SULA	-----	
Nuestra Orden No.		SUMINISTRADO POR:		Facturas de la Casa Provedora Nos.		
-----		EQUIPOS INDUSTRIALES S.A. DE C.V.		002-002-01-00090815		
Art. No.	CANTIDAD		Unidad	DESCRIPCION DE LOS ARTICULOS	Costo por unidad	Valor total
	Ordenada	Reclbida				
1	UNIDAD	3	3	FUSIBLE ALTA TENSION 25 AMP, M25 K23 1100	L. 45.57	L. 136.71
2	UNIDAD	10	10	FUSIBLE ALTA TENSION 5 AMP M5 K23 1100	L. 28.83	L. 288.30
3	UNIDAD	10	10	FUSIBLE ALTA TENSION 3 AMP M3 K23 1100	L. 25.92	L. 259.20
4	UNIDAD	10	10	FUSIBLE ALTA TENSION 2 AMP M2 K23 1100	L. 25.18	L. 251.80
5	UNIDAD	10	10	FUSIBLE 1 AMP. ALTA TENSION M1 K23 1100	L. 24.96	L. 249.60
ULTIMA LINEA						
Impuesto 15%		L. 177.84	Valor Total Cargado		L. 1,363.45	Sub Total L. 1,185.61
Aviso No.		Fecha		Recibido Conforme Guardalmacén		
275/2022		9-dic-22				
				Preparado por	Vó.Bo. Depto. de Montañidad	

EMPRESA NACIONAL DE ENERGIA ELECTRICA
Generacion Hidroelectrica Gral. Francisco Morazan
 Dirección de Generación Hidroléctrica

EL CAJON, SANTA CRUZ DE YOJOA

Fecha: 05/12/2022

SOLICITUD DE MATERIALES, REPUESTOS Y SUMINISTROS

PARA : ING. ROLANDO RODRÍGUEZ

Se le solicita la **AUTORIZACION** de compra de los siguientes materiales, repuestos, equipo o mantenimiento por medio del Fondo Liquidable, en vista que **No hay en existencia** en el Almacén de esta Central.

ITEM	CANTIDAD	UNIDAD	DESCRIPCION
1	3	c/u	FUSIBLE ALTA TENSION 25 AMP, M25 K23 1100
2	10	c/u	FUSIBLE ALTA TENSION 5 AMP M5 K23 1100
3	10	c/u	FUSIBLE ALTA TENSION 3 AMP M3 K23 1100
4	10	c/u	FUSIBLE ALTA TENSION 2 AMP M2 K23 1100
5	10	c/u	FUSIBLE 1 AMP. ALTA TENSION M1 K23 1100
			ULTIMA LINEA

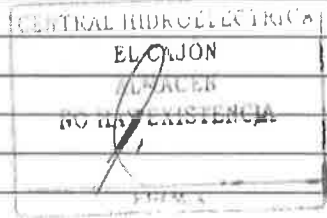

OBSERVACIONES: PARA USO EN UAN3 DE LA CENTRAL HIDROELÉCTRICA FRANCISCO MORAZÁN.

 SOLICITANTE

 ING. ROLANDO RODRÍGUEZ
 RESPONSABLE DEL FONDO LIQUIDABLE



 Vo. Bo. JEFE DEL ALMACEN





EQUIPOS INDUSTRIALES, S.A. DE C.V.

Oficina Principal
 Boulevard Centroamericana,
 Frente a 3ra. Entrada Col. Kennedy
 Contiguo a Pizza Hut, Tegucigalpa, MDC.
 Francisco Morazán, Honduras, C.A.
 PBX: (504) 2228-1200, Fax: (504) 2228-0740
 ventas.igu@equiposindustriales.com

Sucursal Tegucigalpa
 Barrio La Granja, Blvd. Comunidad Economica
 Europea, No. 101, Comayagua, MDC.,
 Francisco Morazán, Honduras, C.A.
 PBX: (504) 2225-1200, Fax: (504) 2225-3567
 ventas.granja@equiposindustriales.com
 www.equiposindustriales.com

Sucursal San Pedro Sula
 Barrio San Luis, Entre 3 y 4 Avenida, 27
 Calle, Sur Este, 1 Cuadra al Sur de Aguas de
 SPS, San Pedro Sula, Cortes, Honduras C.A.
 PBX: (504) 2551-1200, Fax: (504) 2540-1203
 ventas.sps@equiposindustriales.com

ORIGINAL

No. DEL CLIENTE: 100301 **RTN:** 08019003243825
NOMBRE: Empresa Nacional De Energia Electrica (Sps)
TELÉFONO: 2235-2935
DIRECCIÓN: La Puerta 2 cuadras arriba de
 Cortés
VENDEDOR: Vilma Carolina Echeverri Martinez

FECHA: 21.12.2022
CONDICIONES: Pago al contado
FORMA DE PAGO: Contado
FECHA DE VENC.: 21.12.2022
REFERENCIA SAP: 90244812
PEDIDO SAP: 410301
ORD. DE COMPRA: FRANCIS SANDOVAL 9728-4947
INCOTERMS:

FACTURA No. 002-002-01-00091362

R.T.N.: 08019995344765 RANGO AUTORIZADO DEL 002-002-01-00087001 AL 002-002-01-00097000
 C.A.I.: 886945-84B3CE-B240BA-833BB3-8344D9-6A Fecha límite de emisión: 16.09.2023

Producto	Cant/Und	Descripción	Precio unitario	Descuentos y rebajas otorgados	Total
DIS.01.1357	1 UND	Int.Termomag. Industrial 3P125A600V HGL38125 1000	8,454.80	0.00	8,454.80
DIS.01.138	2 UND	Contacto Auxiliar o Alarma Para Breaker S29450 1000	483.00	0.00	966.00
Observaciones: =====					
TOTAL					9,420.80

Total descuentos y rebajas otorgados: 0.00

Importe exonerado	L.	0.00
Importe exento	L.	0.00
Importe gravado 15%	L.	9,420.80
Importe gravado 18%	L.	0.00
ISV 15%	L.	1,413.12
ISV 18%	L.	0.00
Total a pagar:	L.	10,833.92

SON: DIEZ MIL OCHOCIENTOS TREINTA Y TRES LEMPIRAS CON 92/100

Datos Del Adquiriente Exonerado

=====
 No. Correlativo de orden de compra exenta :
 No. Correlativo de constancia registro de exonerados :
 No. Identificativo del registro de la SAG :

UBICACIÓN DE DESPACHO: OV SPS
 Doc. Referencia: 0080433801,



Original - Cliente
 Copia - Obligado
 Tributario-Emisor

**NO SE ACEPTAN DEVOLUCIONES, SI ESTA FACTURA NO ES CANCELADA
 EN EL PLAZO DE VENCIMIENTO SE COBRARÁ EL 3% DE INTERESES MENSUAL.**

LA FACTURA ES A BENEFICIO DE TODOS "EXJALA"
 EQUIPOS INDUSTRIALES

Producto recibido a conformidad por el cliente

RECIBIDO

Per Equipos Industriales SPS

DESPACHADO



36900 =
 23400 = 5,000.00 = Dirección General Termica
 23400 = 5,000.00 Termica Atlantico

no. Pedido

0

Para ser Instalado en panel de Luz y Fuerza en nivel 241.1 Presa.



Documento Fiscal Válido



OBLIGADO TRIBUTARIO EMISOR

RTN: 08019995344765

Nombre o Razón Social: EQUIPOS INDUSTRIALES S.A. DE C.V.

Nombre Comercial: EQUIPOS INDUSTRIALES

Teléfono: 22281200

Email: ventas.tgu@equiposindustriales.com

Dirección de Casa Matriz: BARRIO:COLONIA KENNEDY, CALLE: BOULEVARD CENTROAMERICA, CASA NO.: N/E, MUNICIPIO: DISTRITO CENTRAL, DEPARTAMENTO: FRANCISCO MORAZAN

Dirección de Establecimiento: DIRECCION: CALLE 27 AVE 3-4 SAN LUIS , MUNICIPIO: SAN PEDRO SULA, DEPARTAMENTO: CORTES

GENERALES

Número del Documento: 002-002-01-00091362

Fecha de Autorización: 16/09/2022

Modalidad: SFC Independiente Fijo

Tipo de Documento: FACTURA

Fecha de Vencimiento: 16/09/2023

CAI: 886945-84B3CE-B240BA-833BB3-8344D9-6A

Desde (Rango Autorizado): 002-002-01-00087001

Hasta (Rango Autorizado): 002-002-01-00097000

TRIBUTAR ES PROGRESAR

Reporte la irregularidad de este documento

Tel: +504 2216-5800 - Email: asistencia@sar.gob.hn



EQUIPOS INDUSTRIALES, S.A. DE C.V.

www.equiposindustriales.com
R.T.N. 08019995344765

COTIZACIÓN
408707

Cliente: 100301
Nombre: Empresa Nacional De Energia Electrica (Sps)
Dirección: La Puerta 2 cuadras arriba de Cortés
RTN: 08019003243825
Atención:
Teléfono: 2235-2935
Celular: 2556-6043
Email: MORDONEZ@ENEE.HN

Término de Pago: Vencimiento 30 días
Fecha: 13.12.2022
Vendedor: Vilma Carolina Echeverri Martinez
OC No.: CRISTHIAN PAZ/RUDY
Tipo de pedido: YBCO

Código	Unl.	Cant.	Descripción	Precio	Total
CAB.09.075	UND	12	Terminal De Ojo P/Cable #1/0 Barril Larg TM-50-L	30.36	364.32
DIS.01.1357	UND	1	Int.Termomag. Industrial 3P125A600V HGL36125	8,454.80	8,454.80
DIS.01.138	UND	1	Contacto Auxiliar o Alarma Para Breaker S29450	483.00	483.00
Sub. Total: LPS					9,302.12
I.S.V.: LPS					1,395.32
Total: LPS					10,697.44

ESTA COTIZACIÓN ESTÁ SUJETA A:

- * Validez para cables 5 días.
- * Demás productos 15 días.
- * Precios sujetos a cambio sin previo aviso.

Oficina Principal
Boulevard Centroamerica,
Frente a 3ra. Entrada Col. Kennedy
Contiguo a Pizza Hut, Tegucigalpa, MDC.
PBX: (504)2228-1200, Fax: (504) 2228-0740
ventas.tgu@equiposindustriales.com

Sucursal Tegucigalpa
Barrio La Granja,
Blvd. Comunidad Economica Europea, No. 101
PBX: (504) 2225-1200, Fax: (504) 2225-3567
Apartado Postal #4117
Comayaguera, M. D. C., Honduras, C. A.

Sucursal San Pedro Sula
Barrio San Luis,
Entre 3 y 4 Avenida, 27 Calle, Sur Este
PBX:(504)2561-1200,Fax: (504)2540-1203
1 Cuadra al Sur de Aguas de SPS
ventas.sps@equiposindustriales.com



EQUIPOS INDUSTRIALES, S.A. DE C.V.

www.equiposindustriales.com
R.T.N. 08019995344765

COTIZACIÓN
410301

Cliente: 100301
Nombre: Empresa Nacional De Energia
Eléctrica (Sps)
Dirección: La Puerta 2 cuadras arriba de
Cortés
RTN: 08019003243825
Atención:
Teléfono: 2235-2935
Celular: 2556-6043
Email: COMPRAS2@ENEE.HN

Término de Pago: Vencimiento 30 días
Fecha: 21.12.2022
Vendedor: Vilma Carolina Echeverri Martinez
OC No.: FRANCIS SANDOVAL 9728-4947
Tipo de pedido YBCO

Código	Uni.	Cant.	Descripción	Precio	Total
DIS.01.1357	UND	1	Int.Termomag. Industrial 3P125A600V HGL36125	8,454.80	8,454.80
DIS.01.138	UND	2	Contacto Auxiliar o Alarma Para Breaker S29450	483.00	966.00
Sub. Total: LPS				9,420.80	9,420.80
I.S.V.: LPS				1,413.12	1,413.12
Total: LPS				10,833.92	10,833.92

ESTA COTIZACIÓN ESTÁ SUJETA A:

- * Validez para cables 5 días.
- * Demás productos 15 días.
- * Precios sujetos a cambio sin previo aviso.

Oficina Principal
Boulevard Centroamerica,
Frente a 3ra. Entrada Col. Kennedy
Contiguo a Pizza Hut, Tegucigalpa, MDC.
PBX: (504)2228-1200, Fax: (504) 2228-0740
ventas.tgu@equiposindustriales.com

Sucursal Tegucigalpa
Barrio La Granja,
Blvd. Comunidad Economica Europea, No. 101
PBX: (504) 2225-1200, Fax: (504) 2225-3567
Apartado Postal #4117
Comayaguela, M. D. C., Honduras, C. A.

Sucursal San Pedro Sula
Barrio San Luis,
Entre 3 y 4 Avenida, 27 Calle, Sur Este
PBX:(504)2561-1200,Fax: (504)2540-1203
1 Cuadra al Sur de Aguas de SPS
ventas.sps@equiposindustriales.com



Cotización

Fecha: 13/12/2022

Hora: 9:49AM

Cotización #: 54826

Original

Cliente: SPS100001 - ENEE

Vendedor: Jency Vasquez

Correo electrónico:

#	Código	Descripción	Cantidad	Precio	Total
1	232SI142	Interruptor automático 3VA1 IEC Frame 160 Clase de poder de corte N Icu=25kA @ 415V 3polos, In:125A	1	5,535.20	5,535.20
2	232SI141	Interruptor automático 3VA1 IEC Frame 160 Clase de poder de corte N Icu=25kA @ 415V 3polos, In:100A	1	3,538.55	3,538.55
3	232SI115	AUXILIARY SWTCH CHANGEOVER CONTACTS TYPE HQ (7MM) ACCESSORY FOR 3VA1 and 3VA20 up to 3VA25	4	277.73	1,110.90

ITEM 1 Y 2 ENTREGA INMEDIATA, ITEM 3 TIEMPO DE ENTREGA 7 SEMANAS

**OFERTA VÁLIDA POR 5 DÍAS
PRECIOS SUJETOS A CAMBIOS SIN PREVIO AVISO**

LPS	10,184.65
I.S.V. 15%	LPS 1,527.70
Total	LPS 11,712.35

COTIZACION / QUOTE



Fecha Doc / Doc Date 14/12/2022
Numero Doc / Doc Number 53119
Vendedor / Sales Person Kelin Enamorado
Fecha Vencimiento / Due Date 14/01/2023
Num. Referencia / Reference Num.
Condiciones de Pago / Payment Terms A 30 Días

Ramon & Dania Industrial S.R.L. de C.V.
11 avenida 14 y 15 calle Bo. Paz Barahona,
San Pedro Sula, HONDURAS
Tel. (504) 2558 - 9314 , (504) 2558 - 9313

Cliente / Contacto / Direccion Factura
 Customer / Contact / Invoice Address
 Empresa Nacional de Energia Electrica

Cliente / Contacto / Direccion de Entrega
 Customer / Contact / Delivery Address
 Empresa Nacional de Energia Electrica

#	Artículo Item Code	Descripción Description	Cantidad Quantity	U.M. UOM	Precio Unit Unit Price	Total (LPS) Total (LPS)
1	➔ A00028106	Breaker Caja Moldeada WEG ajustable de 100 a 125A Capacidad de Interrupcion Normal	2.00	UNIDAD	LPS 3,821.0800	7,242.16
<i>entrega inmediata</i>						
3	➔ A00028107	Contacto Auxiliar 1NO/NC para breaker DWB 160/250/400/800/1000 - 3P / 4P	2.00	UNIDAD	LPS 830.0000	1,660.00 ✓
<i>tiempo de entrega de 12 a 15 dias despues de confirmacion</i>						
5	➔ A00003384	Mini Breaker ABB 3 polos de 40 Amp., 480Vac/125Vdc	1.00	UNIDAD	LPS 1,039.6300	1,039.63
6	➔ A00030393	Etiqueta adhesiva, blanco con impresión negra rollo de 8mts x 12mm	4.00	UNIDAD	LPS 681.1500	2,724.60
7	➔ A00032034	Cable Flexible 50mm2 (1/0AWG) PVC Negro 450/750V Nominal -30C a 80C caja contiene 100mts (328pies)	8.00	Mts	LPS 285.3610	2,282.89
<i>entrega inmediata</i>						

Dirección: Calle 14 y 15, Barahona, Bo. Paz, San Pedro Sula, Depto. de Cortes, Honduras
 Ciudad: San Pedro Sula, Depto. de Cortes, Honduras
 Ciudad: San Pedro Sula, Depto. de Cortes, Honduras

Contacto : Kelin Enamorado
E-Mail :
Celular:

Sub-total LPS 14,949.28
I.S.V. / Tax LPS 2,242.39
Total LPS 17,191.67

varios

ESTA COTIZACION ES VALIDA: 7 dias a partir de esta fecha en adelante
 • Precios sujetos a cambio sin previo aviso.



EMPRESA NACIONAL DE ENERGÍA ELÉCTRICA HONDURAS, C.A. REQUISICION

No.

NOMBRE DE LA DEPENDENCIA SOLICITANTE				USO DEL ALMACÉN	
DIVISIÓN	DEPARTAMENTO	UNIDAD	CÓDIGO	DESPATCHADO POR:	
DIRECCIÓN DE GENERACIÓN	HIDROELÉCTRICA	CHFM EL CAJON		POSTEADO POR:	

UNIDAD EJECUTORA				TRANSFERENCIAS			
LLENARLO CUANDO LA UNIDAD EJECUTORA ES DIFERENTE A LA SOLICITANTE				ALMACÉN QUE ENVÍA	CÓDIGO	ALMACÉN RECEPTOR	CÓDIGO
DIVISIÓN	DEPARTAMENTO	UNIDAD	ORDEN TRAB.				
DIRECCIÓN DE GENERACIÓN	HIDROELECTRICA	JEFATURA CHFM					

ENTRÉGUESE A:	CLAVE EMPLEADO	FIRMA DE PERSONA QUE RECIBE
RUDY JACOBO PINTO	14873	

DESCRIBIR EL TRABAJO A REALIZAR: PARA SER UTILIZADO EN PANEL DE LUZ Y FUERZA DE PRESA NIVEL 23.1 EN LA CHFM

CODIFICACIÓN CONTABLE			CODIFICACIÓN PRESUPUESTARIA		
CUENTA CONTABLE	CUENTA HABIENTE	UNIDAD ADMVA. (U.A)	PREVISIÓN PRESUPUESTARIA	PROGRAMA	CÓDIGO GOBIERNO

LLENAR CUANDO EL EQUIPO O MATERIAL ES PARA USO DEL EMPLEADO		
NOMBRE COMPLETO	CLAVE EMPLEADO	FIRMA EMPLEADO USUARIO

L. DE REF.	CÓDIGO DE INVENTARIO	OBJETO	DESCRIPCIÓN DE MATERIALES	UNIDAD	CANTIDAD SOLICITADA	CANTIDAD DESPACHADA
1			INT. TERMOMAGNETICO INDUSTRIAL 3P125A600V HGL36125 1000.	CU	1	
2			CONTACTO AUXILIAR O ALARMA PARA BREAKER ULTIMA LÍNEA	CU	2	

MATERIALES DESPACHADOS	 APROBADO POR:	 FIRMA JEFE INMEDIATO				
<table border="1" style="width: 100%; border-collapse: collapse;"> <tr> <td style="width: 25%;">EL CAJÓN</td> <td style="width: 25%;">22</td> <td style="width: 25%;">12</td> <td style="width: 25%;">2022</td> </tr> </table> <p style="text-align: center;">LUGAR Y FECHA</p>	EL CAJÓN	22	12	2022	FIRMA JEFE DEPENDENCIA SOLICITANTE 	N° DE ALMACÉN
EL CAJÓN	22	12	2022			

EMPRESA NACIONAL DE ENERGÍA ELECTRICA
DIRECCION DE GENERACION HIDROELECTRICA

AVISO Y COSTO DE MERCADERIAS RECIBIDAS

Almacén de: **C.H.G.F.M. El Cajón.**

Bultos	Peso Total	Transportado por	Desde Lugar o Puerto	Manifiesto y Agencia Aduanera		
----	-----	Francis Sandoval	SAN PEDRO SULA	-----		
Nuestra Orden No.		SUMINISTRADO POR:	Facturas de la Casa Provedora Nos.			
-----		EQUIPOS INDUSTRIALES S.A. DE C.V.	002-002-01-00091362			
Art. No.	CANTIDAD		Unidad	DESCRIPCION DE LOS ARTICULOS	Costo por unidad	Valor total
	Ordenada	Recibida				
1	UNIDAD	1	1	INT. TERMOMAG. INDUSTRIAL 3 P 125 A 600 V HGL 36125 1000	L. 8,454.80	L. 8,454.80
2	UNIDAD	2	1	CONTACTO AUXILIAR O ALARMA PARA BREAKER S29450 1000	L. 483.00	L. 966.00
				ULTIMA LINEA		
Impuesto 15% L. 1,413.12		Valor Total Cargado		L. 10,833.92	Sub Total	L. 9,420.80
Aviso No.		Fecha		Recibido Conforme Guardalmacén		
276/2022		22-dic-22				
				Preparado por	Vo.Bo. Depto. de Contabilidad	



Llantas del Norte

Prop. SILVIA MARITZA MEZA TROCHEZ
 Colonia Universidad, Boulevard del Norte,
 frente a Cervecería Hondureña, Tel.: 2516-0665, Cel.: 9992-1385,
 E-mail: llantas.delnorte@hotmail.com
 San Pedro Sula, Cortés, Honduras, C.A.



R.T.N. 05011959002904

San Pedro Sula, 21 de 12 de 2022

Cliente: EVER
 R.T.N. 08019003215805 CONTADO CREDITO

Dirección:

CANT.	DESCRIPCIÓN	TOTAL L.
4	Alineamiento	1600 00
16	Balanceros	2400 00



FACTURA
000-001-01-00
Nº 024634

CAI: BC24B5-C5152A-794899-774930-31FBEB-D2
 Fecha de Recepción: 28/12/2021
 Fecha límite de Emisión: 28/12/2022
 Rango Autorizado: 000-001-01-00022801 al 000-001-01-00025300

ORIGINAL: CLIENTE -- DUPLICADO VERDE: OBLIGADO TRIBUTARIO EMISOR
 La Factura es Beneficio de Todos, "Exjaja"

SON: cuatro mil
exactos

SUB-TOTAL L.		
IMPORTE EXONERADO L.		
IMPORTE EXENTO L.		
IMPORTE GRAVADO 15% L.	3478 26	
IMPORTE GRAVADO 18% L.		
DESCUENTOS Y REBAJAS L.		
I.S.V. 15% L.	521 74	
I.S.V. 18% L.		
TOTAL A PAGAR L.	4000 00	

NOTA: Para Facturas al Crédito, después de 30 días se cobrará el 2%/M.

DATOS ADQUIRIENTE EXONERADO:

Nº CORRELATIVO DE ORDEN DE COMPRA EXENTA Nº CORRELATIVO DE CONSTANCIA REGISTRO EXONERADOS Nº IDENTIFICATIVO DEL REGISTRO S.A.G.

222.20 = PATUCA

Alineamiento y Balances Realizados en
Los Vehículos Frontier Nissan 550

Hazola Bt 50 695

Toyota Hilux 320

Toyota Hilux 747.

1000 00

300 00

1000 00

Empadronado



[Handwritten signature]

1000 00

1000 00

1000 00

1000 00

1000 00

1000 00

1000 00

Documento Fiscal Válido



OBLIGADO TRIBUTARIO EMISOR

RTN: 05011959002904
Nombre o Razón Social: SILVIA MARITZA MEZA TROCHEZ
Nombre Comercial: LLANTAS DEL NORTE
Profesión u Oficio: COCINERO, CHEF
Teléfono: 25160665 99921385
Email: llantas.delnorte@hotmail.com
Dirección de Casa Matriz: BARRIO:COLONIA UNIVERSIDAD, CALLE: BOULEVARD DEL NORTE, CASA NO.: S/N, MUNICIPIO: SAN PEDRO SULA, DEPARTAMENTO: CORTES
Dirección de Establecimiento: DIRECCION: COLONIA UNIVERSIDAD, BOULEVARD DEL NORTE, No. S/N, MUNICIPIO: SAN PEDRO SULA, DEPARTAMENTO: CORTES

IMPRESA

RTN: 05011956010318
Nombre Comercial: RAPALO PAREDES DARIO OSVALDO

GENERALES

Número del Documento: 000-001-01-00024634
Fecha de Autorización: 28/12/2021
Modalidad: Impresión por Imprenta
Tipo de Documento: FACTURA
Fecha de Vencimiento: 28/12/2022
CAI: BC24B5-C5152A-794899-774930-31FBEB-D2
Desde (Rango Autorizado): 000-001-01-00022801
Hasta (Rango Autorizado): 000-001-01-00025300

TRIBUTAR ES PROGRESAR

Reporte la irregularidad de este documento

Tel: +504 2216-5800 - Email: asistencia@sar.gob.hn



LLANTAS DEL NORTE

COTIZACION

Fecha: **miércoles 21 de diciembre de 2022**
 Cliente: **ENEE**
 ATENCION:

MARCA
 MODELO
 KM

CANTIDAD	DESCRIPCION REPUESTO	P/U	TOTAL
4	ALINEAMIENTO	347.83	1,391.30
16	BALANCEOS	130.43	2,086.96
		0.00	0.00
Sub-total MO Y REP			3,478.26
15% I.S.V.			521.74
Total			4,000.00

Atentamente

Ing. Rigoberto Valencia
 Gerente de Operaciones
 9992-1385
 Valido por 7 días





COTIZACIÓN

FECHA:14/11/2022 04:29PM

WHATSAPP: +504 2283-4540

FACEBOOK: @ALLAS REPUESTOS

CORREO: ventas@allasrepuestos.com

NOMBRE CLIENTE: ENEE

TELEFONO: 98623602

RTN:

COTIZACIÓN: 04-1784851

ASESOR: OMAR VINDEL

NO TIENE VEHICULO						
CODIGO	DESCRIPCION	MARCA	CANT	PRECIO		TOTAL
20-101070-0202	ALINEAMIENTO COMPENSADO 4 RUEDAS	MANO OBRA	6	2,649.60		2,649.60
20-101080-0103	BALANCEO ARO 15	MANO OBRA	24	5,547.60		5,547.60
TOTAL			30	8,197.20	0.00	8,197.20

TOTAL PRODUCTOS	8,197.20
GRAN TOTAL	8,197.20

OBSERVACIONES:

RTN: 01019995010429

*SI PAGA CON CHEQUE FAVOR EMITIRLO A NOMBRE DE: LLANTICENTRO CEIBEÑO S DE R.L.

*NUESTROS PRECIOS SON NETOS Y YA INCLUYEN EL 15% DE ISV.

**ESTOS PRECIOS ESTAN SUJETOS A CAMBIO SIN PREVIO AVISO.

**APLICAN RESTRICCIONES

ELECTROLLANTAS S.DE.R.L.



B. el Hipodromo Ave. Juan Pablo II, 2-3 calle S.E.

Tel: 2552-4005, 2552-4050, 2552-4061

E-mail: Ingridelectrollantas@gmail.com

RTN: 08019003251010

CLIENTE: ENEE
CONTACTO: COMPRAS

CONDICIONES DE PAGO: CONTADO
FECHA : 16/11/2022

DESCRIPCION	UNDS	VLR UNITARIO	TOTALES
ALINEAMIENTO SENCILLO	6	L.486.96	L. 2,921.74
BALANCEO RIN 15 AL 16	24	L.217.39	L. 5,217.39
			L. -
			L. -
		SUB TOTAL	L. 8,139.13
		IMPUESTO	L. 1,220.87
		TOTAL	L. 9,360.00

ATENTAMENTE

INGRID BARRERA
 Telefonos: 2552-4061/4005/4050





0.0°



1.2°

1.4°



0.0°



-0.2°



3/32"



-0.2°



1/16"

1/16"



-3/32"



-1/8"

1/32"



0.1°

OK



LLANTAS DEL NORTE

BLVRD DEL NORTE

Número de Teléfono: 504 9562 2656

Número de Fax:

Cliente	Fecha:	03/12/2022 10:49 a.m.
Compañía: E N E E EL CAJON	VIN (No. de	
No. De Licencia: GH A 1066	Técnico: OSCAR	
Odómetro:	No. De Orden:	

REPORTE DE ALINEACIÓN DEL VEHÍCULO

TOYOTA, 2018, HILUX, Extra Cab Pick-up 4 Wheel Drive

Ángulos Primarios			Inicial	Especificaciones		Final
				Mín.	Máx.	
Delantera	Ángulo de avance	Izquierdo	1.4°	1.1°	2.1°	1.2°
		Derecho	1.5°	1.1°	2.1°	1.4°
	Caida	Izquierdo	0.1°	0.0°	1.0°	0.0°
		Derecho	0.0°	0.0°	1.0°	0.0°
	Convergencia	Izquierdo	11/32"	1/32"	1/16"	1/16"
		Derecho	-15/32"	1/32"	1/16"	1/16"
Total		-1/8"	1/32"	1/8"	3/32"	
Trasera	Caida	Izquierdo	-0.2°	---	---	-0.2°
		Derecho	-0.2°	---	---	-0.2°
	Convergencia	Izquierdo	-1/8"	---	---	-1/8"
		Derecho	1/32"	---	---	1/32"
		Total	-3/32"	---	---	-3/32"
	Ángulo Direccional		0.1°	---	---	0.1°
Ángulos secundarios			Inicial	Especificaciones		Final
				Mín.	Máx.	
SAI	Izquierdo		12.1°	11.5°	12.5°	12.1°
	Derecho		12.3°	11.5°	12.5°	12.3°
Ángulo Incluido	Izquierdo		12.2°	---	---	12.1°
	Derecho		12.3°	---	---	12.3°
Divergencia en Curvas	Izquierdo		---	---	---	---
	Derecho		---	---	---	---
Giro Máximo interno	Izquierdo		---	33.2°	36.2°	---
	Derecho		---	33.2°	36.2°	---
Cambio de Convergencia en Curva	Izquierdo		---	---	---	---
	Derecho		---	---	---	---
Retraso de Eje	Delantera		0.0"	---	---	0.0"
	Trasera		-0.0"	---	---	-0.0"
Diferencia de Ancho Trocha			-0.2"			-0.2"
Diferencia de distancia entre ejes			0.0"			0.0"
Altura delantera de conducción	Izquierdo		---	---	---	---
	Derecho		---	---	---	---
Altura de conducción Trasera.	Izquierdo		---	---	---	---
	Derecho		---	---	---	---
Ángulo del Chasis						---

Reg. 747

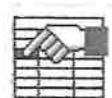

0.0° -0.4° -0.3° -0.3° -0.4° 0.0°

0.0°

0.2°

1/16"

1/32"

1/32"

-1/16"

1/32"

-1/16"

-0.1°

OK



LLANTAS DEL NORTE

BLVRD DEL NORTE

Número de Teléfono: 504 9562 2656

Número de Fax:

Cliente	Fecha:	06/12/2022 11:42 a.m.
Compañía: E N E E EL CAJON	VIN (No. de	
No. De Licencia: GH A 4770	Técnico: OSCAR	
Odómetro:	No. De Orden:	

REPORTE DE ALINEACIÓN DEL VEHÍCULO

TOYOTA, 2000, HILUX, Cabine dupla RZN200L-TRMDK Aro 16

Ángulos Primarios			Inicial	Especificaciones		Final
				Mín.	Máx.	
Delantera	Ángulo de avance	Izquierdo	1.0°	0.8°	2.3°	-0.3°
		Derecho	0.5°	0.8°	2.3°	-0.3°
	Caida	Izquierdo	1.2°	-0.5°	1.0°	-0.4°
		Derecho	-1.6°	-0.5°	1.0°	-0.4°
	Convergencia	Izquierdo	-1/16"	0"	1/16"	1/32"
		Derecho	-1/8"	0"	1/16"	1/32"
Total		-3/16"	0"	3/32"	1/16"	
Trasera	Caida	Izquierdo	0.0°	---	---	0.0°
		Derecho	0.2°	---	---	0.2°
	Convergencia	Izquierdo	0"	---	---	1/32"
		Derecho	-1/16"	---	---	-1/16"
		Total	-1/16"	---	---	-1/16"
Ángulo Direccional		-0.1°	---	---	-0.1°	
Ángulos secundarios			Inicial	Especificaciones		Final
				Mín.	Máx.	
SAI	Izquierdo		11.2°	12.3°	12.3°	13.0°
	Derecho		14.3°	12.3°	12.3°	13.1°
Ángulo Incluido	Izquierdo		12.4°	---	---	12.6°
	Derecho		12.7°	---	---	12.7°
Divergencia en Curvas	Izquierdo		---	---	---	---
	Derecho		---	---	---	---
Giro Máximo interno	Izquierdo		---	---	---	---
	Derecho		---	---	---	---
Cambio de Convergencia en Curva	Izquierdo		---	---	---	---
	Derecho		---	---	---	---
Retraso de Eje	Delantera		-0.0"	---	---	-0.0"
	Trasera		-0.1"	---	---	-0.1"
Diferencia de Ancho Trocha			0.3"			0.3"
Diferencia de distancia entre ejes			0.0"			0.0"
Altura delantera de conducción	Izquierdo		---	---	---	---
	Derecho		---	---	---	---
Altura de conducción Trasera.	Izquierdo		---	---	---	---
	Derecho		---	---	---	---
Ángulo del Chasis						---

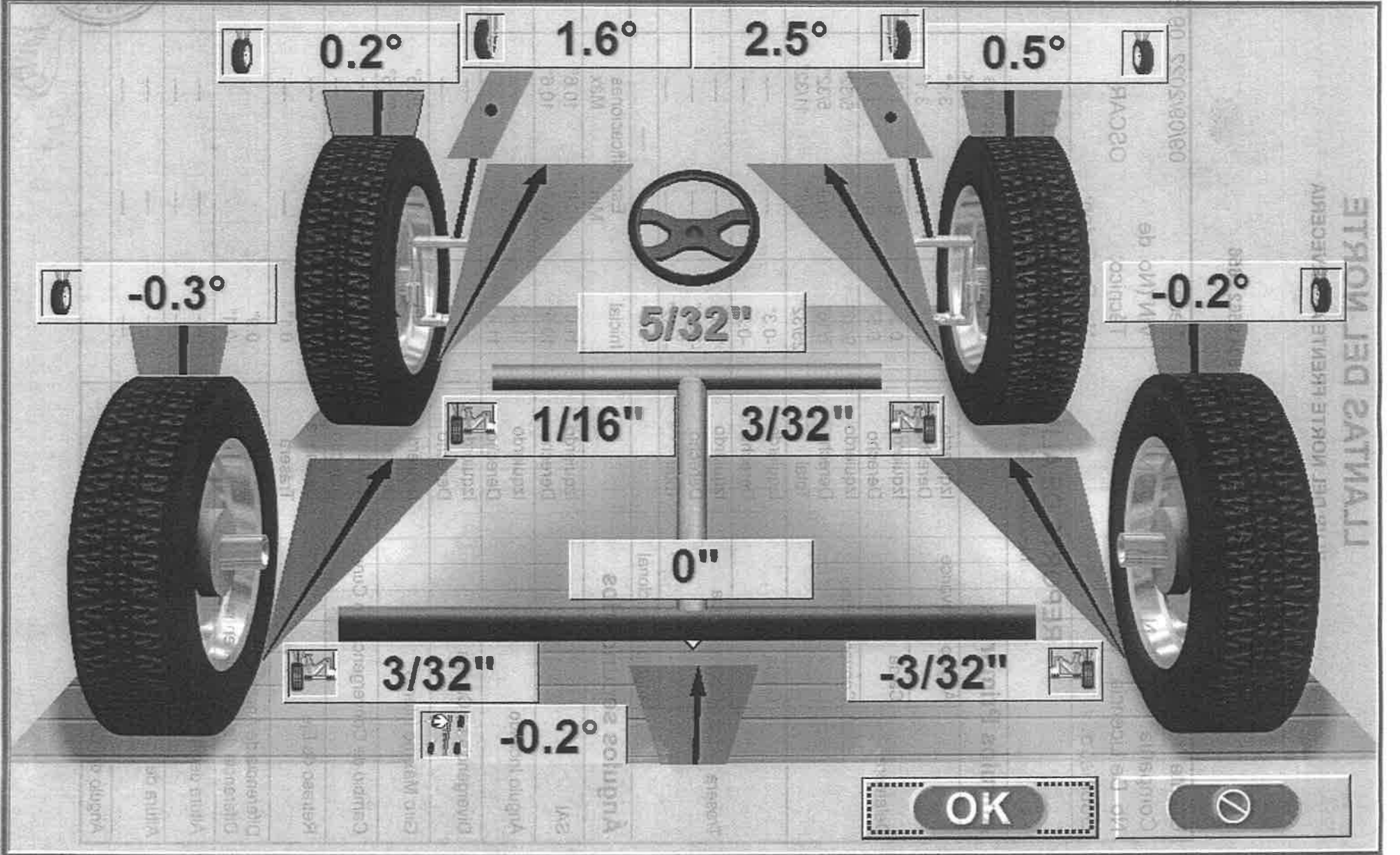
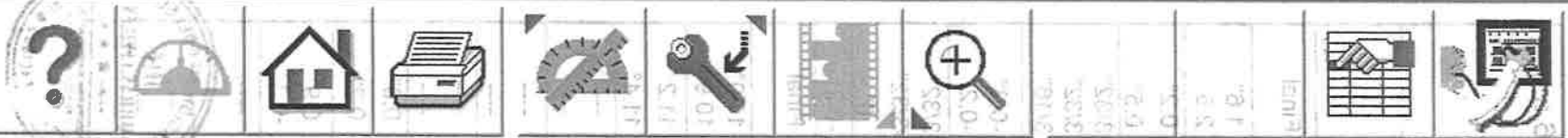

OK



MAZDA, 2013, BT-50, 4X4 Freestyle-Kabine

LLANTAS DEL NORTE

BLVR DEL NORTE FRENTE A CERVECERIA

Número de Teléfono: 504 9562 2656

Número de Fax:

Cliente Compañía: E N E E EL CAJON No. De Licencia: GH A 4769 Odómetro:	Fecha: 09/09/2022 09:56 a.m. VIN (No. de Técnico: OSCAR No. De Orden:
--	--

REPORTE DE ALINEACIÓN DEL VEHÍCULO

MAZDA, 2013, BT-50, 4X4 Freestyle-Kabine

Ángulos Primarios			Inicial	Especificaciones		Final
				Mín.	Máx.	
Delantera	Ángulo de avance	Izquierdo	1.6°	1.1°	3.1°	1.6°
		Derecho	2.5°	1.1°	3.1°	2.5°
	Caída	Izquierdo	0.3°	-0.3°	1.7°	0.2°
		Derecho	0.5°	-0.3°	1.7°	0.5°
	Convergencia	Izquierdo	9/32"	1/16"	5/32"	3/32"
		Derecho	7/16"	1/16"	5/32"	3/32"
Total		23/32"	1/8"	11/32"	3/16"	
Trasera	Caída	Izquierdo	-0.3°	---	---	-0.3°
		Derecho	-0.2°	---	---	-0.2°
	Convergencia	Izquierdo	1/16"	---	---	3/32"
		Derecho	-3/32"	---	---	-3/32"
		Total	-1/32"	---	---	0"
	Ángulo Direccional		-0.2°	---	---	-0.2°
Ángulos secundarios			Inicial	Especificaciones		Final
				Mín.	Máx.	
SAI		Izquierdo	11.0°	10.6°	10.6°	11.0°
		Derecho	10.9°	10.6°	10.6°	10.9°
Ángulo Incluido		Izquierdo	11.3°	---	---	11.2°
		Derecho	11.4°	---	---	11.4°
Divergencia en Curvas		Izquierdo	---	---	---	---
		Derecho	---	---	---	---
Giro Máximo interno		Izquierdo	---	31.5°	35.5°	---
		Derecho	---	31.5°	35.5°	---
Cambio de Convergencia en Curva		Izquierdo	---	---	---	---
		Derecho	---	---	---	---
Retraso de Eje		Delantera	0.0"	---	---	0.0"
		Trasera	0.1"	---	---	0.2"
Diferencia de Ancho Trocha			0.9"	---	---	0.9"
Diferencia de distancia entre ejes			-0.1"	---	---	-0.1"
Altura delantera de conducción		Izquierdo	---	---	---	---
		Derecho	---	---	---	---
Altura de conducción Trasera.		Izquierdo	---	---	---	---
		Derecho	---	---	---	---
Ángulo del Chasis						



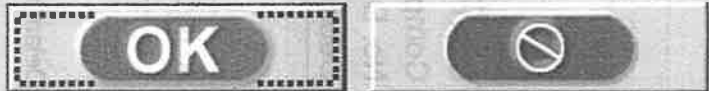
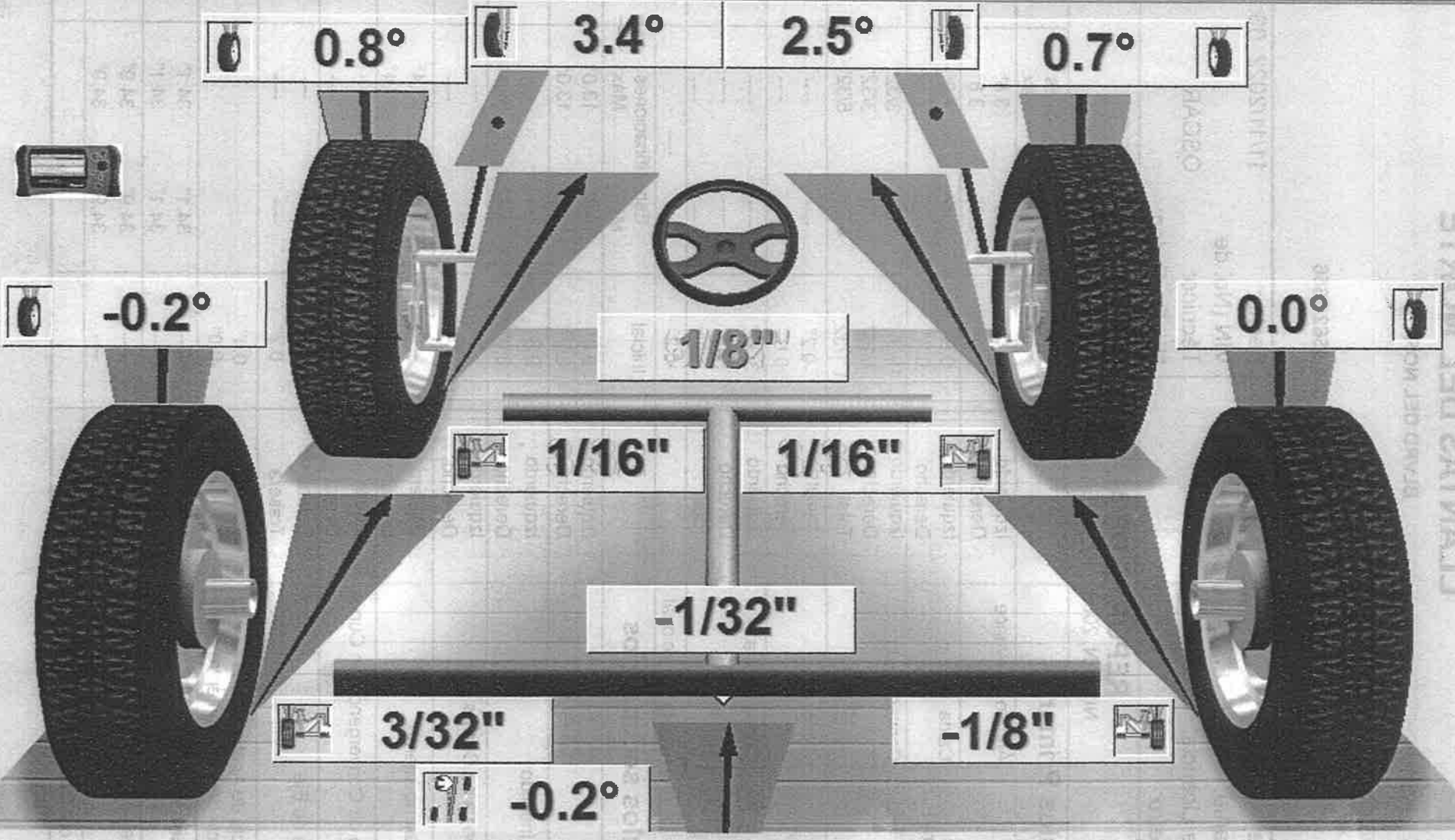

NISSAN, 2008, FRONTIER, 2WD King Cab QR25DE XE 235/75 R15

LLANTAS DEL NORTE

BLVRD DEL NORTE

Número de Teléfono: 504 9562 2656

Número de Fax:

Cliente	Fecha:	11/11/2022 03:15 p.m.
Compañía: E N E E EL CAJON	VIN (No. de	
No. De Licencia: GH A 4775	Técnico: OSCAR	
Odómetro:	No. De Orden:	

REPORTE DE ALINEACIÓN DEL VEHÍCULO

NISSAN, 2008, FRONTIER, 2WD King Cab QR25DE XE 235/75 R15

Ángulos Primarios			Inicial	Especificaciones		Final
				Mín.	Máx.	
Delantera	Ángulo de avance	Izquierdo	3.4°	2.3°	3.8°	3.4°
		Derecho	2.5°	2.3°	3.8°	2.5°
	Caida	Izquierdo	0.8°	-0.5°	1.0°	0.8°
		Derecho	0.7°	-0.5°	1.0°	0.7°
	Convergencia	Izquierdo	19/32"	1/32"	3/32"	1/16"
		Derecho	7/16"	1/32"	3/32"	1/16"
Total		1 1/32"	3/32"	5/32"	1/8"	
Trasera	Caida	Izquierdo	-0.2°	---	---	-0.2°
		Derecho	0.0°	---	---	0.0°
	Convergencia	Izquierdo	3/32"	---	---	3/32"
		Derecho	-1/8"	---	---	-1/8"
		Total	-1/32"	---	---	-1/32"
Ángulo Direccional		-0.2°	---	---	-0.2°	
Ángulos secundarios			Inicial	Especificaciones		Final
				Mín.	Máx.	
SAI	Izquierdo		9.0°	13.0°	13.0°	9.0°
	Derecho		8.2°	13.0°	13.0°	8.2°
Ángulo Incluido	Izquierdo		9.8°	---	---	9.8°
	Derecho		8.9°	---	---	8.9°
Divergencia en Curvas	Izquierdo		---	---	---	---
	Derecho		---	---	---	---
Giro Máximo interno	Izquierdo		---	33.4°	35.4°	---
	Derecho		---	33.4°	35.4°	---
Cambio de Convergencia en Curva	Izquierdo		---	---	---	---
	Derecho		---	---	---	---
Retraso de Eje	Delantera		0.2"	---	---	0.2"
	Trasera		0.2"	---	---	0.2"
Diferencia de Ancho Trocha			0.4"			0.4"
Diferencia de distancia entre ejes			-0.0"			-0.0"
Altura delantera de conducción	Izquierdo		---	34.1"	34.1"	---
	Derecho		---	34.1"	34.1"	---
Altura de conducción Trasera.	Izquierdo		---	34.9"	34.9"	---
	Derecho		---	34.9"	34.9"	---
Ángulo del Chasis						---

550

LUBRICENTRO LLANtera Y CARWASH BELLA VISTA

Prop. Jorge Roderico Reyes Herrera
 Col. Bella Vista, Calle Principal, 1/2 cuadra del desvío al Cajón,
 Santa Cruz de Yojoa, Cortés, Honduras, C.A.
 Tels. 9751-2174 / 9978-5738
 R.T.N. 06011956008921 • E-mail: jorgereyes_56@hotmail.com

Fecha, 23 de Diciembre del 20 22

Ciente: ENEE El Cajón

R.T.N. 08019003243825

Datos del Adquiriente Exonerado:

Compra Exenta No. _____

Reg. SAG No.: _____

Const. Reg. Exonerados: _____

CANT.	DESCRIPCIÓN	P. UNIT.	TOTAL
	Reparaciones y Cambios de llanta a Vehículos		1660 =
	ENEE El		
	LUBRICENTRO LLANtera Y CARWASH BELLA VISTA		
	Col. Bella Vista, Calle Principal, desvío al Cajón, Santa Cruz de Yojoa, Cortés, Honduras, C.A.		
	Tels. 9751 2174 - 9978 5738		
	R.T.N. 06011956008921		
	FACTURA		
	002-001-01-00		
	Nº: 002610		
	CONTADO <input type="checkbox"/> CREDITO <input type="checkbox"/>		
	CAI: 51AGF5-AD91EA-844797-AD241A-03B742-5E		
	Rango Autorizado: 002-001-01-00002401 al 002-001-01-00002650		
	Fecha Límite de Emisión: 01/02/2023		
	La Factura es Beneficio de Todos ¡Exijala!		
	ORIGINAL: CLIENTE • COPIA: OBLIGADO TRIBUTARIO EMISOR		
	Descuentos y Rebaja L.		
	Importe Exento L.		
	Importe Exonerado L.		
	Importe Gravado 15% L.		1660 =
	Importe Gravado 16% L.		
	15% I.S.V.L.		249 =
	16% I.S.V.L.		
	Total a Pagar L.		1909 =

Imprenta Malleo, S. de R.L. de C.V. • R.T.N. 05018018073291 • Tel. 9862-6467 / 9600-1900 • Certificación: 9331-21-10500-140

Son: 22200 = 1,909. El NISIPAO

3

Mantenimiento Flota vehicular
Central Hidroeléctrica
Francisco Morazón.

Expensas.



A circular official stamp from the Dirección de Generación Hidroeléctrica, Empresa Nacional de Energía Eléctrica. The stamp contains the text "GENERACIÓN ENERGÍA ELÉCTRICA" around the top edge, "DIRECCIÓN DE GENERACIÓN HIDROELÉCTRICA" in the center, and "EMPRESA NACIONAL DE ENERGÍA ELÉCTRICA" at the bottom. Three stars are positioned between the center and bottom text. A handwritten signature is written across the stamp.

Documento Fiscal Válido



OBLIGADO TRIBUTARIO EMISOR

RTN: 06011956008921

Nombre o Razón Social: JORGE RODERICQ REYES HERRERA

Nombre Comercial: LUBRICENTRO LLANTERA Y CARWHAS BELLA VSITA

Profesión u Oficio: OFICIOS NO ESPECIFICADOS

Teléfono: 97512174 99785738

Email: jorgereyes_56@hotmail.com

Dirección de Casa Matriz: BARRIO:BO. BELLA VISTA, CALLE: 1/2 caudra desvio el cajon, santa cruz de Yojoa, CASA NO.: 50, MUNICIPIO: SANTA CRUZ DE YOJOA, DEPARTAMENTO: CORTES

Dirección de Establecimiento: DIRECCION: 1/2 cuadra desvio del cajon bo. bella vista , MUNICIPIO: SANTA CRUZ DE YOJOA, DEPARTAMENTO: CORTES

IMPRENTA

RTN: 05019018073291

Nombre Comercial: IMPRENTA MATEO S DE RL DE CV

GENERALES

Número del Documento: 002-001-01-00002610

Fecha de Autorización: 01/02/2022

Modalidad: Impresión por Imprenta

Tipo de Documento: FACTURA

Fecha de Vencimiento: 01/02/2023

CAI: 51A6F5-AD91EA-844797-AD241A-03B742-5E

Desde (Rango Autorizado): 002-001-01-00002401

Hasta (Rango Autorizado): 002-001-01-00002650

TRIBUTAR ES PROGRESAR

Reporte la irregularidad de este documento

Tel: +504 2216-5800 - Email: asistencia@sar.gob.hn

EMPRESA NACIONAL DE ENERGIA ELECTRICA
CENTRAL HIDROELECTRICA GRAL. FRANCISCO MORAZAN

CONTROL DE REPARACION DE LLANTAS



FECHA	MARCA	PLACA	REGISTRO	VALOR (Lps)	NOMBRE	FIRMA
12/08/22	Mazda	6HA4773	675	50	Amilcar Martinez	
14/08/22	Mazda BT50	6HA4773	675	400	Efraim Mendoza	
22/08/22	Hundai	6HA 4787638		120	Amilcar Martinez.	
30/08/22	Mitsubishi?	N 05351	088	70 ⁰⁰	Juan Matdez	
01/09/22	Mazda	THA0980	683	80 ⁰⁰	Melvin Reyes.	
19/09/22	- Daihatsu Suzuki?			50 ⁰⁰	Melvin Reyes	
22/09/22	Toyota		321	150	Francis Sandoval	
21/10/22	Nissan Frontier	5HA4748 2 llantas de 7000	567	230	José Elias Reyes	
05/11/22	Nissan Frontier	PHA 4445	5508	60 ⁰⁰	Melvin Reyes	
14/11/22	Nissan Frontier		550	100 ⁰⁰	Aloisio Montes	